

24 VOLT

Polaris Sportsman 850

cod. IGOD05150



POLARIS
LICENSED MERCHANDISE

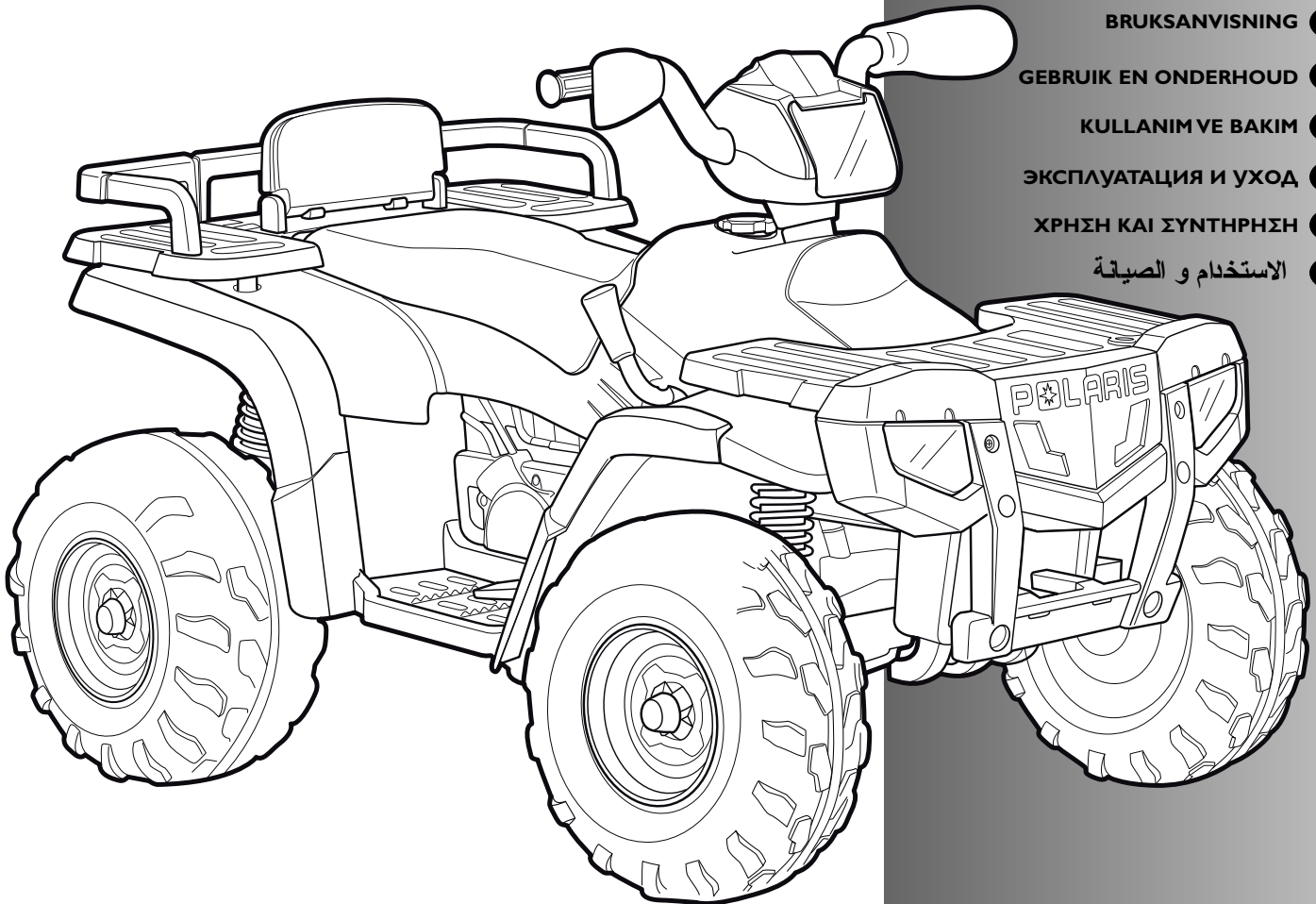

Peg-Pérego

USO E MANUTENZIONE **IT**

USE AND CARE **EN**

UTILISATION ET ENTRETIEN **FR**

GEBRAUCH UND WARTUNG **DE**

EMPLEO Y MANUTENCION **ES**

USO E MANUTENÇÃO **PT**

UPORABA IN VZDRŽEVANJE **SL**

BRUGSANVISNING **DA**

KÄYTTÖOHJE **FI**

BRUKSANVISNING **NO**

BRUKSANVISNING **SV**

GEBRUIK EN ONDERHOUD **NL**

KULLANIM VE BAKIM **TR**

ЭКСПЛУАТАЦИЯ И УХОД **RU**

ΧΡΗΣΗ ΚΑΙ ΣΥΝΤΗΡΗΣΗ **EL**

الاستخدام و الصيانة **AR**

FI00130IG156



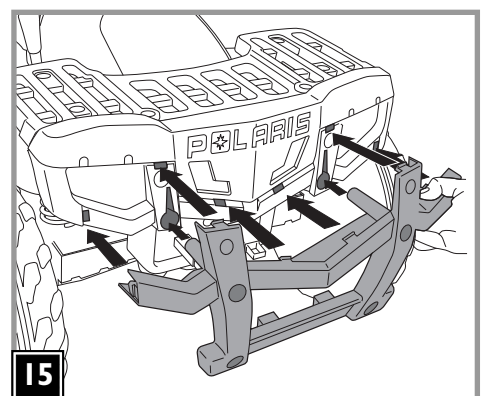
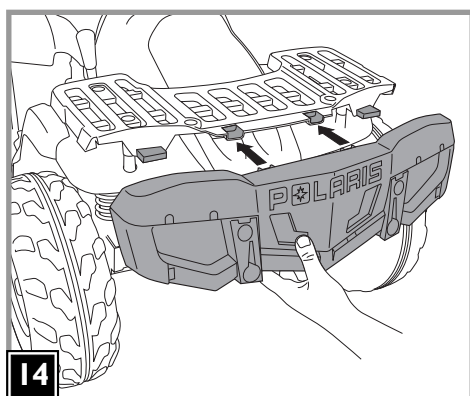
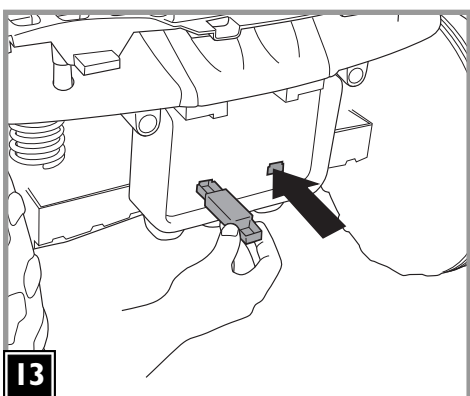
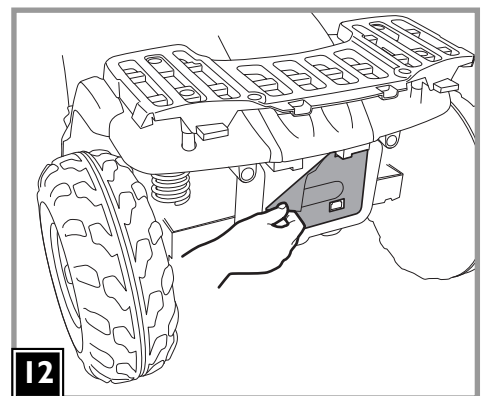
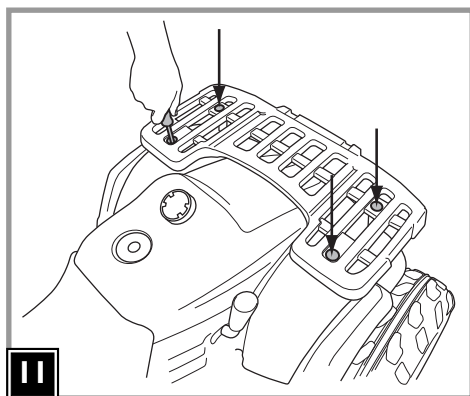
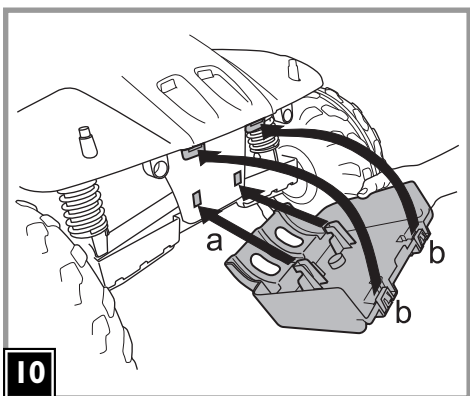
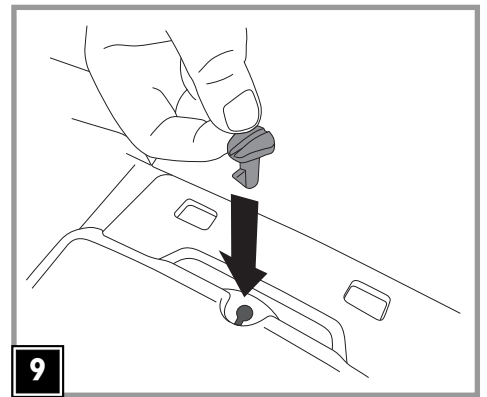
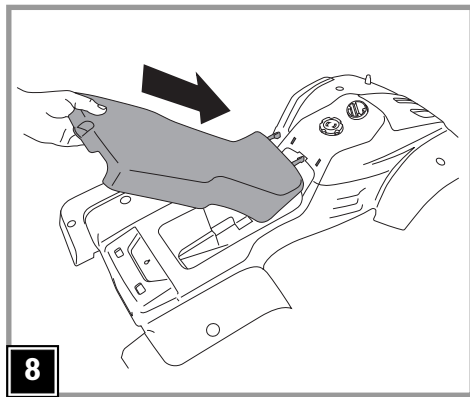
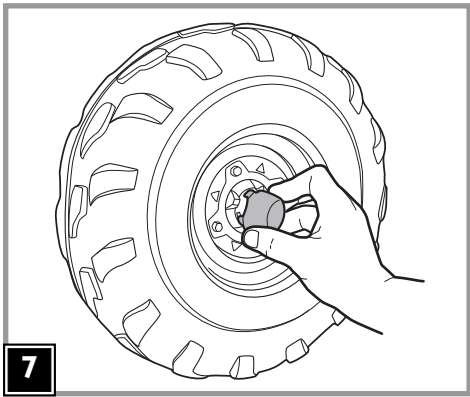
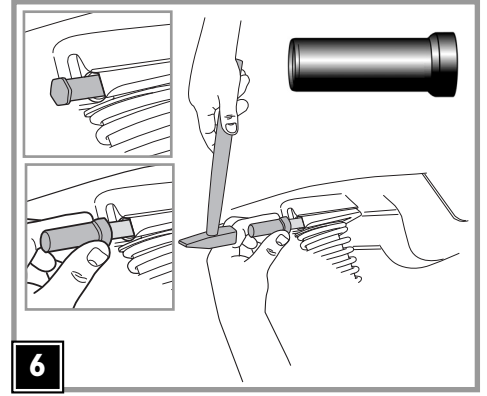
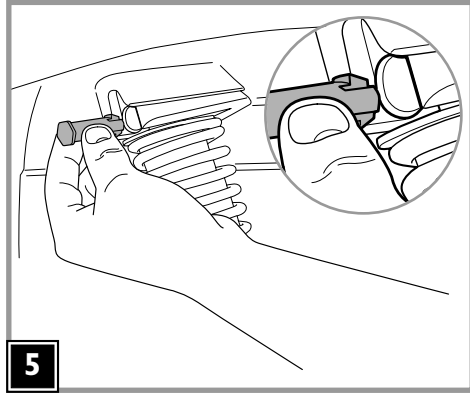
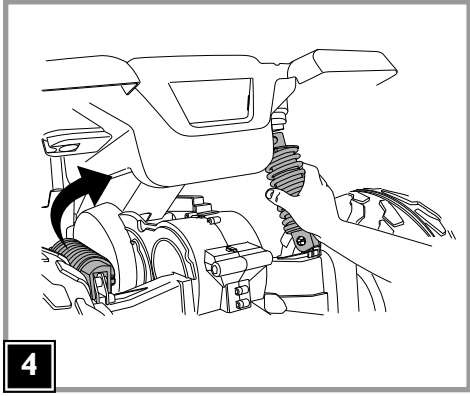
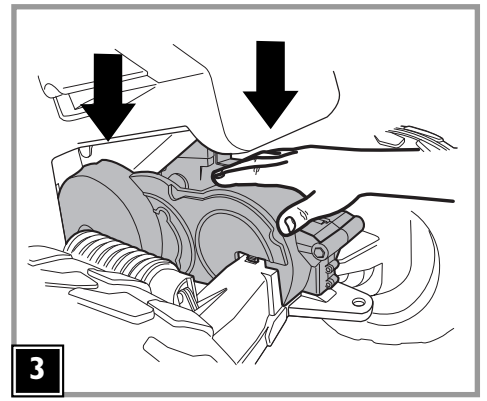
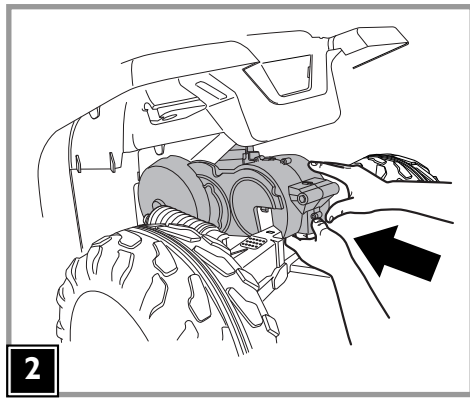
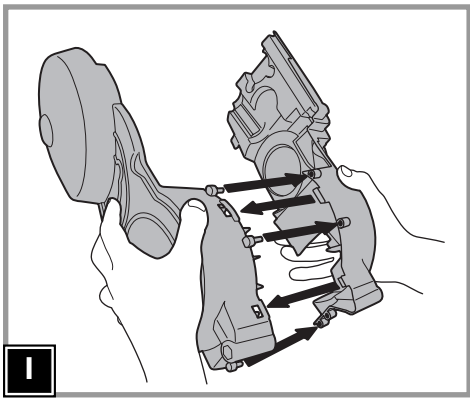

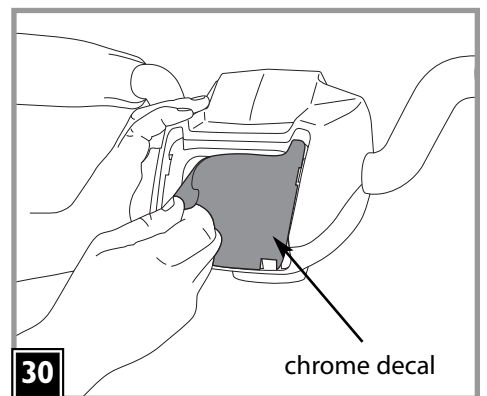
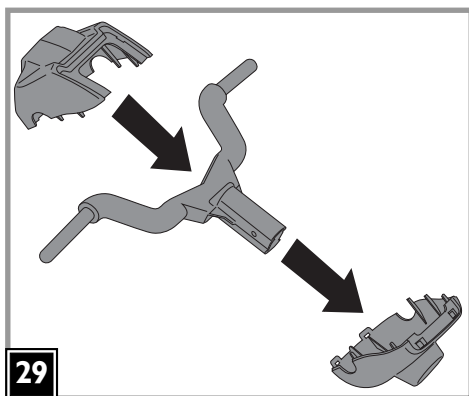
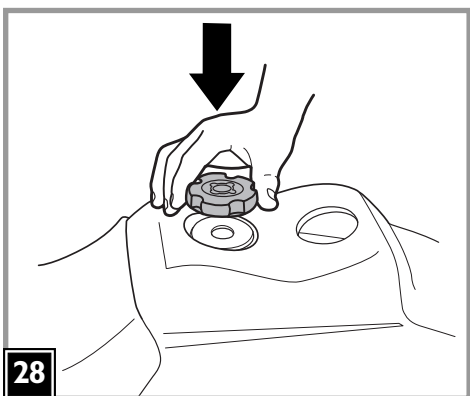
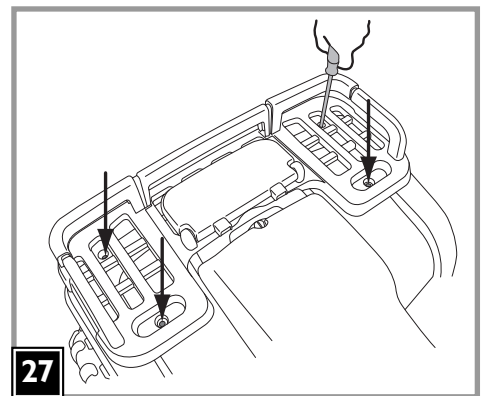
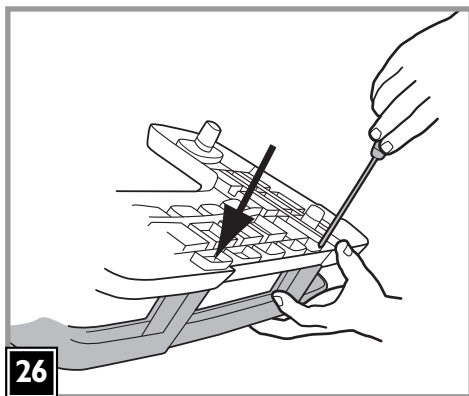
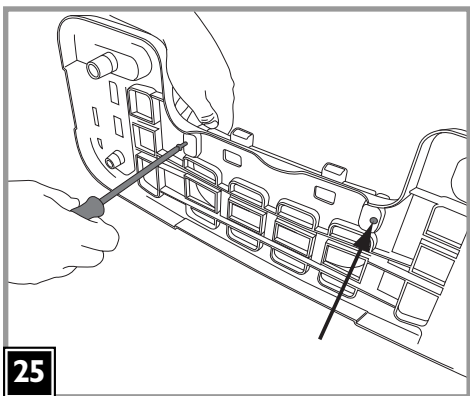
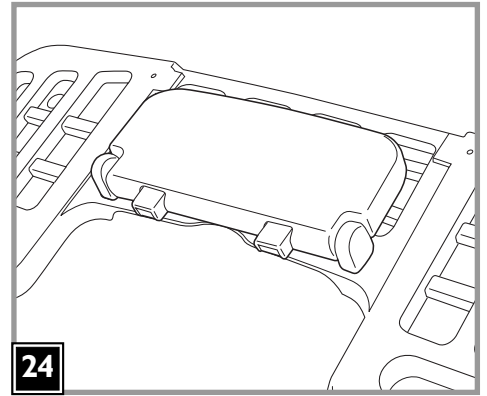
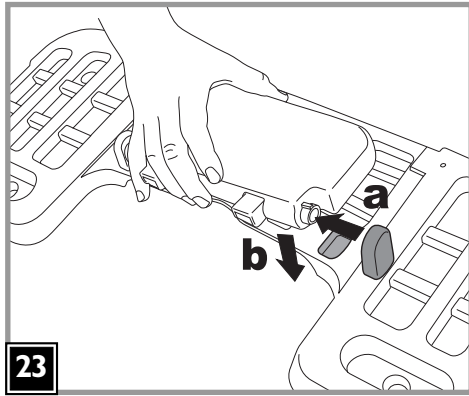
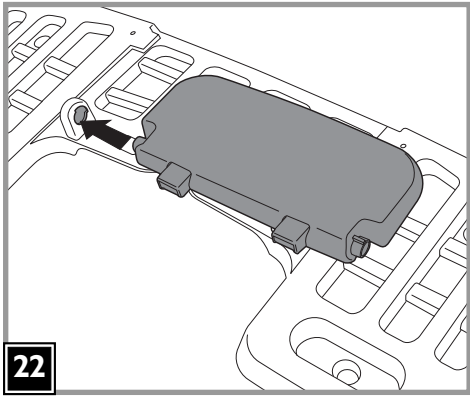
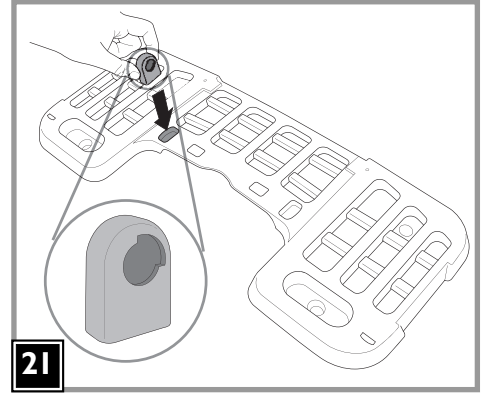
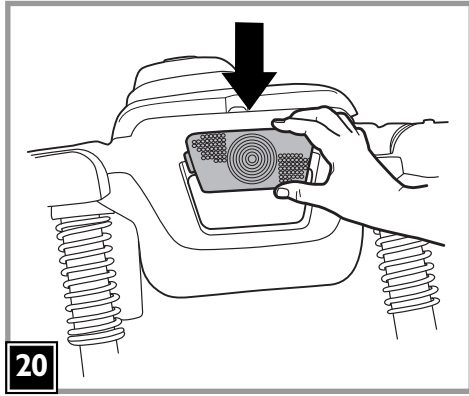
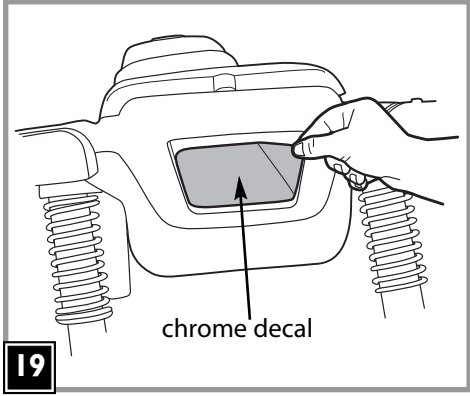
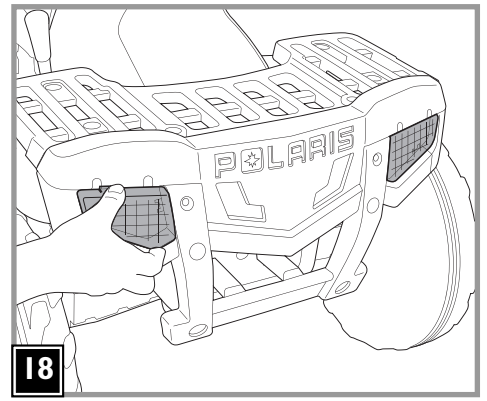
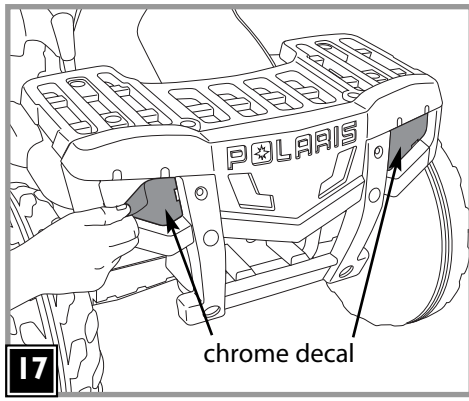
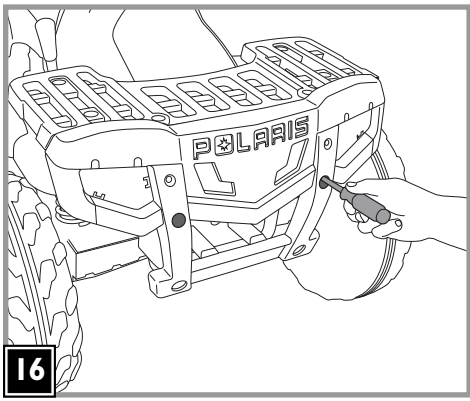

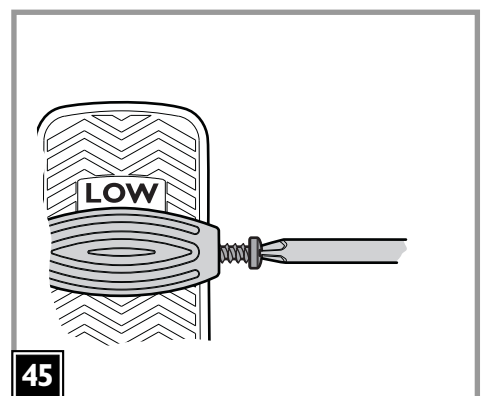
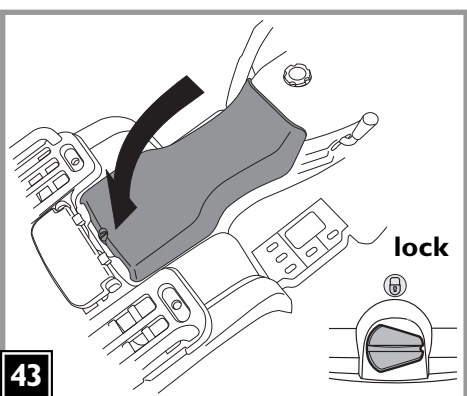
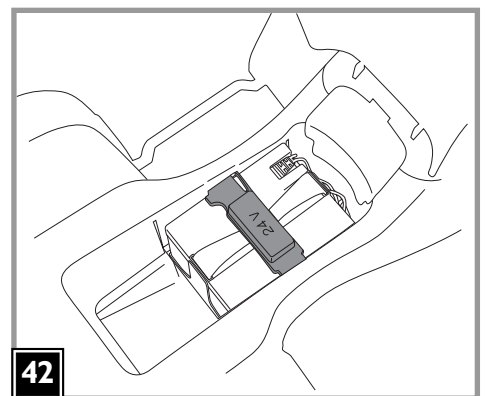
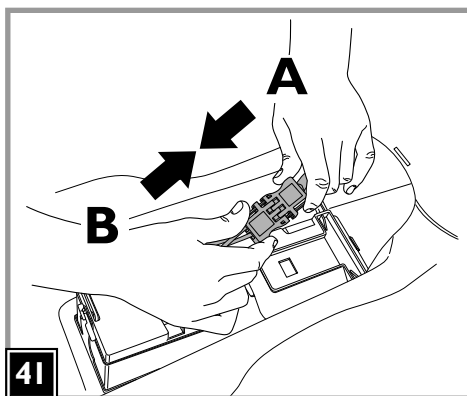
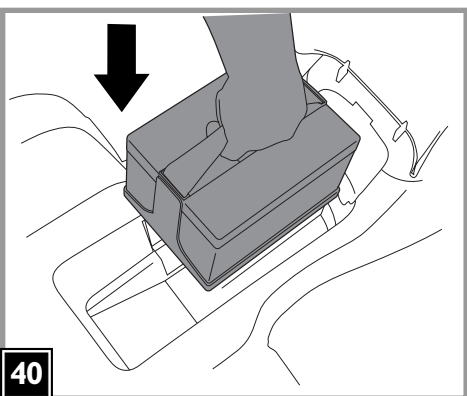
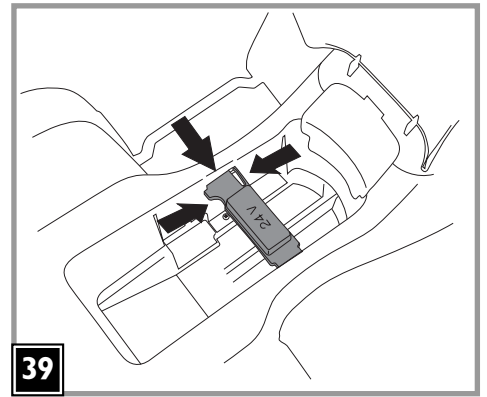
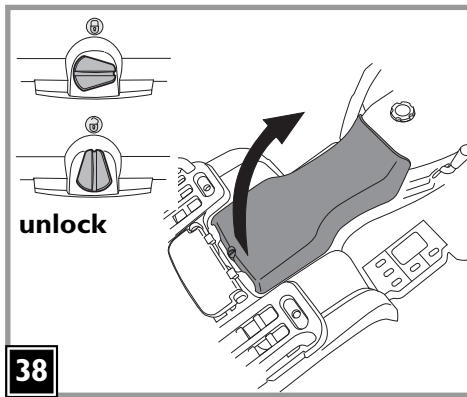
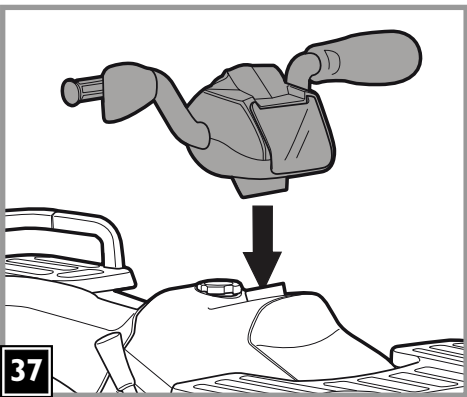
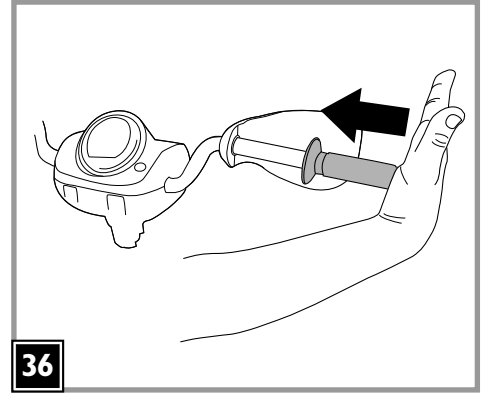
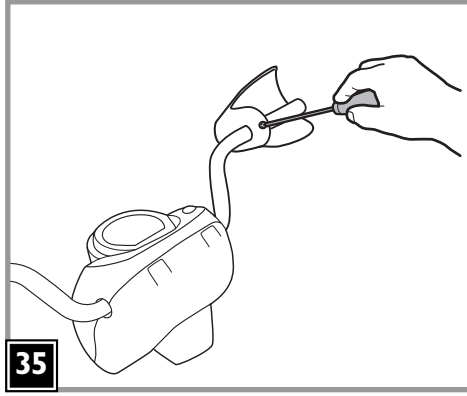
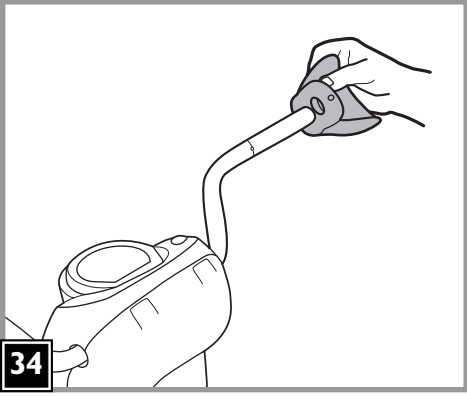
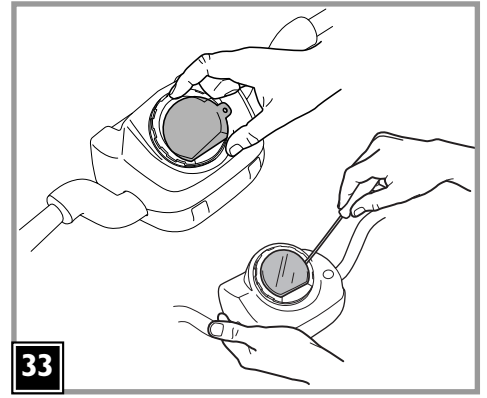
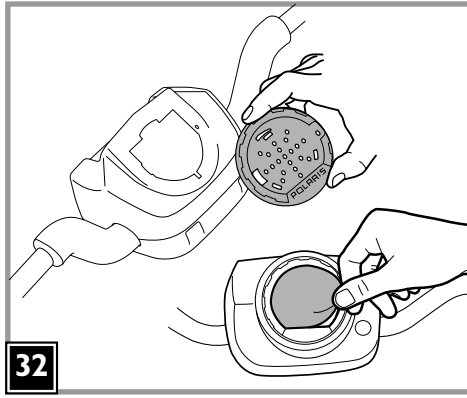
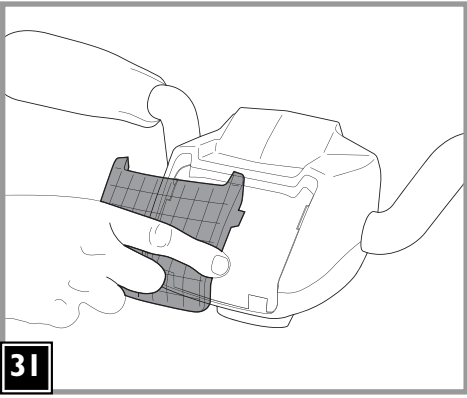

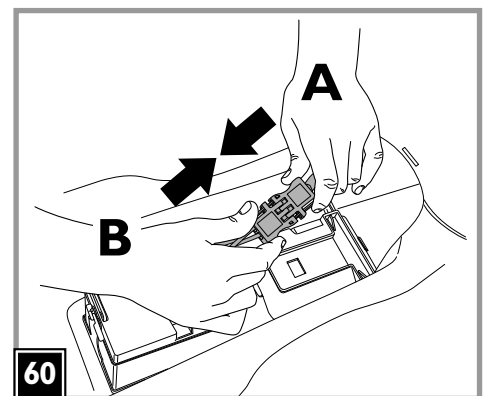
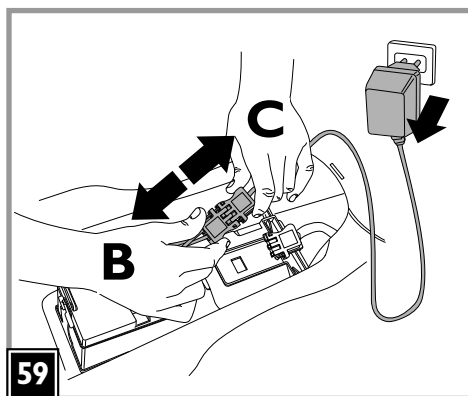
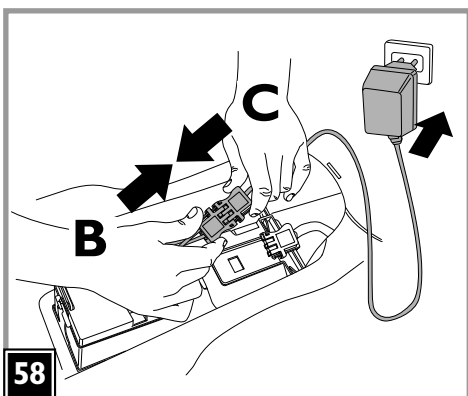
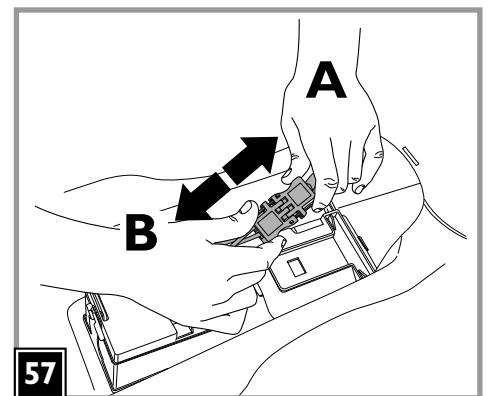
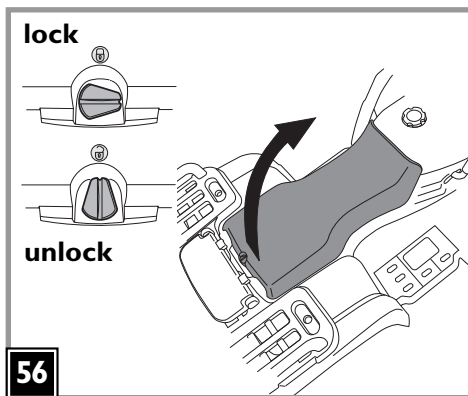
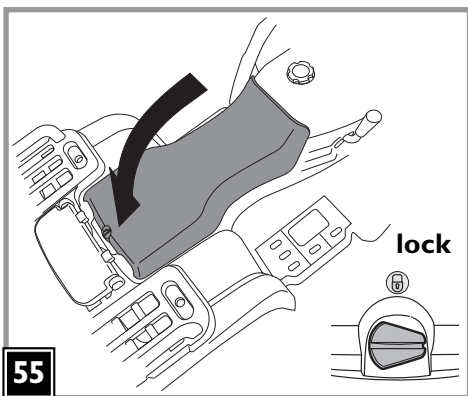
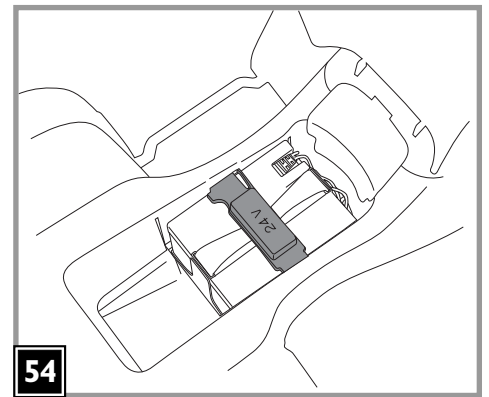
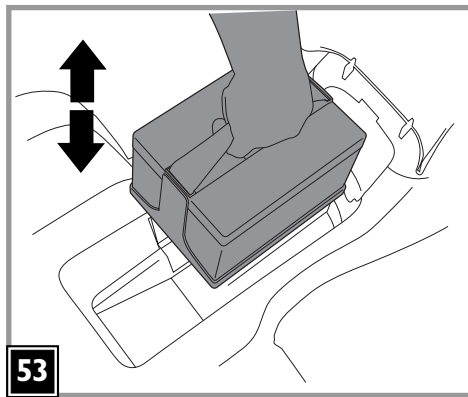
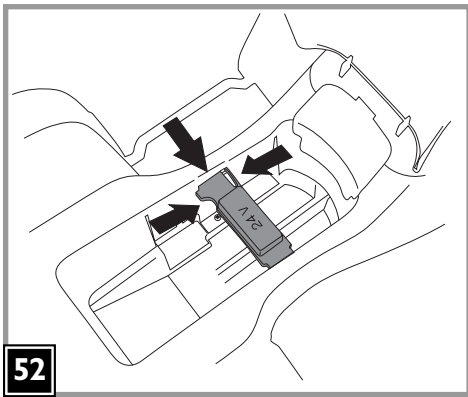
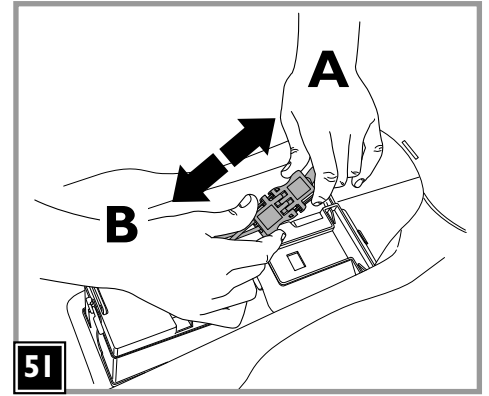
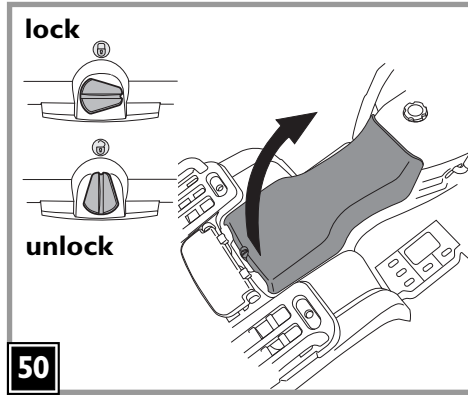
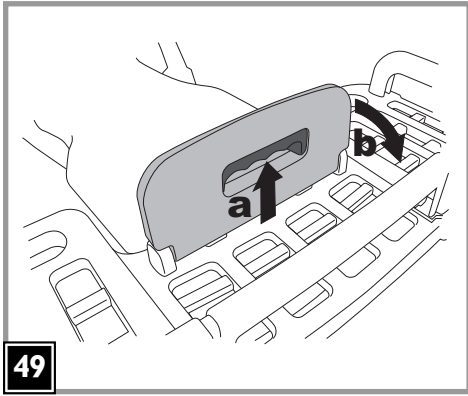
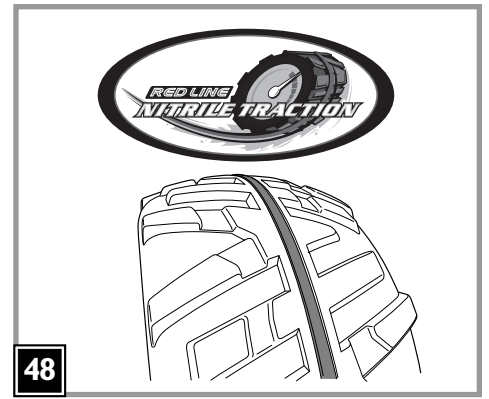
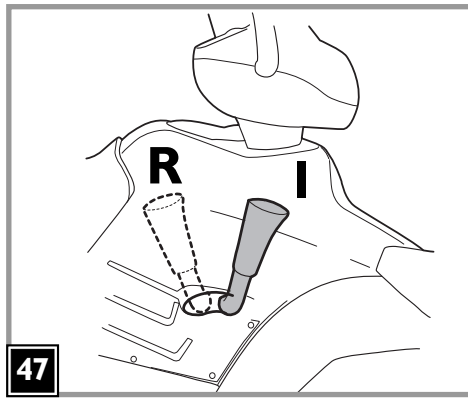
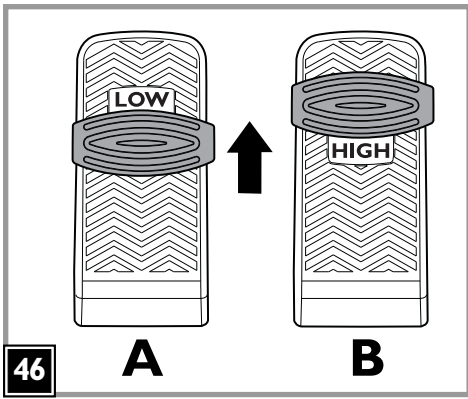

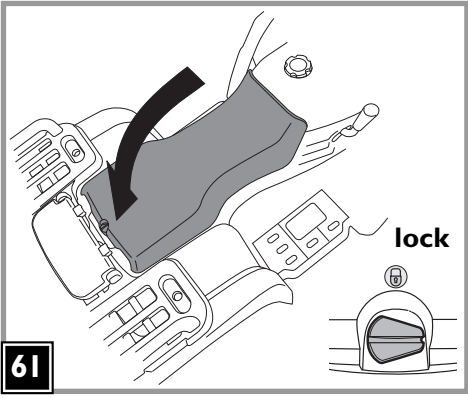

adesivi
stickers
autocollants
Aufkleber
pegatinas
autocolantes
nalepke
klistermærker
tarroja
klistermerker
klistermärken
çıkartmalar
наклейки
αυτοκόλλητα

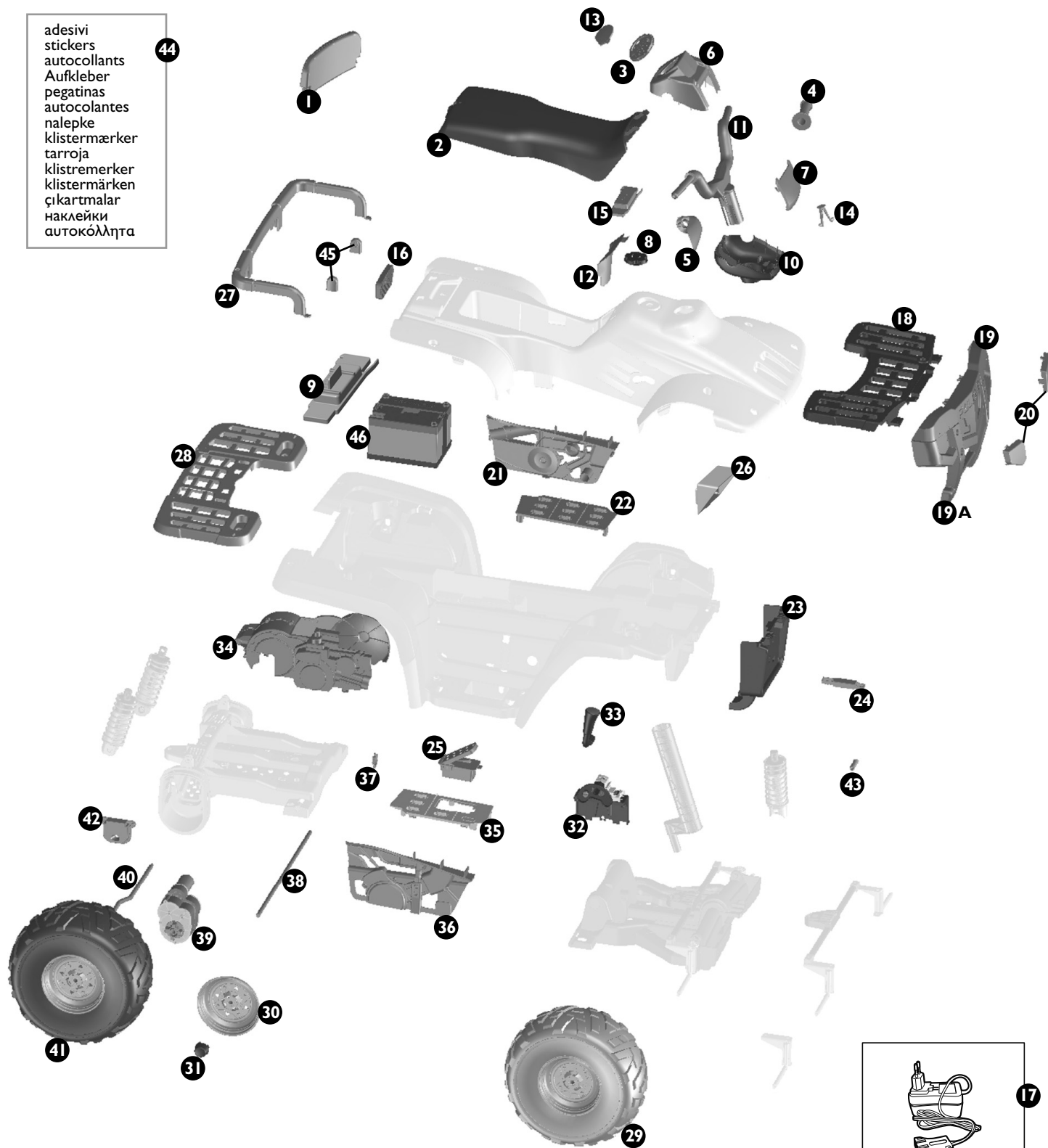

- | | | | | | |
|------|------------|------|--------------|----|--------------|
| 1 | SAGI8943N | 20sx | SPST8946S | 40 | SOFF0178FL30 |
| 2 | SPST8373N | 21 | SPST8381SGR | 41 | SARP9038NGR |
| 3 | SPST8413N | 22 | SPST8389YU | 42 | SPST8975GR |
| 4 | SPST8351IN | 23 | SPST8393N | 43 | SPST9060GR |
| 5 | SPST8941YU | 24 | SPST8947N | 44 | MMEV0800 |
| 6 | SPST8938YU | 25 | SAGI8962NGL | 45 | SPST8950NP |
| 7 | SPST8939 | 26 | SPST9135N | 46 | IAKB0021 |
| 8 | SPST8378N | 27 | SPST8427JYU | | |
| 9 | SPST8955N | 28 | SPST8391KNP | | |
| 10 | SPST8404JN | 29 | SARP9037NGR | | |
| 11 | SPST8942N | 30 | SPST8397GR | | |
| 12 | SPST8957N | 31 | SPST8398YU | | |
| 13 | SPST8412 | 32 | SAGI8375NGR | | |
| 14 | SPST8547GR | 33 | SPMV8376KGRS | | |
| 15 | SPST8955N | 34dx | SPST8377KDMF | | |
| 16 | SPST8396RF | 34sx | SPST8377KSMF | | |
| 17 | MECB0110 | 35 | SPST8390KYU | | |
| 18 | SPST8392NP | 36 | SPST8381KDGR | | |
| 19 | SPST8944NP | 37 | SPST8441N | | |
| 19A | SPST8945GR | 38 | SOFF0180Z | | |
| 20dx | SPST8946D | 39 | SAGI8969XWTN | | |

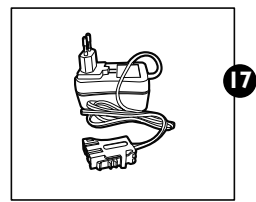

ITALIANO

PEG PEREGO® vi ringrazia per aver preferito questo prodotto. Da oltre 60 anni PEG PEREGO porta a spasso i bambini. Appena nati con le carrozzine, poi con i passeggini e ancora dopo, con i giocattoli a pedali e a batteria.

Scopri la gamma completa dei prodotti, le novità e altre informazioni sul mondo Peg Perego sul nostro sito

www.pegperego.com

INFORMAZIONI IMPORTANTI

Leggete attentamente questo manuale istruzioni per familiarizzare con l'uso del modello e insegnare al vostro bambino una guida corretta, sicura e divertente. Conservare poi il manuale per ogni futuro riferimento.

Prima di utilizzare il veicolo per la prima volta, caricare la batteria per 18 ore. Non osservare questa procedura potrebbe causare danni irreversibili alla batteria.

• Anni 6+

- Veicolo a 2 posti
- 1 Batteria ricaricabile da 24V 12Ah al piombo sigillata
- 2 ruote motrici
- 2 motori da 340 W
- Velocità in 1ª marcia 5,2 km/h
- Velocità in 2ª marcia 10 km/h
- Velocità in Retromarcia 5,2 km/h

Peg Perego si riserva il diritto di apportare in qualunque momento variazioni a modelli e dati presenti in questa pubblicazione, per ragioni di natura tecnica o aziendale.

NORME DI SICUREZZA

I nostri giocattoli sono conformi alle Norme di Sicurezza Europee per i giocattoli (requisiti di sicurezza previsti dal Consiglio della EEC) e dal "U.S. Consumer Toy Safety Specification". Sono approvati dall' I.I.S.G. (Istituto Italiano Sicurezza Giocattoli). Non sono conformi alle disposizioni delle norme di circolazione su strada e pertanto non possono circolare su strade pubbliche.



Peg Perego S.p.A. è certificata ISO 9001.

La certificazione offre ai clienti e ai consumatori la garanzia di una trasparenza e fiducia nel modo di lavorare dell'impresa.

- **ATTENZIONE!** Questo giocattolo non è adatto ai bambini di età inferiore ai 6 anni a causa dell'elevata velocità.
- **ATTENZIONE!** Non adatto ai bambini di età inferiore ai 36 mesi. Piccole parti possono essere ingerite o inalate causando il soffocamento.
- **ATTENZIONE!** L'utilizzo del veicolo su strade pubbliche o nei pressi di corsi d'acqua o piscine o in spazi ristretti, può causare pericolo di lesioni agli utilizzatori e/o a terze parti. La supervisione di un adulto è sempre necessaria.
- I bambini devono sempre indossare scarpe durante l'uso del veicolo.
- Quando il veicolo è operativo fare attenzione affinché i bambini non mettano mani, piedi o altre parti del corpo, indumenti o altre cose, vicino alle parti in movimento.
- Non bagnare mai componenti del veicolo come motori, impianti, pulsanti, etc.
- Vicino al veicolo non usare benzine o altre sostanze infiammabili.
- Il veicolo deve essere usato assolutamente da un solo bambino qualora non rientrasse nella categoria dei veicoli a due posti.

DIRETTIVA RAEE (solo UE)

- Questo prodotto costituisce alla fine della sua vita un rifiuto classificato RAEE e pertanto non deve essere smaltito come rifiuto urbano, bensì deve essere soggetto a raccolta differenziata;
- Consegnare il rifiuto nelle apposite, preposte isole ecologiche;
- La presenza di sostanze pericolose contenute nelle componenti elettriche di questo prodotto costituiscono fonte di potenziale pericolo per la salute umana e per l'ambiente se i prodotti non vengono correttamente smaltiti;
- Il bidone barrato indica che il prodotto deve essere assoggettato a raccolta differenziata.



SMALTIMENTO DELLA BATTERIA

- Contribuite alla salvaguardia dell'ambiente.
- La batteria usata, non va buttata tra i rifiuti domestici.
- Potete depositarla presso un centro di raccolta di batterie usate o di smaltimento rifiuti speciali; informatevi presso il vostro comune.



AVVERTENZE BATTERIA

La carica della batteria deve essere effettuata e supervisionata solo dagli adulti. Non lasciare che i bambini giochino con la batteria.

CARICA DELLA BATTERIA

- Caricare la batteria seguendo le istruzioni allegate al caricabatterie e comunque non superare le 24 ore.
- Caricare per tempo la batteria non appena il veicolo perde velocità, eviterete danni.
- Se lasciate fermo il vostro veicolo per lungo tempo, ricordatevi di caricare la batteria e di tenerla scollegata dall'impianto; ripetete l'operazione di ricarica almeno ogni tre mesi.
- La batteria non deve essere caricata capovolta.
- Non dimenticare la batteria in carica! Controllare periodicamente.
- Usare solo il caricabatterie in dotazione e la batteria originali PEG PEREGO.
- La batteria è sigillata e non necessita manutenzione.

ATTENZIONE

- LA BATTERIA CONTIENE SOSTANZE TOSSICHE CORROSIVE. NON MANOMETTERLA.
- La batteria contiene elettroliti a base acida.
- Non provocare contatto diretto tra i terminali della batteria, evitare forti urti: rischio di esplosione e/o incendio.
- Durante la carica la batteria produce gas. Caricare la batteria in luogo ben ventilato, lontano da fonti di calore e materiali infiammabili.
- La batteria esaurita deve essere rimossa dal veicolo.
- È sconsigliato appoggiare la batteria agli indumenti; si potrebbero danneggiare.
- Utilizzare unicamente batterie o accumulatori del tipo consigliato.

SEVI È UNA PERDITA

Proteggete i vostri occhi; evitare il contatto diretto con l'elettrolita: proteggete le vostre mani. Mettere la batteria in una borsa di plastica e seguire le istruzioni sullo smaltimento batterie.

SE PELLE O OCCHI ENTRANO IN CONTATTO CON L' ELETTROLITA

Lavare abbondantemente con acqua corrente la parte intaccata. Consultare il medico immediatamente.

SE L' ELETTROLITA VIENE INGERITO

Sciacquare la bocca e sputare. Consultare il medico immediatamente.

MANUTENZIONE E CURA VEICOLO

- Non è consigliabile lasciare il giocattolo in ambienti con temperature inferiori allo zero. Se venisse utilizzato senza portarlo ad una temperatura superiore allo zero si potrebbero causare danni irreversibili a motori e batterie.
- Controllare regolarmente lo stato del veicolo, in particolare l'impianto elettrico, i collegamenti delle spine, i cappucci di protezione ed il caricabatterie. In caso di difetti accertati, il veicolo elettrico ed il caricabatterie non devono essere utilizzati. Per riparazioni usare solo pezzi di ricambio originali PEG PEREGO.
- PEG PEREGO non si assume nessuna responsabilità in caso di manomissione dell'impianto elettrico.
- Non lasciare le batterie o il veicolo vicino a fonti di calore come caloriferi, caminetti, etc.
- Proteggere il veicolo da acqua, pioggia, neve etc.; usarlo su sabbia o fango potrebbe causare danni a pulsanti, motori e riduttori.
- Lubrificare periodicamente (con olio leggero) parti semovibili come cuscinetti, sterzo etc.
- Le superfici del veicolo possono essere pulite con un panno umido e, se necessario, con prodotti di uso domestico non abrasivi.
- Le operazioni di pulizia devono essere effettuate solo da adulti.
- Non smontare mai i meccanismi del veicolo o i motori, se non autorizzati dalla PEG PEREGO.

DICHIARAZIONE DI CONFORMITA'

DENOMINAZIONE DEL PRODOTTO

Polaris Sportsman 850

CODICE IDENTIFICATIVO DEL PRODOTTO

IGOD05150

NORMATIVE di RIFERIMENTO (origine)

Direttiva generale Sicurezza dei Giocattoli
2009/48/EC
Standard EN 71 / 1 -2 -3
Standard EN62115

Direttiva Compatibilità Elettromagnetica
2004/108/CE
Standard EN55022 – EN55014

Direttiva Europea RAEE 03/108/CE
Direttiva Europea RoHS 2002/95/CE
Direttiva Ftalati 2005/84/CE

Non è conforme alle disposizioni delle norme di circolazione su strada e pertanto non può circolare su strade pubbliche.

DICHIARAZIONE di CONFORMITA'

Peg Perego S.p.A. dichiara sotto la propria responsabilità che l' articolo in oggetto è stato sottoposto a test di collaudo interni e omologato secondo le normative vigenti presso laboratori esterni ed indipendenti.

DATA E LUOGO DEL RILASCIO

Italia - 20. 02. 2013

Peg Perego S.p.A.
via A. De Gasperi, 50
20862 Arcore (MB) - ITALIA

REGOLE PER UNA GUIDA SICURA

Per la sicurezza del bambino: prima di azionare il veicolo, leggere e seguire attentamente le seguenti istruzioni.

- Insegnate al vostro bambino un uso corretto del veicolo per una guida sicura e divertente.
- Il giocattolo deve essere utilizzato con cautela, poiché richiede grande abilità, in modo da evitare cadute o collisioni che causino lesione all'utilizzatore e a terze parti.
- Prima di partire assicurarsi che il percorso sia sgombro da persone o cose.
- Guidare con le mani sul manubrio/volante e guardare sempre la strada.
- Frenare per tempo per evitare scontri.

ATTENZIONE! L'articolo è dotato di un sistema frenante che necessita un'istruzione idonea del bambino da parte di un adulto.

2ª VELOCITÀ (se presente)

Inizialmente si consiglia l'utilizzo della 1ª marcia. Prima di inserire la 2ª velocità, assicurarsi che il bambino abbia imparato correttamente l'uso del manubrio/volante, della 1ª velocità, del freno, e abbia acquisito dimestichezza con il veicolo.

ATTENZIONI!

- Controllare che tutte le borchie/dadi di fissaggio delle ruote siano ben salde.
- Se il veicolo agisce in condizioni di sovraccarico, come su sabbia soffice, fango o terreni molto sconnessi, l'interruttore di sovraccarico toglierà immediatamente potenza. L'erogazione di potenza riprenderà dopo alcuni secondi.
- Se il veicolo agisce in condizioni di sovraccarico su pendenze ripide, l'interruttore di sovraccarico toglierà immediatamente potenza al veicolo. Se ciò accadesse TOGLIERE IL PIEDE DAL PEDALE DELL'ACCELERATORE. Il freno elettrico entrerà in funzione rallentando la discesa del veicolo.
- Solo per veicoli 12 e 24 Volt: in prima velocità, il veicolo è dotato di effetto differenziale come le vere automobili; su terreni lisci e con un solo bambino, le due ruote possono avere velocità diverse con possibilità di slittamento/rallentamento delle stesse.

DIVERTIMENTO SENZA INTERRUZIONI: tenete sempre un set-batterie carico di ricambio pronto all'uso.

PROBLEMI?

IL VEICOLO NON FUNZIONA?

- Verificare che non ci siano cavi scollegati sotto la piastra dell'acceleratore.
- Controllare il funzionamento del pulsante dell'acceleratore ed eventualmente sostituirlo.
- Controllare che la batteria sia attaccata all'impianto elettrico.

IL VEICOLO NON HA POTENZA?

- Caricare le batterie. Se dopo la ricarica il problema persiste far controllare le batterie ed il caricabatterie da un centro assistenza.

SERVIZIO ASSISTENZA

PEG PEREGO offre un servizio di assistenza post-vendita, direttamente o tramite un network di centri di assistenza autorizzati, per eventuali riparazioni o sostituzioni e vendita di ricambi originali.

Per contattare un centro assistenza visitate il nostro sito

<http://global.pegperego.com/toys-site/support/>

Per qualsiasi segnalazione, è necessario possedere il numero seriale corrispondente all'articolo. Per individuare il numero seriale consultare la pagina dedicata ai pezzi di ricambio.

Peg Perego è a disposizione dei suoi Consumatori per soddisfare al meglio ogni loro esigenza. Per questo, conoscerà il parere dei nostri Clienti, è per noi estremamente importante e prezioso. Le saremo quindi molto grati se, dopo aver utilizzato un nostro prodotto, vorrà compilare il QUESTIONARIO SODDISFAZIONE CONSUMATORE che troverà in Internet al seguente indirizzo: www.pegperego.com segnalando eventuali osservazioni o suggerimenti.

ISTRUZIONI DI MONTAGGIO

ATTENZIONE

LE OPERAZIONI DI MONTAGGIO DEVONO ESSERE EFFETTUATE SOLO DA ADULTI. PRESTARE ATTENZIONE A QUANDO SI ESTRAE IL VEICOLO DALL'IMBALLO. TUTTE LE VITI E I PICCOLI PEZZI SI TROVANO IN UN SACCHETTO ALL'INTERNO DELL'IMBALLO. LA BATTERIA POTREBBE GIÀ ESSERE INSERITA NELL'ARTICOLO.

MONTAGGIO

- 1 • Unire le 2 metà del finto motore color bronzo.
- 2 • Inserire il finto motore nel veicolo, come mostrato in figura.
- 3 • Spingere il motore del giocattolo nei punti evidenziati dalle frecce (su ciascun lato) per fissarlo.
- 4 • Sollevare entrambi gli ammortizzatori posteriori e allinearli con le aperture nel telaio.
- 5 • Per fissare gli ammortizzatori al telaio, inserire i perni nei fori superiori degli ammortizzatori, con le linguette posizionate in verticale (v. particolare).
- 6 • Terminare il fissaggio degli ammortizzatori posizionando l'elemento di plastica sui perni, martellandoli fino al loro completo inserimento.
- 7 • Posizionare il copridato e ripetere l'operazione sulle altre tre ruote.
- 8 • Fissare il sedile inserendo le linguette nere negli alloggiamenti della scocca e ruotarlo verso il basso per posizionarlo in sede.
- 9 • Fissare il fermo rosso del sedile inserendolo attraverso il sedile e la scocca.
- 10 • Fissare il pezzo del radiatore di colore nero inserendo per prima cosa le linguette negli alloggiamenti rettangolari corrispondenti (a), poi premere con decisione sulle linguette superiori (b) in modo da incastrarle completamente nei rispettivi alloggiamenti.
- 11 • Posizionare la griglia anteriore sui supporti come mostrato in figura e fissarla con le 4 viti fornite.
- 12 • Applicare l'adesivo del radiatore.
- 13 • Inserire i due supporti nelle aperture del radiatore, come mostrato in figura.
- 14 • Fissare la mascherina anteriore del radiatore, di colore grigio antracite, alla griglia anteriore allineando i punti di collegamento e inserirla in posizione.
- 15 • Fissare la griglia protettiva anteriore color argento allineando i punti di collegamento e inserirla in posizione.
- 16 • Fissare la griglia con le 2 viti.
- 17 • Applicare i due adesivi cromati nelle posizioni dei fari sulla mascherina.
- 18 • Inserire i due fari nella mascherina.
- 19 • Applicare l'adesivo cromato al telaio, come mostrato in figura.
- 20 • Posizionare il faro posteriore inserendolo dall'alto.
- 21 • Per fissare lo schienale pieghevole opzionale, inserire uno dei fermi nella griglia posteriore.
- 22 • Posizionare lo schienale con la maniglia rivolta verso il basso e far scivolare la spina nel foro del fermo.
- 23 • Far scivolare il secondo supporto sulla spina dello schienale (a), poi premere il fermo verso il basso finché non risulterà in sede (b).
- 24 • Schienale pieghevole opzionale con i fermi in sede.
- 25 • Mantenendo lo schienale e i fermi in posizione, fissare i fermi con le viti fornite.
- 26 • Connettere la guida posteriore alla griglia posteriore inserendo le linguette della guida negli alloggiamenti della griglia, ruotandole in posizione e fissandole per mezzo delle viti fornite.
- 27 • Posizionare la griglia posteriore sui supporti come mostrato in figura e fissarla con le 4 viti fornite.
- 28 • Inserire il tappo del serbatoio giocattolo in sede nel veicolo.
- 29 • Assemblare l'unità manubrio/faro anteriore come mostrato in figura.
- 30 • Applicare l'adesivo cromato come mostrato in figura.
- 31 • Fissare la lente coprifaro trasparente.
- 32 • Fissare il pezzo dei contattometri, di colore nero, all'alloggiamento del faro anteriore, poi applicare l'adesivo dei contattometri.
- 33 • Applicare il vetrino trasparente dei contattometri e fissarlo con le viti piccole fornite.
- 34 • Infilare i due paramani nel manubrio, allineando i fori dei paramani a quelli del manubrio.
- 35 • Fissare i due paramani con le due viti.
- 36 • Infilare le manopole sul manubrio come mostrato.
- 37 • Inserire il manubrio nel veicolo.

- 38 • Girare il fermo del sedile in posizione "aperta" come mostrato in figura e sollevare il sedile. **NOTA:** Il sedile presenta una posizione di apertura e una di chiusura.
- 39 • Rimuovere il ferma-batteria tirandolo dai lati ed estraendolo dall'alloggiamento nella scocca.
- 40 • Posizionare la batteria nel vano batteria.
- 41 • Connettere i cablaggi del veicolo (spina A) alla batteria (spina B).
- 42 • Riposizionare il ferma-batteria.
- 43 • Chiudere il sedile. **ATTENZIONE:** Assicurarsi sempre che il sedile sia chiuso e bloccato dopo aver eseguito qualsiasi operazione al suo interno.

CARATTERISTICHE E USO DEL VEICOLO

- 44 • L'esclusiva **SmartPedal Technology™** consente tempi di funzionamento più lunghi e un'esperienza di guida più realistica. Sull'impostazione "LOW", premendo completamente l'acceleratore si attiva la marcia in avanti a 5,2 km/h. Sull'impostazione "HIGH", premendo completamente il pedale si avvia per alcuni secondi la marcia in avanti a 5,2 km/h, per poi accelerare automaticamente a 10 km/h. In posizione "HIGH", rilasciando il pedale per metà, il veicolo "scala" automaticamente a 5,2 km/h. Il freno si attiva automaticamente quando il bambino stacca il piede dall'acceleratore.
- 45 • **ATTENZIONE:** Per motivi di sicurezza, l'impostazione predefinita del veicolo quando viene rimosso per la prima volta dall'imballo è "LOW". Peg Perego suggerisce di utilizzare l'impostazione "LOW" fino a quando il bambino non avrà preso confidenza con l'uso del veicolo. Per regolare il blocco alta velocità, allentare le viti.
- 46 • Posizionare il collare di sicurezza in posizione HIGH e riposizionare le viti.
- 47 • **LEVA DEL CAMBIO:** Il veicolo si muove in due direzioni. Per usare la RETROMARCIA (R), tirare indietro la leva del cambio e tenerla tirata. **NOTA:** Per motivi di sicurezza, la leva del cambio va tenuta tirata in posizione di retromarcia.
- 48 • **Esclusivo sistema Red Line Nitrile Traction™:** questo veicolo è dotato di ruote con un battistrada extra profondo e di uno speciale nastro di trazione in gomma che consente incredibili prestazioni in trazione sulla maggior parte delle superfici e una bassa rumorosità.
- 49 • Per sollevare e abbassare il sedile pieghevole opzionale, tirare verso l'alto la maniglia nella parte posteriore dello schienale.

SOSTITUZIONE DELLA BATTERIA

ATTENZIONE: I DISEGNI DELLE BATTERIE SONO SOLO INDICATIVI. LA VOSTRA BATTERIA POTREBBE DIFFERIRE DAL MODELLO RAFFIGURATO. CIO' NON COMPROMETTE LE SEQUENZE DI SOSTITUZIONE E DI CARICA ILLUSTRATE.

- 50 • Sbloccare e sollevare il sedile.
- 51 • Scollegare la spina (A) dell'impianto elettrico dalla spina (B) della batteria premendo lateralmente e tirandole in senso opposto.
- 52 • Rimuovere il fermo della batteria premendolo sui lati ed estraendolo dall'alloggiamento nella scocca.
- 53 • Estrarre la vecchia batteria e sostituirla con una batteria nuova.
- 54 • Riposizionare il fermo della batteria.
- 55 • Chiudere il sedile. **ATTENZIONE:** Assicurarsi sempre che il sedile sia chiuso e bloccato dopo aver eseguito qualsiasi operazione al suo interno.

CARICA DELLA BATTERIA

ATTENZIONE: LA CARICA DELLA BATTERIA E QUALSIASI INTERVENTO ALL'IMPIANTO ELETTRICO DEVONO ESSERE EFFETTUATI DA ADULTI. LA BATTERIA PUÒ ESSERE CARICATA ANCHE SENZA RIMUOVERLA DAL GIOCO.

- 56 • Sbloccare e sollevare il sedile.
- 57 • Scollegare la spina (A) dell'impianto elettrico dalla spina (B) della batteria premendo lateralmente e tirandole in senso opposto.
- 58 • Inserire la spina del caricabatterie in una presa domestica. Collegare la spina (B) con la spina (C) del caricabatterie. **NOTA:** Premere saldamente fino al completo inserimento.
- 59 • A carica ultimata (una ricarica completa richiede 18-24 ore), scollegare il caricabatterie dalla presa elettrica, poi scollegare la spina della batteria (B) dalla spina del caricatore (C).
- 60 • Ricollegare la spina del sistema elettrico (A) alla spina della batteria (B). **NOTA:** Premere saldamente fino al completo inserimento.
- 61 • Chiudere il sedile. **ATTENZIONE:** Assicurarsi sempre che il sedile sia chiuso e bloccato dopo aver eseguito qualsiasi operazione al suo interno.

ENGLISH

Thank you for choosing a PEG PEREGO® product. For over 60 years PEG PEREGO have been with you as you take your children out - in carriages just after they are born, then in strollers, and later on in pedal and battery-powered toys

Discover our complete range of products, news and other information about the Peg Perego world on our web site.

www.pegperego.com

IMPORTANT INFORMATION

Read this instruction manual carefully to learn how to use the vehicle and teach your child to drive it properly and safely while enjoying it at the same time. Keep the manual safe for future reference. Before using the vehicle for the first time, charge the battery for 18 hours. Failure to do this could result in irreparable damage to the battery.

- **Ages 6+**
- Two-seater vehicle
- One 24V 12Ah sealed lead acid rechargeable battery
- Two drive wheels
- Two 340 W motors
- Speed in 1st gear 5,2 km/h
- Speed in 2nd gear 10 km/h
- Speed in reverse gear 5,2 km/h

Peg Perego reserve the right to make changes to the models and information in the present publication at any time, for technical or company reasons.

SAFETY STANDARDS

Our toys are compliant with European Safety Standards for toys (safety requirements stipulated by the EEC Council) and with the "U.S. Consumer Toy Safety Specification". They are approved by the I.I.S.G. (Italian Toy Safety Institute). They are not compliant with the requirements of road transport standards and consequently cannot travel on public roads.



Peg Perego S.p.A. is ISO 9001 certified.

This certification provides customers and consumers with a guarantee of transparency and assurance about the company's working procedures.

- **WARNING!** This toy is unsuitable for children under 6 years due to its maximum speed.
- **WARNING!** Not suitable for children under the age of 36 months. The small parts may be swallowed or inhaled, leading to suffocation.
- **WARNING!** Using the vehicle on public roads, in narrow spaces or near watercourses and swimming pools may cause injury to the users and/or third parties. Adult supervision is always necessary.
- Children must always wear shoes when using the vehicle.
- When the vehicle is in operation make sure that children do not put their hands, feet, other body parts, clothing, or other objects close to the moving parts.
- Never wet sensitive vehicle components like the motors, electrical systems, buttons, etc.
- Do not use petrol or other flammable substances close to the vehicle.
- The vehicle must be only be used by a single child unless it is classed as a two-seater vehicle.

WEEE DIRECTIVE (EU only)

- At the end of its useful life, this product is classed as Waste Electrical and Electronic Equipment (WEEE) and must therefore not be disposed of as urban waste but instead taken to a designated separated waste collection facility.
- Take it to an appropriate collection centre.
- The presence of dangerous substances contained in the electrical components of this product represents a potential source of danger to human health and for the environment if the products are not disposed of correctly.
- The barred dustbin symbol indicates that the product must undergo sorted waste collection.



DISPOSAL OF THE BATTERY

- Help protect the environment.
- Used batteries must not be disposed of with domestic waste.
- They can be left at a used battery or special waste collection centre. Contact your local authorities for more information.



BATTERY WARNINGS

Battery charging must be carried out and supervised by adults only.
Do not allow children to play with the battery.

CHARGING THE BATTERY

- Charge the battery according to the instructions enclosed with the battery charger and never for more than 24 hours.
- To avoid damage, the battery should be charged as soon as the vehicle starts to lose speed.
- If the vehicle is left unused for a long time, remember to charge the battery and to keep it disconnected from the electrical system. Repeat the recharge procedure at least once every three months.
- The battery must not be charged upside-down.
- Do not forget about the battery which is being charged! Check it from time to time.
- Only use the battery charger provided and the original PEG PEREGO battery.
- The battery is sealed and does not require maintenance.

WARNING

- **THE BATTERY CONTAINS CORROSIVE TOXIC SUBSTANCES. DO NOT TAMPER WITH IT.**
- The battery contains acid-based electrolytes.
- Do not create direct contact between the battery terminals, avoid strong impacts: risk of explosion and/or fire.
- While charging, the battery produces gas. Charge the battery in a well-ventilated environment, away from sources of heat and flammable materials.
- The flat battery must be removed from the vehicle.
- It is not advisable to bring the battery into contact with clothes, as it could damage them.
- Only use batteries or accumulators of the recommended kind.

IF THERE IS A BATTERY LEAK

Protect your eyes. Avoid direct contact with the electrolyte. Protect your hands.
Put the battery in a plastic bag and follow the instructions for battery disposal.

IF SKIN OR EYES COME INTO CONTACT WITH THE ELECTROLYTE

Thoroughly rinse the area concerned with running water.
Consult a doctor immediately.

IF THE ELECTROLYTE IS SWALLOWED

Rinse the mouth and spit out the water.
Consult a doctor immediately.

MAINTENANCE AND VEHICLE CARE

- The toy should not be left anywhere with a temperature below 0°C. If it were to be used without being warmed up to a temperature above 0°C, irreversible damage could be caused to the motors and batteries.
- Check the condition of the vehicle regularly, paying particular attention to the electrical system, the plug connections, the terminal protectors and the battery charger. If defects are identified, the electrical vehicle and the battery charger must not be used. For repairs use only original PEG PEREGO spare parts.
- PEG PEREGO do not accept any responsibility for cases of tampering with the electrical system.
- Do not leave the batteries or the vehicle close to sources of heat like radiators, fireplaces, etc.
- Protect the vehicle from water, rain, snow, etc. Using the vehicle on sand or mud may damage the buttons, motors and gears.
- Lubricate moving parts like bearings, steering, etc. periodically with light oil.
- The vehicle surfaces can be cleaned with a damp cloth and, if necessary, with non-abrasive domestic cleaning products.
- Cleaning must only be carried out by adults.
- Never dismantle the vehicle mechanisms or motors, unless authorized by PEG PEREGO.

DECLARATION OF CONFORMITY

PRODUCT NAME

Polaris Sportsman 850

PRODUCT IDENTIFICATION CODE

IGOD05150

REFERENCE STANDARD (origin)

General Toy Safety Directive 2009/48/EEC
Standard EN 71 / 1 -2 -3
Standard EN62115

Electromagnetic Compatibility Directive
2004/108/EC

Standard EN55022 – EN55014

European Directive WEEE 03/108/EC
European Directive RoHS 2002/95/EC
Phthalates Directive 2005/84/EC

The vehicle is not compliant with the requirements of road transport standards and consequently cannot travel on public roads.

DECLARATION of CONFORMITY

Peg Perego S.p.A. declares under its own responsibility that the item in question has been subjected to internal operational tests and approved according to the standards in force at external, independent laboratories.

PLACE AND DATE OF ISSUE

Italy - 20.02.2013

Peg Perego S.p.A.
via A. De Gasperi 50
20862 Arcore (MB) – ITALIA

RULES FOR SAFE DRIVING

For the safety of the child, before starting up the vehicle read and carefully follow the following instructions.

- Teach the child how to use the vehicle properly for safe and enjoyable driving.
- The toy must be used with caution, as it requires substantial dexterity in order to avoid falls or collisions which could cause injuries to the user or third parties.
- Before starting, check that there are no people or objects obstructing the vehicle's path.
- Drive with hands on the handlebars/steering wheel and always watch the road ahead.
- Brake in good time to avoid collisions.

ATTENTION! The item is equipped with a brake system which needs to be appropriately illustrated to the child by an adult.

2nd GEAR (if present)

Initially, use in 1st gear is recommended. Before enabling 2nd gear, check that the child has learned to use the handlebars/steering wheel, 1st gear and the brake correctly, and has become familiar with the vehicle.

WARNING!

- Check that all the wheel fixing studs/nuts are fastened properly.
- If the vehicle is overloaded, as can happen on soft sand, mud, or very uneven ground, the overload switch will immediately disconnect the power. The power supply will be restored after a few seconds.
- If the vehicle is overloaded on steep slopes, the overload cut-out will immediately disconnect the power. If this happens, REMOVE THE FOOT FROM THE ACCELERATOR. The electrical brake will be activated, slowing down the descent of the vehicle.
- Only for 12 and 24 Volt vehicles: in first gear the vehicle has a differential effect like a real motor vehicle; on smooth terrain and with just one child on board, the two wheels can turn at different speeds and they can slip and slow down.

UNINTERRUPTED FUN: Keep a spare set of charged batteries ready for use.

PROBLEMS?

THE VEHICLE DOES NOT WORK?

- Check that there are no disconnected cables under the accelerator plate.
- Check the operation of the accelerator button and replace it if necessary.
- Check that the battery is connected to the electrical system.

THE VEHICLE LACKS POWER?

- Charge the batteries. If after charging the problem persists, have the battery and charger checked by an assistance centre.

ASSISTANCE SERVICE

PEG PEREGO offers an after-sales assistance service, directly or through a network of authorized assistance centres, for any repairs or replacements and the sale of original spare parts. To contact a service center, visit our website: <http://global.pegperego.com/toys-site/support/>

The item's serial number must always be quoted. See the page on spare parts to find out how to identify the serial number.

Peg Perego always strive to best satisfy their customers' needs. Knowing the opinions of our customers is therefore very important and valuable to us. We would be very grateful if, once you have used the product, you would fill out the CONSUMER SATISFACTION QUESTIONNAIRE which you can find on the internet at: www.pegperego.com, making any observations or suggestions you might have.

ASSEMBLY INSTRUCTIONS

WARNING

ASSEMBLY MUST ONLY BE CARRIED OUT BY ADULTS. TAKE CARE WHEN REMOVING THE VEHICLE FROM ITS PACKAGING. ALL THE SCREWS AND SMALL PARTS ARE CONTAINED IN A BAG INSIDE THE PACKAGING. THE BATTERY MAY ALREADY BE FITTED INSIDE THE ITEM.

ASSEMBLY

- 1 • Snap together the 2 halves of the bronze simulated engine.
- 2 • Insert the simulated engine into the vehicle, as shown in the figure.
- 3 • Press on the points shown by the arrows on the toy engine (on each side), to fasten the engine.
- 4 • Lift both rear shock absorbers, and line them up with the openings in the chassis.
- 5 • To fasten the shock absorbers to the chassis, insert the pins into the top holes on the shocks, with the tabs turned vertically (see detail).
- 6 • Finish fastening the shock absorbers by placing the plastic tool on the pins and hammering the pins all the way in.
- 7 • Snap the nut cap into place, and repeat the operation on the other three wheels.
- 8 • Attach seat by inserting black tabs on seat into slots on body. Then rotate down into place.
- 9 • Attach red seat lock by inserting through seat and into body.
- 10 • Attach black radiator piece by first inserting tabs into corresponding rectangular slots (a). Then press firmly on the upper tabs (b) so that they fully engage into their slots.
- 11 • Position front rack onto supports as shown in figure and secure with 4 screws provided.
- 12 • Apply radiator decal.
- 13 • Insert the two brackets into the openings on the radiator, as shown in the figure.
- 14 • Attach charcoal front grill to front rack by lining up connection points and snapping into place.
- 15 • Attach the silver front brush guard by lining up connection points and snapping into place.
- 16 • Fasten the grill with the 2 screws.
- 17 • Attach the two chrome decals to the headlight positions on the grill.
- 18 • Snap the two headlights onto the grill.
- 19 • Attach the chrome decal to the chassis, as shown in the figure.
- 20 • Snap the taillight into place by inserting it from the top.
- 21 • To attach folding extra seatback, insert one of the posts into the rear rack.
- 22 • Position seatback with handle down and slide peg into hole on post.
- 23 • Slide second post onto peg on seatback (a) and then press post down into position (b).
- 24 • Folding extra seatback with posts in place.
- 25 • While holding seatback and posts in position, fasten posts using screws provided.
- 26 • Connect rear rail to rear rack by inserting tabs on rail into slots on rack, rotating into place and fastening using screws provided.
- 27 • Position rear rack onto supports as shown in figure and secure with 4 screws provided.
- 28 • Snap the toy gas cap into place on the vehicle.
- 29 • Assemble handlebar/headlight unit as shown in figure.
- 30 • Apply chrome decal as shown in figure.
- 31 • Attach clear headlight lens.
- 32 • Attach black speedometer piece to headlight housing. Then apply speedometer decal.
- 33 • Attach clear speedometer lens and fasten using small screw provided.
- 34 • Slip the two handguards onto the handlebars, lining up the holes in the handguards with the holes in the handlebars.
- 35 • Fasten the hand guards with the two screws.
- 36 • Slip the handgrips onto the handlebars as shown.
- 37 • Snap handlebar into place on the vehicle.
- 38 • Turn the seat lock to the "unlock" position shown in the diagram, and lift the seat. NOTE: Seat has a lock and unlock position.
- 39 • Remove the battery retainer by squeezing in on the sides and sliding it free of the slot in the body.
- 40 • Slide the battery into the battery compartment.
- 41 • Connect wiring system of the vehicle (plug **A**) to the battery (plug **B**).
- 42 • Replace the battery retainer.
- 43 • Close the seat. ATTENTION: Always make sure that the seat is closed and locked after carrying out any operations inside it.

FEATURES AND USE OF THE VEHICLE

- 44 • Exclusive **SmartPedal Technology™** feature allows for longer run times and more realistic driving. In "LOW" setting, when accelerator is pressed completely down, forward motion at 5,2 km/h is activated. In "HIGH" setting, when pedal is pressed completely down, forward motion begins at 5,2 km/h for a few seconds and then automatically accelerates to 10 km/h. In "HIGH" setting, when pedal is released halfway, vehicle automatically "downshifts" to 5,2 km/h. Brake activates automatically when the child takes his foot off the accelerator.
- 45 • ATTENTION: For safety, when the vehicle is first removed from the packing, it is in the LOW setting. Peg Perego suggests that the LOW setting be used until your child has become familiar with operating the vehicle. To adjust high-speed lockout, loosen screw.
- 46 • Then slide safety collar down into HIGH setting and replace screw.
- 47 • GEAR SHIFT LEVER: The vehicle has two directions. To use REVERSE (**R**), pull back and hold the gearshift lever. NOTE: For safety, gearshift must be held back in the reverse position.
- 48 • Exclusive **Red Line Nitrile Traction™**: The wheels on this vehicle feature an extra deep tread AND a special rubber traction band for incredible traction on most surfaces and a quiet ride.
- 49 • To raise and lower the folding extra seatback, pull up on the handle on the back of the seatback.

REPLACING THE BATTERY

PLEASE NOTE: THE PICTURES OF THE BATTERIES ARE FOR ILLUSTRATIVE PURPOSES ONLY. YOUR BATTERY MAY BE DIFFERENT FROM THE MODEL SHOWN. THIS DOES NOT AFFECT THE REPLACEMENT AND CHARGING PROCEDURES DESCRIBED.

- 50 • First unlock and lift the seat.
- 51 • Disconnect the electrical system plug (**A**) from the battery plug (**B**) by pressing on the sides of the plugs and pulling apart.
- 52 • Remove the battery retainer by squeezing in on the sides and sliding it free of the slot in the body.
- 53 • Remove old battery and replace with new battery.
- 54 • Replace the battery retainer.
- 55 • Close the seat. ATTENTION: Always make sure that the seat is closed and locked after carrying out any operations inside it.

CHARGING THE BATTERY

WARNING: BATTERY CHARGING AND ANY OTHER WORK ON THE ELECTRICAL SYSTEM MUST BE CARRIED OUT BY ADULTS. THE BATTERY CAN ALSO BE CHARGED WITHOUT REMOVING IT FROM THE TOY.

- 56 • First unlock and lift the seat.
- 57 • Disconnect the electrical system plug (**A**) from the battery plug (**B**) by pressing on the sides of the plugs and pulling apart.
- 58 • Plug the battery charger into a household electrical outlet. Connect battery plug (**B**) to charger plug **C**. NOTE: Press firmly until it snaps into place.
- 59 • After battery has finished charging (full charge takes 18-24 hours), disconnect battery charger from the electrical outlet and then disconnect the battery plug (**B**) from the charger plug (**C**).
- 60 • Reconnect electrical system plug (**A**) to battery plug (**B**). NOTE: Press firmly until it snaps into place.
- 61 • Close the seat. ATTENTION: Always make sure that the seat is closed and locked after carrying out any operations inside it.

FRANÇAIS

PEG PEREGO® vous remercie d'avoir choisi ce produit. Depuis plus de 60 ans, PEG PEREGO accompagne les promenades des enfants. Dès leur naissance, avec les landaus puis avec les poussettes et plus tard, avec les jouets à pédales et à batterie.

Découvrez sur notre site la gamme complète des produits, les nouveautés et d'autres renseignements sur le monde Peg Perego.

www.pegperego.com

RECOMMANDATIONS IMPORTANTES

Lisez attentivement ce manuel d'instructions pour vous familiariser avec le modèle et apprendre à votre enfant à le conduire de façon correcte, amusante et en toute sécurité. Conserver ensuite ce manuel pour pouvoir vous y référer à l'avenir.

Avant d'utiliser le véhicule pour la première fois, mettez en charge la batterie pendant 18 heures. Ne pas appliquer cette règle pourrait être à l'origine de dommages irréversibles à la batterie.

- **Âge 6+**
- Véhicule à 2 places
- 1 Batterie rechargeable de 24V 12Ah scellée au plomb
- 2 roues motrices
- 2 moteurs de 340 W
- Vitesse en première 5,2 km/h
- Vitesse en seconde 10 km/h
- Vitesse en marche arrière 5,2 km/h

Peg Perego se réserve le droit d'apporter, à tout moment, des modifications aux modèles et aux données figurant dans ce livret, pour des raisons de caractère technique ou de management.

NORMES DE SECURITE

Nos jouets sont conformes aux normes de sécurité européennes sur les jouets (conditions essentielles de sécurité prévues par le Conseil de l'EEC) et par l'« U.S. Consumer Toy Safety Specification ». Ils ont été approuvés par l'I.I.S.G. (Institut Italien pour la Sécurité des Jouets). Ces produits ne sont pas conformes aux normes de circulation routière et, par conséquent, ne doivent pas circuler sur les voies publiques.



La société Peg Perego S.p.A. est certifiée ISO 9001.

La certification garantit aux clients et aux consommateurs la transparence et la fiabilité des méthodes de travail de l'entreprise.

- **ATTENTION !** Ce jouet n'est pas adapté aux enfants de moins de 6 ans à cause de la vitesse élevée qu'il peut atteindre.
- **ATTENTION !** Ne convient pas aux enfants de moins de 36 mois. De petites pièces peuvent être avalées ou inhalées et provoquer un étouffement.
- **ATTENTION !** L'utilisation du véhicule sur routes publiques ou à proximité de cours d'eau ou de piscines ou en espaces confinés peut entraîner un risque de lésion pour les utilisateurs et/ou les tierces parties. La surveillance d'un adulte est toujours nécessaire.
- Les enfants doivent toujours porter des chaussures lorsqu'ils jouent avec le véhicule.
- Quand le véhicule est en fonction, veillez à ce que les enfants ne mettent pas les mains, les pieds ou autres parties du corps, ni des vêtements ou autres objets près des parties en mouvement.
- Ne jamais mouiller les composants du véhicule tels que moteurs, circuits, boutons, etc.
- Ne jamais utiliser d'essence ou autres substances inflammables à proximité du véhicule.
- Si le véhicule n'appartient pas à la catégorie des véhicules à deux places, il devra impérativement n'être utilisé que par un seul enfant.

DIRECTIVE RAEE (UE seulement)

- A la fin de sa vie, ce produit constitue un déchet classé RAEE et, par conséquent, ne doit pas être éliminé comme déchet urbain mais doit faire l'objet du tri sélectif des déchets;
- Déposer le déchet dans les conteneurs écologiques des déchetteries prévus à cet effet;
- Si les produits ne sont pas éliminés comme il se doit, la présence de substances dangereuses dans les composants électriques de ce produit en fait une source potentielle de danger pour la santé et l'environnement;
- La poubelle barrée indique que le produit doit faire l'objet du tri sélectif des déchets.



ELIMINATION DE LA BATTERIE

- Contribuez à la sauvegarde de l'environnement.
- Ne pas jeter la batterie usée parmi les ordures ménagères.
- Vous pouvez la confier à un centre de collecte des batteries usées ou de traitement des déchets spéciaux; renseignez-vous auprès de votre mairie.



RECOMMANDATIONS CONCERNANT LA BATTERIE

La mise en charge de la batterie doit être faite et surveillée exclusivement par un adulte. Ne pas laisser les enfants jouer avec la batterie.

MISE EN CHARGE DE LA BATTERIE

- Charger la batterie en suivant les instructions jointes au chargeur de batterie et, quoi qu'il en soit, ne pas dépasser 24 heures de mise en charge.
- Mettre la batterie en charge dès que le véhicule perd de la vitesse, vous éviterez tout dommage.
- Si le véhicule n'est pas utilisé pendant longtemps, n'oubliez pas de mettre la batterie en charge puis de la conserver débranchée du secteur; répéter cette opération au moins tous les trois mois.
- La batterie ne doit pas être chargée renversée.
- Ne pas oublier la batterie en charge! Contrôlez-la de temps en temps.
- Utilisez uniquement le chargeur de batterie fourni et la batterie originale PEG PEREGO.
- La batterie est scellée et ne nécessite aucun entretien.

ATTENTION!

- **LA BATTERIE CONTIENT DES SUBSTANCES TOXIQUES CORROSIVES. NE PAS L'OUVRIR NI LA MANIPULER.**
- La batterie contient des électrolytes à base acide.
- Évitez tout contact direct entre les cosses de la batterie, évitez les chocs: risque d'explosion et/ou d'incendie.
- Pendant son chargement la batterie produit du gaz. Mettre la batterie en charge dans un endroit bien aéré, loin de toute source de chaleur et des matières inflammables.
- Retirer la batterie déchargée du véhicule.
- Il est déconseillé de poser la batterie sur des vêtements, cela risquerait de les abîmer.
- Utiliser uniquement des batteries ou des accumulateurs du type conseillé.

EN CAS DE FUITE

Protégez vos yeux ; éviter tout contact direct avec l'électrolyte : protégez vos mains. Mettre la batterie dans un sac en plastique et suivre les instructions concernant l'élimination de la batterie.

EN CAS DE CONTACT DE LA PEAU OU DES YEUX AVEC L' ELECTROLYTE

Rincer abondamment la partie touchée sous l'eau courante. Consulter immédiatement un médecin.

EN CAS D'INGESTION D'ELECTROLYTE

Se rincer la bouche et cracher. Consulter immédiatement un médecin.

ENTRETIEN ET SOIN DU VEHICULE

- Il est déconseillé de laisser le jouet dans des lieux où la température est inférieure à 0° C. S'il est utilisé alors que sa température ne dépasse pas 0° C, les moteurs et les batteries pourraient subir des dommages irréversibles.
- Contrôler régulièrement l'état du véhicule, en particulier le circuit électrique, le branchement des fiches, les cosses de protection et le chargeur de batterie. Au cas où vous relèveriez des anomalies, n'utilisez ni le véhicule électrique ni le chargeur de batterie. Pour les réparations, n'utilisez que des pièces de rechange originales PEG PEREGO.
- PEG PEREGO décline toute responsabilité en cas d'intervention technique sur le circuit électrique par un tiers non agréé.
- Ne pas laisser les batteries ou le véhicule à proximité de sources de chaleur telles que poêles, cheminées, etc.
- Protéger le véhicule contre l'eau, la pluie, la neige etc.; l'utiliser sur du sable ou de la boue pourrait endommager les boutons, les moteurs et les réducteurs.
- Graisser périodiquement (avec une huile légère) les parties mobiles telles que coussinets, volant, etc.
- Les surfaces du véhicule peuvent être nettoyées avec un chiffon humide et, si nécessaire, avec des produits d'entretien ordinaires non abrasifs.
- Les opérations de nettoyage doivent être effectuées uniquement par un adulte.
- Ne jamais démonter les mécanismes ou les moteurs du véhicule sans l'autorisation de PEG PEREGO.

DECLARATION DE CONFORMITE

DENOMINATION DU PRODUIT

Polaris Sportsman 850

CODE D'IDENTIFICATION DU PRODUIT

IGOD05150

REFERENCES NORMATIVES (origine)

Directive générale Sécurité des Jouets 2009/48/CE
Standard EN 71 / 1 -2 -3
Standard EN62115

Directive Compatibilité électromagnétique (CEM)
2004/108/CE
Standard EN55022 - EN55014

Directive européenne RAEE 03/108/CE
Directive européenne RoHS 2002/95/CE
Directive Ftalati 2005/84/CE

Ce produit n'est pas conforme aux normes de circulation routière et, par conséquent, ne doit pas circuler sur les voies publiques.

DECLARATION DE CONFORMITE

Peg Perego S.p.A. déclare sous son entière responsabilité que l'article ci-dessus référencé a été soumis à des essais internes et a été homologué auprès de laboratoires externes et indépendants, conformément aux normes en vigueur.

DATE ET LIEU DE DELIVRANCE

Italie - 20.02.2013

Peg Perego S.p.A.
Via A. De Gasperi, 50
20862 Arcore (MB) - ITALIA

REGLES POUR UNE CONDUITE EN TOUTE SECURITE

Pour la sécurité de l'enfant: avant de mettre en marche le véhicule, lire et suivre attentivement les instructions suivantes:

- apprenez à l'enfant à utiliser correctement le véhicule pour garantir une conduite amusante en toute sécurité.
- l'usage du jouet requérant une grande habilité, il doit être utilisé avec prudence de façon à éviter des chutes ou des collisions pouvant causer des lésions à l'utilisateur ou à des tiers.
- avant de démarrer, vérifier qu'il n'y ait pas d'obstacle et que personne ne se trouve sur le parcours.
- conduire avec les mains sur le guidon/volant et toujours regarder la route.
- freiner à temps pour éviter les chocs.

ATTENTION ! L'article est doté d'un système de frein nécessitant une explication adaptée à l'enfant de la part d'un adulte.

SECONDE (s'il y a lieu)

Au début, il est conseillé d'utiliser la première vitesse. Avant de passer la seconde, s'assurer que l'enfant a bien appris à utiliser le guidon/volant, la première vitesse, le frein, et qu'il s'est familiarisé avec le véhicule.

ATTENTION!

- Contrôler si toutes les plaques/écrous de fixation des roues sont bien serrés.
- Si le véhicule fonctionne en surcharge, comme sur du sable, de la boue ou des terrains très irréguliers, l'interrupteur de surcharge coupera aussitôt la puissance. La distribution de puissance reprendra après quelques secondes.
- Si le véhicule fonctionne en surcharge sur une pente raide, l'interrupteur de surcharge coupera aussitôt la puissance. Dans ce cas LEVER LE PIED DE LA PEDALE DE L'ACCELERATEUR; le frein électrique se déclenchera pour ralentir la descente du véhicule.
- Pour les véhicules de 12 et 24 Volt uniquement: en première, le véhicule est doté de différentiel comme les vraies automobiles; sur des terrains lisses et avec un seul enfant, les deux roues peuvent avoir des vitesses différentes et risquent de patiner/ralentir.

DIVERTISSEMENT SANS INTERRUPTION: prévoyez une batterie de recharge chargée et prête à l'emploi.

DES PROBLEMES?

LE VEHICULE NE FONCTIONNE PAS?

- Vérifiez si les câbles ne sont pas débranchés sous la plaque de l'accélérateur.
- Contrôlez le fonctionnement du bouton de l'accélérateur et, s'il y a lieu, remplacez-le.
- Vérifiez si la batterie est branchée sur le circuit électrique.

LE VEHICULE MANQUE DE PUISSANCE?

- Chargez les batteries. Si le problème persiste après le chargement, faire contrôler les batteries et le chargeur de batterie auprès d'un centre d'assistance.

SERVICE D'ASSISTANCE

PEG PEREGO offre un service d'assistance après-vente, directement ou par le biais de centres d'assistance agréés, pour toute réparation, remplacement et achat de pièces de rechange originales. Pour contacter un centre d'assistance, visitez notre site <http://global.pegperegocom/toys-site/support/>

Pour toute communication, avoir à disposition le numéro de série de l'article. Pour trouver le numéro de série, consulter la page consacrée aux pièces de rechange.

Peg Perego reste à la disposition de ses Clients pour satisfaire au mieux leurs exigences. Pour ce faire, connaître l'opinion de nos Clients, est extrêmement important et précieux pour nous. Par conséquent nous vous serions très reconnaissants si, après avoir utilisé l'un de nos produits, vous vouliez bien remplir le QUESTIONNAIRE DE SATISFACTION CONSOMMATEUR que vous trouverez sur Internet à l'adresse suivante :

www.pegperegocom et nous transmettre vos éventuelles observations ou suggestions.

GARANTIE

Nos véhicules sont garantis pendant une période de six mois à compter de la date d'achat (le ticket de caisse faisant foi) contre vice ou défaut de fabrication, à l'exception de la batterie et du chargeur (se reporter aux instructions d'utilisation détaillées dans cette notice).

La garantie s'applique dans le cadre d'une utilisation normale du véhicule, le fabricant se réservant le droit d'expertiser les pièces.

Le fabricant ne saurait en aucune manière être tenu responsable en cas:

- de non respect des recommandations de ce manuel d'utilisation.
- de mauvaise utilisation du véhicule ou d'endommagements accidentels.
- de modifications techniques du véhicule qui pourraient endommager le véhicule et entraîner de graves dangers pour la sécurité de l'enfant.
- d'usure normale des pièces (exemples: roues).

Conserver cette notice d'utilisation durant toute la durée de vie du véhicule.

INSTRUCTIONS POUR LE MONTAGE

ATTENTION!

LE MONTAGE DOIT ETRE EFFECTUE UNIQUEMENT PAR UN ADULTE. DEBALLEZ LE VEHICULE AVEC PRECAUTION. TOUTES LES VIS ET LES PETITES PIECES SONT DANS UN SACHET DANS L'EMBALLAGE. IL SE POURRAIT QUE LA BATTERIE SOIT DEJA MONTEE SUR LE VEHICULE.

MONTAGE

- 1 • Emboîter les 2 moitiés du moteur factice couleur bronze.
- 2 • Introduire le moteur factice dans le véhicule, comme indiqué sur la figure.
- 3 • Appuyer sur le moteur factice aux points indiqués par les flèches (de chaque côté) pour le fixer.
- 4 • Relever les deux amortisseurs arrière en les faisant coïncider avec les ouvertures du châssis.
- 5 • Pour fixer les amortisseurs au châssis, insérer les chevilles dans les trous en haut des amortisseurs, en plaçant les ailettes à la verticale (voir détail).
- 6 • Terminer le montage des amortisseurs en plaçant l'outil en plastique sur les chevilles et en faisant rentrer complètement les chevilles à l'aide d'un marteau.
- 7 • Emboîter le cabochon d'enjoliveur et répéter l'opération pour les trois autres roues.
- 8 • Monter le siège en insérant les languettes noires dans les logements prévus sur le véhicule. Faire ensuite pivoter le siège vers le bas pour le mettre en place.
- 9 • Fixer le verrou rouge du siège sur le véhicule en le faisant passer à travers le siège.
- 10 • Monter le radiateur noir en insérant d'abord les languettes dans les logements rectangulaires correspondants (a). Appuyer ensuite fermement sur les languettes supérieures (b) pour qu'elles s'encastrer complètement dans leurs logements.
- 11 • Mettre en place le porte-bagages avant sur ses supports, comme indiqué sur la figure, et visser à l'aide des 4 vis fournies.
- 12 • Appliquer l'autocollant du radiateur.
- 13 • Insérer les deux éléments de fixation dans les ouvertures du radiateur, comme indiqué sur la figure.
- 14 • Monter la calandre avant sur le porte-bagages avant en alignant leurs points de fixation et en les emboîtant.
- 15 • Monter le pare-buffle argenté en alignant les points de fixation et en l'emboîtant.
- 16 • Fixer la calandre à l'aide des 2 vis.
- 17 • Appliquer les deux autocollants chromés à l'emplacement des feux avant, sur la calandre.
- 18 • Emboîter les deux feux avant sur la calandre.
- 19 • Appliquer l'autocollant sur le châssis, comme indiqué sur la figure.
- 20 • Emboîter le feu arrière dans son logement en commençant par la partie supérieure.

- 21 • Pour monter le dossier supplémentaire rabattable, insérer un des pivots sur le porte-bagages arrière.
- 22 • Positionner le dossier arrière avec la poignée vers le bas et insérer l'embout circulaire dans le pivot.
- 23 • Insérer le second pivot sur l'autre embout du dossier arrière (a) puis appuyer vers le bas pour mettre le pivot en place (b).
- 24 • Dossier arrière supplémentaire rabattable avec pivots en place.
- 25 • Tout en maintenant en place le dossier arrière et les pivots, fixer les pivots à l'aide des vis fournies.
- 26 • Monter l'arceau arrière sur le porte-bagages arrière en insérant les languettes de l'arceau dans les logements du porte-bagages, puis en les faisant tourner dans leur logement et en les fixant à l'aide des vis fournies.
- 27 • Mettre en place le porte-bagages arrière sur ses supports, comme indiqué sur la figure, et visser à l'aide des 4 vis fournies.
- 28 • Emboîter le bouchon du réservoir à essence dans son logement sur le véhicule.
- 29 • Monter le guidon et le bloc phare comme indiqué sur la figure.
- 30 • Appliquer l'autocollant chromé comme indiqué sur la figure.
- 31 • Monter le verre transparent du feu avant.
- 32 • Monter le compteur de vitesse noir sur le bloc phare. Appliquer ensuite l'autocollant du compteur de vitesse.
- 33 • Monter le verre transparent du compteur de vitesse et le fixer à l'aide des petites vis fournies.
- 34 • Insérer les deux garde-mains sur le guidon en faisant coïncider les trous des garde-mains et ceux du guidon.
- 35 • Fixer les garde-mains à l'aide des deux vis.
- 36 • Insérer les poignées sur le guidon, comme indiqué sur la figure.
- 37 • Mettre le guidon en place sur le véhicule.
- 38 • Déverrouiller le verrou du siège (voir position indiquée sur la figure) et relever le siège. REMARQUE : le siège peut être verrouillé ou déverrouillé.
- 39 • Retirer la barrette de fixation de la batterie en appuyant sur les côtés et en la faisant sortir de ses logements.
- 40 • Insérer la batterie dans son compartiment.
- 41 • Raccorder le système électrique du véhicule (fiche A) à la batterie (fiche B).
- 42 • Remettre la barrette de fixation de la batterie en place.
- 43 • Refermer le siège. ATTENTION : toujours s'assurer que le siège est fermé et verrouillé après toute opération à l'intérieur.

CARACTÉRISTIQUES ET UTILISATION DU VEHICULE

- 44 • La fonction exclusive **SmartPedal Technology™** assure un fonctionnement prolongé et une conduite plus réaliste. En vitesse « LENTE », si l'on appuie complètement sur l'accélérateur, le véhicule se déplace en avant à 5,2 km/h. En vitesse « RAPIDE », si l'on appuie complètement sur l'accélérateur, le véhicule commence par se déplacer en avant à 5,2 km/h pendant quelques secondes puis passe automatiquement à 10 km/h. En vitesse « RAPIDE », si l'on relâche la pédale à mi-course, le véhicule ralentit automatiquement à 5,2 km/h. Le frein est automatiquement actionné lorsque l'enfant lève le pied de l'accélérateur.
- 45 • ATTENTION : pour des raisons de sécurité, le véhicule est réglé sur la vitesse « LENTE » quand il est encore dans son emballage. Peg Perego recommande d'utiliser la vitesse « LENTE » jusqu'à ce que l'enfant se soit familiarisé avec la conduite du véhicule. Pour régler le véhicule sur la vitesse rapide, desserrer la vis.
- 46 • Faire ensuite glisser le collier de sécurité jusqu'à la vitesse RAPIDE et resserrer la vis.
- 47 • LEVIER DE VITESSES : le véhicule peut être manœuvré en avant et en arrière. Pour utiliser la MARCHÉ ARRIÈRE (R), tirer le levier de vitesse vers l'arrière et le maintenir dans cette position. REMARQUE : pour des raisons de sécurité, le levier de vitesse doit être maintenu dans cette position en marche arrière.
- 48 • Fonction exclusive **Red Line Nitrile Traction™** : les roues du véhicule présentent une profonde nervure ET une bande de roulement spéciale en caoutchouc qui assurent une parfaite adhérence sur la plupart des surfaces et un fonctionnement silencieux.
- 49 • Pour relever et abaisser le dossier arrière rabattable, tirer la poignée située au dos du dossier arrière.

REPLACEMENT DE LA BATTERIE

ATTENTION : LES DESSINS DES BATTERIES SONT DONNÉS PUREMENT À TITRE INDICATIF. LA BATTERIE EN VOTRE POSSESSION POURRAIT ÊTRE DIFFÉRENTE DU MODÈLE REPRÉSENTÉ. LES SÉQUENCES DE REMPLACEMENT ET DE CHARGE REPRÉSENTÉES N'EN RESTENT PAS MOINS VALABLES.

- 50 • Commencer par déverrouiller et relever le siège.
- 51 • Débrancher la fiche du système électrique (A) de la fiche de la batterie (B) en appuyant sur les côtés des fiches et en les séparant.
- 52 • Retirer la barrette de fixation de la batterie en appuyant sur les côtés et en la faisant sortir de ses logements.
- 53 • Retirer la batterie usagée et la remplacer par la nouvelle.
- 54 • Remettre la barrette de fixation de la batterie en place.
- 55 • Refermer le siège. ATTENTION : toujours s'assurer que le siège est fermé et verrouillé après toute opération à l'intérieur.

MISE EN CHARGE DE LA BATTERIE

ATTENTION: LE CHARGEMENT DE LA BATTERIE ET TOUTE INTERVENTION SUR LE CIRCUIT ÉLECTRIQUE DOIVENT ÊTRE EFFECTUÉS EXCLUSIVEMENT PAR UN ADULTE. LA BATTERIE PEUT ÊTRE RECHARGÉE SANS DEVOIR LA RETIRER DU JOUET.

- 56 • Commencer par déverrouiller et relever le siège.
- 57 • Débrancher la fiche du système électrique (A) de la fiche de la batterie (B) en appuyant sur les côtés des fiches et en les séparant.
- 58 • Brancher le chargeur de batterie à une prise électrique de la maison. Brancher la fiche de la batterie (B) à celle du chargeur (C). REMARQUE : les enfoncer fermement jusqu'à ce qu'elles soient enclenchées.
- 59 • Une fois la batterie chargée (prévoir de 18 à 24 heures pour la pleine charge), débrancher le chargeur de la prise électrique puis débrancher la fiche de la batterie (B) de celle du chargeur (C).
- 60 • Rebrancher la fiche du système électrique (A) à celle de la batterie (B). REMARQUE : les enfoncer fermement jusqu'à ce qu'elles soient enclenchées.
- 61 • Refermer le siège. ATTENTION : toujours s'assurer que le siège est fermé et verrouillé après toute opération à l'intérieur.

DEUTSCH

PEG PEREGO® bedankt sich für den Kauf dieses Produktes. Seit über 60 Jahren führt PEG PEREGO die Kinder spazieren. Als Neugeborene im Kinderwagen, dann im Kindersportwagen und später mit den Trek- und Batterie-Spielfahrzeugen.

Entdecken Sie die komplette Produktreihe, die Neuheiten und weitere Informationen über die Welt von Peg Perego auf unserer Webseite

www.pegperego.com

WICHTIGE INFORMATIONEN

Bitte lesen Sie aufmerksam die Bedienungsanleitung durch, um sich mit dem Gebrauch des Modells vertraut zu machen und um Ihrem Kind den richtigen, sicheren und unterhaltsamen Umgang damit zeigen zu können. Bitte bewahren Sie das Handbuch auch für spätere Hinweise auf.

Vor dem ersten Gebrauch des Fahrzeuges die Batterien 18 Stunden lang laden. Bei Unterlassung dieser Maßnahme kann die Batterie definitiv beschädigt werden.

- **Alter 6+**
- Fahrzeug mit 2 Sitzen
- 1 wiederaufladbare Batterie 24V 12Ah mit Siegelplombe
- 2 Antriebsräder
- 2 Motoren mit 340 W
- Geschwindigkeit im 1. Gang 5,2 km/h
- Geschwindigkeit im 2. Gang 10 km/h
- Geschwindigkeit im Rückwärtsgang 5,2 km/h

Peg Perego behält sich das Recht vor, zu jedem beliebigen Zeitpunkt und aus technischen oder betrieblichen Gründen Abänderungen an den in dieser Ausgabe aufgeführten Modellen und technischen Daten vorzunehmen.

KONFORMITÄTSERKLÄRUNG

PRODUKTBEZEICHNUNG

Polaris Sportsman 850

IDENTIFIKATIONSKODE DES PRODUKTES

IGOD05150

HINWEISE AUF GESETZLICHE BESTIMMUNGEN (Herkunft)

Allgemeine Richtlinie für die Sicherheit von Spielzeug 2009/48/CE
Standard EN 71 / 1 -2 -3
Standard EN62115

Richtlinie Elektromagnetische Verträglichkeit
2004/108/CE
Standard EN55022 – EN55014

Europäische Richtlinie RAEE 03/108/CE
Europäische Richtlinie RoHS 2002/95/CE
Richtlinie Ftalati 2005/84/CE

Das Fahrzeug stimmt nicht mit den Richtlinien der Straßenverkehrsordnung überein und darf demnach nicht auf öffentlichen Straßen gefahren werden.

KONFORMITÄTSERKLÄRUNG

Peg Perego S.p.A. erklärt auf eigene Verantwortung, dass der beschriebene Artikel internen Prüfungen unterzogen und gemäß der gültigen Bestimmungen von externen und unabhängigen Labors zugelassen wurde.

DATUM UND ORT DER AUSSTELLUNG

Italien - 20. 02. 2013

Peg Perego S.p.A.
Via A. De Gasperi, 50
20862 Arcore (MB) – ITALIA

SICHERHEITSBESTIMMUNGEN

Unsere Spielwaren entsprechen den vorgesehenen Sicherheits-Erfordernissen für Spielzeug, die vom Rat der Europäischen Wirtschaftsgemeinschaft und von der „U.S. Consumer Toy Safety Specification“ festgelegt wurden. Sie wurden zudem vom I.I.S.G. (Italienisches Institut für die Sicherheit von Spielzeugen) zugelassen. Sie stimmen nicht mit den Richtlinien der Straßenverkehrsordnung überein und dürfen demnach nicht auf öffentlichen Straßen benutzt werden.



Peg-Perego S.p.A. besitzt das Zertifikat ISO 9001.

Die Zertifizierung garantiert den Kunden und Konsumenten Transparenz und sichert das Vertrauen in die Arbeitsweise des Unternehmens.

- **ACHTUNG!** Aufgrund der erhöhten Bewegungsgeschwindigkeit ist dieses Spielzeug nicht für Kinder unter 6 Jahren geeignet.
- **ACHTUNG!** Nicht für Kinder unter 3 Jahren geeignet. Kleinteile können verschluckt oder eingeatmet werden und so zu Erstickung führen.
- **ACHTUNG!** Die Verwendung des Fahrzeuges auf öffentlichen Straßen oder neben offenen Gewässern, Poolanlagen oder in begrenzten Räumen kann zu Unfällen und in der Folge zu Verletzungen Ihres Kindes und/oder Dritter führen. Die Aufsicht eines Erwachsenen ist stets notwendig.
- Die Kinder müssen während der Benutzung des Fahrzeuges immer Schuhe tragen.
- Beim Betrieb des Fahrzeuges darauf achten, dass die Kinder weder Hände, Füße und andere Körperteile, noch Kleidungsstücke oder andere Gegenstände in die Nähe der sich bewegenden Teile bringen.
- Fahrzeugteile wie den Motor, die elektrische Anlage, die Tasten usw. nie mit Wasser in Berührung bringen.
- Benzin oder andere entflammbare Stoffe nicht in der Nähe des Fahrzeuges benutzen.
- Das Kinderfahrzeug ist nur für die Benutzung durch ein Kind ausgelegt, sofern es nicht unter die Kategorie der zweisitzigen Fahrzeuge fällt.

BESTIMMUNGEN RAEE (nur EU)

- Dieses Produkt wird am Ende seiner Lebensdauer als RAEE - Elektronikschrott - klassifiziert und muss demnach gemäß der vorgesehenen Mülltrennungsbestimmungen entsorgt werden;
- Das zu entsorgende Produkt bei den dafür vorgesehenen Sammelstellen abliefern;
- Die in den elektrischen Komponenten dieses Produktes enthaltenen gefährlichen Substanzen stellen eine potenzielle Gefahr für die Gesundheit des Menschen und die Umwelt dar, sofern diese Produkte nicht vorschriftsmäßig entsorgt werden;
- Die durchgestrichene Tonne weist darauf hin, dass das Produkt der Mülltrennung unterliegt.



ENTSORGUNG DER BATTERIE

- Leisten Sie Ihren Beitrag zum Umweltschutz.
- Die gebrauchte Batterie nicht mit dem Hausmüll entsorgen.
- Sie können dieses Produkt an einem geeigneten Sammelplatz für gebrauchte Batterien oder für Problemüll anliefern, Informieren Sie sich bei Ihrer Gemeinde.



HINWEISE ZUR BATTERIE

Das Laden der Batterie darf nur von Erwachsenen ausgeführt und überwacht werden. Kinder nicht mit den Batterien spielen lassen.

LADEN DER BATTERIE

- Die Batterie nicht länger als 24 Stunden laden und sich dabei an die Anweisungen halten, die dem Ladegerät beigelegt sind.
- Die Batterie rechtzeitig laden, sobald das Fahrzeug an Geschwindigkeit verliert. Auf diese Weise verhindern Sie Schäden.
- Sollte das Fahrzeug längere Zeit unbenutzt bleiben, vergessen Sie nicht, die Batterie zu laden und sie aus dem Fahrzeug zu nehmen; das Neuladen mindestens alle drei Monate wiederholen.
- Die Batterie nicht umgedreht laden.
- Die Batterie nicht im Ladegerät vergessen! Regelmäßig kontrollieren.
- Nur das mitgelieferte Ladegerät und die Original-PEG PEREGO-Batterien verwenden.
- Die Batterie ist versiegelt und erfordert keine Wartung.

ACHTUNG

- **DIE BATTERIE ENTHÄLT KORROSIVE UND GIFTIGE STOFFE. NICHT BESCHÄDIGEN.**
- Die Batterie enthält außerdem Elektrolyte auf Säurebasis.
- Keinen direkten Kontakt zwischen den Batterieenden verursachen und starke Stöße vermeiden: Explosions- und Brandgefahr.
- Während des Ladens erzeugt die Batterie Gas. Das Laden daher in gut gelüfteten Räumen vornehmen. Nicht in die Nähe von Wärmequellen und entflammaren Materialien bringen.
- Die leere Batterie ist aus dem Fahrzeug zu nehmen.
- Die Batterien sollten mit der Kleidung nicht in Berührung kommen; sie könnte beschädigt werden.
- Verwenden Sie ausschließlich empfohlene Batterien oder Akkus.

UNDICHTHE BATTERIEN

Schützen Sie Ihre Augen; vermeiden Sie jeden direkten Kontakt mit dem Elektrolyt; Schützen Sie Ihre Hände. Geben Sie die Batterie in eine Plastiktüte und entsorgen Sie die Batterie vorschriftsmäßig.

IM FALLE EINER BERÜHRUNG DER HAUT ODER DER AUGEN MIT DEM ELEKTROLYT
Die betreffenden Bereiche mit reichlich fließendem Wasser waschen. Sofort den Arzt aufsuchen.

VERSCHLUCKEN DES ELEKTROLYTS

Den Mund ausspülen und ausspucken. Sofort den Arzt aufsuchen.

WARTUNG UND PFLEGE DES FAHRZEUGS

- Das Spielzeug sollte nicht bei Temperaturen unter 0° aufbewahrt werden. Vor dem Gebrauch in eine Umgebungstemperatur von über 0° bringen, sonst könnten irreversible Schäden an Motoren und Batterien entstehen.
- Regelmäßig den Zustand des Fahrzeuges prüfen, vor allem die Elektroanlage, die Steckverbindungen, die Schutzhauben und die Ladegeräte. Bei festgestellten Schäden dürfen das Elektrofahrzeug und das Ladegerät nicht mehr benutzt werden. Für Reparaturen nur Original-PEG PEREGO-Ersatzteile verwenden.
- PEG PEREGO übernimmt keine Haftung, wenn die elektrische Anlage verändert worden ist.
- Die Batterien oder das Fahrzeug nicht in der Nähe von Wärmequellen wie Heizkörper, Kamine usw. abstellen.
- Das Fahrzeug vor Wasser, Regen, Schnee usw. schützen; sein Einsatz auf Sand oder Schlamm kann Schäden an den Tasten, dem Motor und dem Getriebe verursachen.
- Regelmäßig die beweglichen Teile wie Lager, Lenkrad usw. mit einem leichten Öl schmieren.
- Die Oberflächen des Fahrzeuges können mit einem feuchten Tuch und, wenn notwendig, mit nicht scheuernden Wasch- oder Spülmitteln gereinigt werden.
- Die Reinigung sollte ausschließlich durch Erwachsene erfolgen.
- Ohne vorherige Genehmigung seitens PEG PEREGO ist das Abmontieren der Fahrzeugmechanismen oder der Motoren untersagt.

REGELN FÜR EINE SICHERE FAHRT

Für die Sicherheit des Kindes: Bitte lesen und befolgen Sie die nachstehenden Anweisungen, bevor Sie das Fahrzeug benutzen.

- Zeigen Sie Ihrem Kind den korrekten Umgang mit dem Fahrzeug für ein sicheres und unterhaltsames Fahren.
- Das Spielzeug muss umsichtig verwendet werden, da besondere Fähigkeiten erforderlich sind, um Stürze oder Zusammenstöße zu vermeiden, bei denen sich der Nutzer oder Dritte verletzen könnten.
- Sich vor dem Anfahren vergewissern, dass der Bewegungsradius frei von Personen und Gegenständen ist.
- Während der Fahrt die Hände auf dem Lenkrad lassen und immer auf den Fahrweg schauen.
- Rechtzeitig bremsen, um Auffahren zu vermeiden.

ACHTUNG! Der Artikel verfügt über ein Bremssystem, dessen Verwendung dem Kind durch einen Erwachsenen genau erklärt werden muss.

2. GANG (sofern vorhanden)

Am Anfang ist es ratsam, nur den 1. Gang zu nutzen. Den 2. Gang erst einstellen, wenn das Kind die Fahrt mit dem 1. Gang, den Gebrauch des Lenkrads und der Bremse sicher erlernt und eine gewisse Fahrsicherheit erworben hat.

ACHTUNG!

- Überprüfen, ob sämtliche Nieten/Befestigungsschrauben der Räder richtig festgezogen sind.
- Beim Einsatz des Fahrzeuges unter Überlastbedingungen, z.B. auf weichem Sand, Schlamm oder in holprigen Gelände, schaltet der Überlastschalter sofort die Leistung ab. Die Stromzuführung wird nach einigen Sekunden wieder aufgenommen.
- Beim Einsatz des Fahrzeuges unter Überlastbedingungen bei starkem Gefälle schaltet der Überlastschalter sofort die Leistung ab. In einem solchen Fall MUSS DER FUSS UNVERZÜGLICH VOM GASPEDAL GENOMMEN WERDEN; die Bremse schlägt sofort an und bremst die Abfahrtschwindigkeit des Fahrzeuges.
- Nur bei Fahrzeugen mit 12 und 24 Volt: Im ersten Gang ist das Fahrzeug wie die echten Autos mit Differentialeffekt versehen; auf ebenen Flächen und mit nur einem Kind können die Räder verschiedene Geschwindigkeiten haben, d.h. sie können auf unterschiedliche Weise ins Rutschen geraten/bremsen.

VERGNÜGEN OHNE UNTERBRECHUNG: Halten Sie immer einen Satz einsatzbereiter Batterien bereit.

PROBLEME?

DAS FAHRZEUG FUNKTIONIERT NICHT?

- Die korrekte Verbindung der Kabel unter dem Gaspedal überprüfen.
- Die Funktionstüchtigkeit der Drucktaste des Gaspedals kontrollieren und diese bei Bedarf ersetzen.
- Prüfen, ob die Batterie mit der elektrischen Anlage verbunden ist.

DAS FAHRZEUG LÄUFT LANGSAM?

- Die Batterien laden. Sollte die Schwierigkeit auch bei aufgeladenen Batterien bestehen, diese und das Ladegerät von einer Kundendienststelle kontrollieren lassen.

KUNDENDIENST

PEG PEREGO bietet Hilfestellung nach dem Verkauf, direkt oder über das Netz der zugelassenen Kundendienststellen für etwaige Reparaturen oder Ersatzleistungen und die Bereitstellung von Originalersatzteilen an. Die Kontaktadressen der Kundendienstzentren finden Sie auf unserer Website:
<http://global.pegperego.com/toys-site/support/>

Bei Mitteilungen an den Händler müssen Sie die Seriennummer des Artikels angeben. Die Seriennummer finden Sie auf der Seite mit den Angaben zu Ersatzteilen.

Peg Perego steht seinen Kunden für jeden Wunsch immer gerne zur Verfügung. Deshalb halten wir es für extrem wichtig, über die Meinung unserer Kunden Bescheid zu wissen. Wir bitten Sie, nachdem Sie unsere Produkte ausprobiert haben, das **FORMULAR ÜBER DIE KONSUMENTENZUFRIEDENHEIT** auszufüllen. Das Formular ist unter folgender Internetadresse abrufbar: www.pegperego.com Wir würden uns über Anmerkungen und Ratschläge freuen.

MONTAGEANWEISUNGEN

ACHTUNG:

DIE MONTAGE DARF NUR VON ERWACHSENEN VORGENOMMEN WERDEN. BEIM AUSPACKEN DES FAHRZEUGS VORSICHT WALTEN LASSEN. ALLE SCHRUBEN UND KLEINEN TEILE BEFINDEN SICH IN EINEM SÄCKCHEN IN DER VERPACKUNG. DIE BATTERIE KÖNNTE BEREITS IN DAS FAHRZEUG EINGESETZT WORDEN SEIN.

MONTAGE

- 1 • Die zwei Hälften der bronzefarbenen Motorattrappe zusammensetzen.
- 2 • Die Motorattrappe in das Fahrzeug einsetzen, wie in der Abbildung gezeigt.
- 3 • Auf die Punkte drücken, die (auf beiden Seiten) an der Motorattrappe mit Pfeilen gekennzeichnet sind, um den Motor zu fixieren.
- 4 • Die beiden hinteren Stoßdämpfer nach oben klappen und zu den Öffnungen im Fahrgestell ausrichten.
- 5 • Zur Befestigung der Stoßdämpfer am Fahrgestell die Stifte mit vertikal positionierten Auskragungen in die Öffnungen im oberen Bereich der Stoßdämpfer einführen (siehe Detail).
- 6 • Zum Fixieren der Stoßdämpfer den Kunststoffaufsatz auf die Stifte setzen und diese mit einem Hammer ganz einschlagen.
- 7 • An allen Rädern die Verschlussmuttern auf die Naben drücken.
- 8 • Den Sitz anbringen, dazu die schwarzen Stifte am Sitz in die Schlitzlöcher am Fahrgestell drücken. Anschließend den Sitz in seine Position senken.
- 9 • Die rote Verschlusskappe durch den Sitz in das Fahrgestell schieben.
- 10 • Den Kühler anbringen, dazu erst die Stifte in die entsprechenden rechteckigen Schlitzlöcher (a) schieben. Dann fest auf die oberen Stifte (b) drücken, sodass sie fest in ihren Sitzen einrasten.
- 11 • Das vordere Gestell auf seinen Halterungen positionieren, wie in der Abbildung gezeigt, und mit den 4 mitgelieferten Schrauben befestigen.
- 12 • Den Aufkleber am Kühler anbringen.
- 13 • Die zwei Halterungen in die Öffnungen am Kühler einsetzen, wie in der Abbildung gezeigt.
- 14 • Den schwarzen Kühlergrill an der Halterung befestigen, dazu die Befestigungspunkte ausrichten und in ihren Positionen einrasten lassen.
- 15 • Den silberfarbenen Frontbügel anbringen, dazu die Befestigungspunkte ausrichten und in ihren Positionen einrasten lassen.
- 16 • Den Kühlergrill mit den zwei Schrauben fixieren.
- 17 • Die zwei chromfarbenen Aufkleber an die Scheinwerferpositionen am Kühlergrill kleben.
- 18 • Die zwei Scheinwerfer auf den Kühlergrill drücken.
- 19 • Den Chrom-Aufkleber am Fahrgestell anbringen, wie in der Abbildung gezeigt.
- 20 • Das Rücklicht von oben einführen und in seine Position einrasten.
- 21 • Den zusätzlichen Klappsitz anbringen, hierzu zuerst eins der Befestigungselemente hinten in seine Halterung schieben.
- 22 • Den Rücksitz in heruntergeklappter Position platzieren und den Fixierstift in das Befestigungselement schieben.
- 23 • Das zweite Befestigungselement auf den Stift am Rücksitz (a) schieben und dann in seine Position herunterdrücken (b).
- 24 • Zusätzlicher Klappsitz mit montierten Befestigungselementen.
- 25 • Den Klappsitz und die Befestigungselemente in Position halten und die Befestigungselemente mit den mitgelieferten Schrauben fixieren.
- 26 • Die Rückenschiene an dem hinteren Gestell befestigen, dazu die Stifte der Schiene in die Schlitzlöcher des Gestells schieben, in Position drehen und mit den mitgelieferten Schrauben befestigen.
- 27 • Das hintere Gestell auf seinen Halterungen positionieren, wie in der Abbildung gezeigt, und mit den 4 mitgelieferten Schrauben befestigen.
- 28 • Die Tankdeckelattrappe in ihren Sitz am Fahrzeug einsetzen.
- 29 • Den Lenker und das Scheinwerfergehäuse montieren, wie in der Abbildung gezeigt.
- 30 • Den Chromaufkleber anbringen, wie in der Abbildung gezeigt.
- 31 • Die transparente Scheinwerferblende anbringen.
- 32 • Den schwarzen Tacho am Scheinwerfergehäuse befestigen. Dann den Tacho-Aufkleber anbringen.
- 33 • Die transparente Tacho-Abdeckung anbringen und mit den kleinen, mitgelieferten Schrauben befestigen.
- 34 • Die zwei Handschutzelemente auf den Lenker schieben und die Löcher an den Elementen zu denen im Lenker ausrichten.
- 35 • Die Handschutzelemente mit den zwei Schrauben

- fixieren.
- 36 • Die Handgriffe auf den Lenker schieben, wie gezeigt.
- 37 • Den Lenker am Fahrzeug in seinen Sitz stecken.
- 38 • Den Sitzriegel entsperren, wie in der Abbildung gezeigt, und den Sitz hochklappen. ANMERKUNG: Der Riegel hat eine gesperrte und eine entsperrte Position.
- 39 • Das Batteriegehäuse entnehmen, dazu an beiden Seiten drücken und es aus dem Sitz herausziehen.
- 40 • Die Batterie in das Batteriefach einsetzen.
- 41 • Die Verdrahtung des Fahrzeugs (Stecker A) mit der Batterie (Stecker B) verbinden.
- 42 • Das Batteriegehäuse wieder einsetzen.
- 43 • Den Sitz herunterklappen und verriegeln.
ACHTUNG: Sicherstellen, dass der Sitz nach Operationen im Inneren stets geschlossen und verriegelt wird.

EIGENSCHAFTEN UND GEBRAUCH DES FAHRZEUGS

- 44 • Die exklusive **SmartPedal Technology™** gewährleistet längere Autonomie und ein realistischeres Fahrerlebnis. Im Modus „LOW“ wird bei durchgetretenem Gaspedal eine Geschwindigkeit von 5,2 km/h erreicht. Im Modus „HIGH“ bewegt sich das Fahrzeug bei durchgetretenem Gaspedal für einige Sekunden mit 5,2 km/h und beschleunigt dann automatisch auf 10 km/h. Wird im Modus „HIGH“ das Gaspedal auf halb durchgetretene Position gebracht, bremst das Fahrzeug auf 5,2 km/h ab. Wenn das Kind den Fuß vom Gaspedal nimmt, wird automatisch die Bremse aktiviert.
- 45 • ACHTUNG: Aus Sicherheitsgründen ist das Fahrzeug im Lieferzustand auf den Modus „LOW“ eingestellt. Peg Perego empfiehlt die Nutzung im Modus „LOW“, bis sich das Kind mit der Bedienung des Fahrzeugs vertraut gemacht hat. Um den schnellen Modus freizuschalten, die Schraube lockern.
- 46 • Dann die Sicherheitsmanschette nach vorn auf HIGH schieben und die Schraube wieder festziehen.
- 47 • SCHALTHEBEL: Das Fahrzeug kann vor- und rückwärts fahren. Um RÜCKWÄRTS (R) zu fahren, den Ganghebel nach hinten ziehen und festhalten. ANMERKUNG: Aus Sicherheitsgründen muss der Schalthebel in der Rückwärtsposition festgehalten werden.
- 48 • Exklusive Traktion dank **Red Line Nitrile Traction™**: Die Reifen dieses Fahrzeugs haben ein extratiefes Profil UND ein spezielles Traktionsband aus Gummi. Damit gewährleisten Sie hervorragenden Grip auf den meisten Oberflächen sowie ein ruhiges Fahrverhalten.
- 49 • Zum Auf- und Abklappen des zusätzlichen Sitzes an dem Griff an der Sitzrückseite ziehen.

BATTERIEWECHSEL

ACHTUNG: DIE ABBILDUNGEN DER BATTERIEN SIND NICHT VERBINDLICH. IHRE BATTERIE KANN VON DEM DARGESTELLTEN MODELL ABWEICHEN. DIE VORGEHENSWEISE BEIM WECHSELN UND LADEN DER BATTERIE ÄNDERT SICH DADURCH NICHT.

- 50 • Den Sitz entriegeln und hochklappen.
- 51 • Den Stecker der elektrischen Anlage (A) vom Batteriestecker (B) trennen, hierzu auf beide Seiten der Stecker drücken und sie auseinanderziehen.
- 52 • Das Batteriegehäuse entnehmen, dazu an beiden Seiten drücken und es aus dem Fach herausziehen.
- 53 • Die alte Batterie entnehmen und eine neue einsetzen.
- 54 • Das Batteriegehäuse wieder einsetzen.
- 55 • Den Sitz herunterklappen und verriegeln.
ACHTUNG: Sicherstellen, dass der Sitz nach Operationen im Inneren stets geschlossen und verriegelt wird.

AUFLADEN DER BATTERIE

ACHTUNG: DAS LADEN DER BATTERIE UND SÄMTLICHE ARBEITEN AN DER ELEKTRISCHEN ANLAGE DÜRFEN NUR VON ERWACHSENEN AUSGEFÜHRT WERDEN. DIE BATTERIE KANN BEIM AUFLADEN AUCH IM SPIELZEUG GELASSEN WERDEN.

- 56 • Den Sitz entriegeln und hochklappen.
- 57 • Den Stecker der elektrischen Anlage (A) vom Batteriestecker (B) trennen, hierzu auf beide Seiten der Stecker drücken und sie auseinanderziehen.
- 58 • Das Ladegerät der Batterie an eine Steckdose anschließen. Den Batteriestecker (B) mit dem Stecker des Ladegeräts (C) verbinden.
ANMERKUNG: Die Stecker fest

zusammendrücken, bis sie einrasten.

- 59 • Nachdem die Batterie vollständig geladen wurde (eine Vollaufladung dauert 18-24 Stunden) das Ladegerät aus der Steckdose ziehen und dann den Batteriestecker (B) vom Stecker des Ladegeräts (C) trennen.
- 60 • Die Verdrahtung des Fahrzeugs (Stecker A) wieder mit der Batterie (Stecker B) verbinden.
ANMERKUNG: Die Stecker fest zusammendrücken, bis sie einrasten.
- 61 • Den Sitz herunterklappen und verriegeln.
ACHTUNG: Sicherstellen, dass der Sitz nach Operationen im Inneren stets geschlossen und verriegelt wird.

PEG PEREGO® le agradece que haya elegido este producto. Hace más de 60 años que PEG PEREGO lleva a pasear a los niños. Al nacer, con sus cochecitos, después con los coches de paseo y, posteriormente, con los juguetes de pedal y batería.

Descubre la gama completa de los productos, las novedades y otras informaciones acerca del mundo Peg Perego en nuestra página Web.

www.pegperego.com

INFORMACIONES IMPORTANTES

Lea atentamente este manual de instrucciones para familiarizarse con el uso del modelo y enseñarle a su niño un modo de conducir correcto, seguro y divertido. Conserve después el manual para cualquier consulta futura.

Producto fabricado con el objetivo de atender el uso personal, no destinado a la locación para fines comerciales.

Antes de utilizar el vehículo por primera vez, recargar la batería durante 18 horas. No respetar este procedimiento podría causar daños irreversibles en la batería.

• Años 6+

- Vehículo de dos plazas
- 1 Batería recargable de 24V 12Ah de plomo sellada
- 2 ruedas motrices
- 2 motores de 340 W
- Velocidad en 1ª marcha 5,2 Km/h
- Velocidad en 2ª marcha 10 Km/h
- Velocidad en Retromarcha 5,2 Km/h

Peg Perego podrá modificar en cualquier momento los modelos descritos en este folleto, por razones técnicas o comerciales.

DECLARACIÓN DE CONFORMIDAD

DENOMINACIÓN DEL PRODUCTO

Polaris Sportsman 850

CÓDIGO DE IDENTIFICACIÓN DEL PRODUCTO

IGOD05150

NORMATIVAS de REFERENCIA (origen)

Directiva general de Seguridad para Juguetes

2009/48/CE

Estándar EN 71 / 1 -2 -3

Estándar EN62115

Directiva de Compatibilidad Electromagnética

2004/108/CE

Estándar EN55022 – EN55014

Directiva Europea RAEE 03/108/CE

Directiva Europea RoHS 2002/95/CE

Directiva Ftalatos 2005/84/CE

No cumple con las disposiciones de las normas de circulación por carreteras, por tanto no puede circular por vías públicas.

DECLARACIÓN DE CONFORMIDAD

Peg Perego S.p.A. reconoce bajo su propia responsabilidad que el presente artículo ha sido sometido a ensayos internos y se ha homologado conforme a las normas vigentes en laboratorios externos e independientes.

FECHA Y LUGAR DE EXPEDICIÓN

Italia - 20. 02. 2013

Peg Perego S.p.A.

via A. De Gasperi, 50

20862 Arcore (MB) – ITALIA

NORMAS DE SEGURIDAD

Nuestros juguetes respetan los requisitos de seguridad previstos por el Consejo de la CEE (cumple con las normas europeas de seguridad para juguetes), por el "U.S. Consumer Toy Safety Specification" y están aprobados por el T.U.V. y por el I.I.S.G. (Istituto Italiano Sicurezza Giocattoli). No cumplen con las disposiciones de las normas de circulación por carreteras, por tanto no pueden circular por vías públicas.



Peg Perego S.p.A. cuenta con la certificación ISO 9001.

La certificación ofrece tanto a los clientes como a los consumidores la garantía de una transparencia y confianza en lo que respecta al modo de trabajar de la empresa.

- **¡ATENCIÓN!** Este juguete no es apto para niños menores de 6 años debido a la alta velocidad que podría alcanzar.
- **¡ATENCIÓN!** No apto para niños menores de 36 meses. Las piezas pequeñas podrían ser ingeridas o aspiradas provocando asfixia.
- **¡ATENCIÓN!** El uso del vehículo en vías públicas o en proximidades de cursos de agua o de piscinas o en espacios reducidos podría ocasionar el riesgo de sufrir lesiones a los usuarios y/o a terceros. La supervisión de un adulto es siempre necesaria.
- Los niños deben usar siempre zapatos durante el uso del vehículo.
- Cuando el vehículo está funcionando, prestar atención para que los niños no metan las manos, los pies u otras partes del cuerpo cerca de las partes en movimiento.
- No mojar nunca los componentes eléctricos del vehículo como motores, cableado, botones...
- No usar gasolina u otras sustancias inflamables cerca del vehículo.
- El vehículo debe ser usado únicamente por un niño, siempre que no se incluya en la categoría de vehículos con 2 plazas.

DIRECTIVA RAEE (sólo UE)

- Este producto representa al final de su vida un residuo clasificado RAEE y, por tanto, no debe eliminarse como residuo urbano, pero sí está sujeto a la recogida diferenciada;
- Entregar el residuo en las correspondientes islas ecológicas puestas a disposición;
- La presencia de sustancias peligrosas contenidas en los componentes eléctricos de este producto constituyen una fuente de peligro potencial para la salud humana y para el ambiente si los productos no se eliminan correctamente;
- El contenedor tachado indica que el producto está sujeto a la recogida diferenciada.



ELIMINACIÓN DE LA BATERÍA

- Contribuya a la protección del medio ambiente
- La batería usada no se elimina con los residuos domésticos.
- Pueden depositarla en un centro de recogida de baterías usadas o de eliminación de residuos especiales. Infórmese en su ayuntamiento.



ADVERTENCIA BATERÍA

La recarga de la batería debe ser efectuada y supervisada por personas adultas. No deje que los niños jueguen con la batería.

RECARGA DE LA BATERÍA

- Recargar la batería siguiendo las instrucciones incluidas en el cargador y no superar en ningún caso las 24 horas.
- Recargar la batería a tiempo, apenas el vehículo pierda velocidad. De este modo se evitarán daños.
- Si el vehículo se queda sin usarlo por largo tiempo, recordar recargar la batería y mantenerla desconectada de la instalación. Repetir la operación de recarga al menos cada tres meses.
- La batería no debe recargarse en posición invertida.
- ¡No olvidar la batería si se está cargando! Controlarla periódicamente.
- Usar sólo el cargador puesto a disposición y la batería original PEG PEREGO.
- La batería está sellada y no necesita mantenimiento.

ATENCIÓN

LA BATERÍA CONTIENE SUSTANCIAS TÓXICAS CORROSIVAS.

NO DEBE MANIPULARSE.

- La batería contiene electrolitos de base ácida.
- Evitar el contacto directo entre los terminales de la batería y golpes fuertes: riesgo de explosión o incendio.
- La batería produce gas cuando se está cargando. Recargarla en un lugar bien ventilado, lejos de fuentes de calor y materiales inflamables.
- La batería agotada debe sacarse del vehículo.
- No colocar la batería sobre prendas, pues se podrían dañar.
- Utilizar únicamente baterías o acumuladores del tipo recomendado.

SI HAY UNA PÉRDIDA

Protegerse los ojos. Evitar el contacto directo con el electrolito. Proteger las manos. Poner la batería en una bolsa de plástico y seguir las instrucciones para la eliminación de baterías.

SI PIEL Y OJOS ENTRAN EN CONTACTO CON EL ELECTROLITO

Lavar abundantemente la parte afectada con agua. Consultar un médico inmediatamente.

SI SE INGIERE ELECTROLITO

Enjuagar la boca y escupir. Consultar un médico inmediatamente.

MANTENIMIENTO Y CUIDADOS DEL VEHICULO

- No es aconsejable dejar el juguete en ambientes con temperaturas por debajo del cero. Si no se usa el juguete en un ambiente con una temperatura por encima del cero, podrán producirse daños irreversibles en los motores y en las baterías.
- Controlar periódicamente el estado del vehículo, en especial la instalación eléctrica, las conexiones de las clavijas, las caperuzas de protección y el cargador. En caso de defectos comprobados, el vehículo eléctrico y el cargador no deben utilizarse. Para las reparaciones, utilizar sólo piezas de repuesto originales PEG PEREGO.
- PEG PEREGO no se asume ninguna responsabilidad en caso de uso indebido de la instalación eléctrica.
- No dejar las baterías o el vehículo cerca de fuentes de calor como radiadores, chimeneas...
- Proteger el vehículo contra el agua, la lluvia, la nieve... No use el vehículo sobre arena o barro, pues podría causar daños a los botones, motores y reductores.
- Lubricar periódicamente (con aceite ligero) las partes móviles como cojinetes, dirección...
- Las superficies del vehículo deben limpiarse con un paño húmedo y, si es necesario, con productos no abrasivos de uso doméstico.
- Las operaciones de limpieza siempre deben realizarse por personas adultas.
- No desmontar nunca los dispositivos del vehículo o los motores, sin la autorización de PEG PEREGO.

REGLAS PARA UNA CONDUCCIÓN SEGURA

Para la seguridad del niño: antes de accionar el vehículo, leer y seguir atentamente las siguientes instrucciones.

- Enseñar a su niño el uso correcto del vehículo para una conducción segura y divertida.
- El juguete debe utilizarse con precaución, ya que requiere gran habilidad, evitando caídas o colisiones que provoquen lesiones al usuario o a tercero.
- Antes de partir, comprobar que el recorrido esté libre de personas o cosas.
- Conducir con las manos sobre el volante/manubrio y mirar siempre el camino.
- Frenar a tiempo para evitar choques.

¡ATENCIÓN!

El artículo está dotado de un sistema de freno que es necesario que el adulto enseñe idóneamente al niño.

2ª MARCHA (si presente)

Inicialmente se aconseja utilizar la 1ª marcha. Antes de pasar a la 2ª marcha, cerciorarse de que el niño haya aprendido a usar correctamente el volante/manubrio, la 1ª marcha, el freno y haya adquirido familiaridad con el vehículo.

¡ATENCIÓN!

- Controlar que todos los remaches/las tuercas de fijación de las ruedas estén firmes.
- Si el vehículo funciona en condiciones de sobrecarga, por ejemplo sobre arena blanda, barro o terrenos muy accidentados, el interruptor de sobrecarga desconectará inmediatamente la potencia. Después de algunos segundos, se reanudará el suministro de corriente.
- Si el vehículo funciona en condiciones de sobrecarga en pendientes inclinadas, el interruptor de sobrecarga restará inmediatamente potencia al vehículo.
- Si esto ocurre, QUITAR EL PIE DEL PEDAL DEL ACCELERADOR: el freno eléctrico se accionará reduciendo el descenso del vehículo.
- Sólo para vehículos de 12 y 24V: en primera marcha, el vehículo cuenta con efecto diferencial como los vehículos auténticos. Sobre terrenos lisos y con un único niño, las dos ruedas pueden tener velocidades diferentes pudiendo provocar resbalamiento/ deceleración de las mismas.

DIVERTIMIENTO SIN INTERRUPCIÓN: Hay un set de baterías recargadas de repuesto puesto a disposición y listo para su uso.

¿PROBLEMAS?

¿EL VEHÍCULO NO FUNCIONA?

- Controlar que la batería esté conectada a la pastilla del acelerador.
- Controlar el botón del acelerador y, eventualmente, sustituirlo.
- Controlar que la batería esté conectada a la instalación eléctrica.

¿EL VEHÍCULO PIERDE POTENCIA?

- Recargar la batería. Si después de haberla recargado el problema persiste, controlar la batería y el cargador en un centro de asistencia.

SERVICIO DE ASISTENCIA

PEG PEREGO ofrece un servicio de asistencia post-venta, directa o a través de una red de centros de asistencia autorizados para eventuales reparaciones o sustituciones y venta de repuestos originales. Para contactar con un centro de asistencia, visite nuestra web <http://global.pegperego.com/toys-site/support/>

Para cualquier notificación, es indispensable disponer del número de serie del artículo. Consultar la página dedicada a las piezas de repuesto para obtener información relativa al número de serie.

Peg Perego está a disposición de sus Consumidores para satisfacer de la mejor manera sus exigencias. Por este motivo, es para nosotros extremadamente importante y primordial conocer la opinión de nuestros Clientes. Les estaríamos muy agradecidos si después de utilizar uno de nuestro productos, cumplimentara el CUESTIONARIO DE SATISFACCIÓN DEL CONSUMIDOR que encuentra en Internet en la página Web www.pegperego.com, indicando eventuales observaciones o sugerencias.

INSTRUCCIONES DE MONTAJE

ATENCIÓN

LAS OPERACIONES DE MONTAJE DEBEN SER REALIZADAS ÚNICAMENTE POR PERSONAS ADULTAS. PRESTAR ATENCIÓN AL SACARSE EL VEHÍCULO DEL EMBALAJE. TODOS LOS TORNILLOS Y LAS PIEZAS PEQUEÑAS SE ENCUENTRAN EN UNA BOLSA DENTRO DEL EMBALAJE. LA BATERÍA PODRÍA ESTAR INTRODUCIDA EN EL ARTÍCULO.

MONTAJE

- 1 • Encajar las dos mitades del motor simulado color bronce.
- 2 • Insertar el motor simulado dentro del vehículo, tal y como se muestra en la figura.
- 3 • Presionar sobre el motor del juguete en los puntos señalados con flechas (a cada uno de los lados) para sujetarlo.
- 4 • Levantar los dos amortiguadores traseros y alinearlos con las ranuras del chasis.
- 5 • Para sujetar los amortiguadores al chasis, insertar los pernos en los orificios superiores de los amortiguadores, con las pestañas giradas verticalmente (ver detalle).
- 6 • Terminar la sujeción de los amortiguadores colocando la herramienta de plástico sobre los pernos y golpeándolos con un martillo hasta que queden insertados por completo.
- 7 • Presionar sobre la tapa de la tuerca hasta encajarla y repetir esta operación en las tres ruedas restantes.
- 8 • Colocar el asiento insertando las pestañas de color negro en las ranuras del chasis y girarlo hacia abajo hasta que encaje en su lugar.
- 9 • Colocar el pasador de bloqueo de color rojo del asiento insertándolo en el chasis a través del asiento.
- 10 • Colocar la pieza del radiador de color negro insertando en primer lugar las pestañas en las ranuras rectangulares correspondientes (a). A continuación, presionar con firmeza en las pestañas superiores (b) de manera que queden completamente insertadas en las ranuras correspondientes.
- 11 • Colocar la rejilla delantera en los soportes tal y como se muestra en la figura y asegurarla con los 4 tornillos que se proporcionan para ello.
- 12 • Colocar la pegatina del radiador.
- 13 • Colocar los dos soportes en los orificios correspondientes del radiador, tal y como se muestra en la figura.
- 14 • Fijar la persiana frontal del radiador, de color gris antracita, sobre la rejilla delantera alineando los puntos de conexión e insertarla hasta que encaje en su lugar.
- 15 • Colocar el parachoques delantero plateado alineando los puntos de conexión e insertarlo hasta que encaje en su lugar.
- 16 • Sujetar la persiana con los 2 tornillos correspondientes.
- 17 • Colocar las dos pegatinas cromadas en la posición de los faros sobre la persiana.
- 18 • Insertar los dos faros delanteros en la persiana.
- 19 • Colocar la pegatina cromada en el chasis tal y como se muestra en la figura.
- 20 • Encajar el faro trasero en su lugar insertándolo desde arriba.
- 21 • Para colocar el respaldo plegable adicional, insertar las patillas en la rejilla trasera.
- 22 • Colocar el respaldo con la manija hacia abajo y deslizar la clavija hasta el orificio de la patilla.
- 23 • Deslizar la segunda patilla hasta la clavija del respaldo (a) y, a continuación, presionar la patilla hacia abajo hasta encajarla en su lugar (b).
- 24 • Respaldo plegable adicional con las patillas en su lugar.
- 25 • Cuando el respaldo y las patillas estén encajados en su lugar, asegurar estas últimas mediante los tornillos que se proporcionan para ello.
- 26 • Enganchar la barra trasera insertando sus pestañas en las ranuras de la rejilla, rotando hasta que quede en su lugar y fijarla después mediante los tornillos que se proporcionan para ello.
- 27 • Colocar la rejilla trasera en los soportes tal y como se muestra en la figura y asegurarla con los 4 tornillos que se proporcionan para ello.
- 28 • Encajar la tapa del depósito simulado en el vehículo.
- 29 • Montar el bloque de manillar y faro delantero tal y como se muestra en la figura.
- 30 • Colocar la pegatina cromada tal y como se muestra en la figura.
- 31 • Colocar la lente del faro delantero.
- 32 • Colocar la pieza de color negro del velocímetro

sobre el receptáculo del faro delantero. A continuación, colocar la pegatina del velocímetro.

- 33 • Colocar la lente transparente del velocímetro y asegurarla mediante el tornillo pequeño que se proporciona para ello.
- 34 • Deslizar e insertar los dos paramanos en el manillar, haciendo coincidir los orificios de los paramanos y los del manillar.
- 35 • Fijar los paramanos con los dos tornillos correspondientes.
- 36 • Deslizar las empuñaduras a ambos lados del manillar tal y como se muestra.
- 37 • Encajar el manillar en el lugar correspondiente del vehículo.
- 38 • Girar el pestillo del asiento a la posición de desbloqueo ("unlock") tal y como se muestra en la figura y levantar el asiento. NOTA: El asiento dispone de una posición de bloqueo y otra de desbloqueo.
- 39 • Retirar el pasador de la batería apretando los lados y deslizarlo hasta liberarlo de la ranura del chasis.
- 40 • Colocar la batería en su compartimento.
- 41 • Conectar el cableado del vehículo (clavija A) a la batería (clavija B).
- 42 • Volver a colocar el pasador de la batería.
- 43 • Cerrar el asiento. ATENCIÓN: Asegurarse siempre de que el asiento quede cerrado y bloqueado tras realizar cualquier operación en su interior.

CARACTERÍSTICAS DEL VEHÍCULO

- 44 • La aplicación exclusiva de **SmartPedal Technology™** permite un mayor tiempo de funcionamiento y una conducción más realista. En la configuración "LOW", cuando el acelerador se acciona a fondo, se activa el movimiento hacia adelante a 5,2 km/h. En la configuración "HIGH", cuando el pedal se acciona a fondo, comienza el movimiento hacia adelante a 5,2 km/h durante algunos segundos y, a continuación, acelera automáticamente hasta los 10 km/h. En la configuración "HIGH", cuando el pedal se acciona a la mitad, el vehículo "cambia de marcha" automáticamente hasta los 5,2 km/h. El freno se activa automáticamente cuando el niño levanta el pie del acelerador.
- 45 • ATENCIÓN: Por seguridad, cuando el vehículo se extrae por primera vez de su embalaje, la configuración predeterminada es "LOW". Peg Perego recomienda que se utilice la configuración "LOW" hasta que el niño se familiarice con el funcionamiento del vehículo. Para ajustar la configuración de alta velocidad, aflojar el tornillo.
- 46 • A continuación, deslizar el aro de seguridad hasta la configuración "HIGH" y sustituir el tornillo.
- 47 • PALANCA DE CAMBIO: El vehículo funciona en dos direcciones. Para utilizar la MARCHA ATRÁS (R), tirar hacia atrás de la palanca de cambio. NOTA: Por seguridad, la palanca de cambio deberá mantenerse en posición hacia atrás para utilizar la marcha atrás.
- 48 • **Red Line Nitrile Traction™** exclusiva: Las ruedas de este vehículo cuentan con surcos excepcionalmente profundos y una banda de tracción de caucho especial para conseguir una tracción increíble sobre la mayoría de superficies y un deslizamiento silencioso.
- 49 • Para levantar o abatir el respaldo trasero adicional, tirar hacia arriba de la manija en la parte trasera del respaldo.

SUSTITUCIÓN DE LA BATERÍA

ATENCIÓN: LOS DIBUJOS DE LAS BATERÍAS SON ÚNICAMENTE INDICATIVOS. SU BATERÍA PODRÍA SER DIFERENTE CON RESPECTO AL MODELO REPRESENTADO. NO OBSTANTE, DEBERÁN SEGUIRSE LAS SECUENCIAS DE SUSTITUCIÓN Y DE CARGA ILUSTRADAS.

- 50 • En primer lugar, desbloquear y levantar el asiento.
- 51 • Desconectar la clavija del sistema eléctrico (A) de la clavija de la batería (B) pulsando los laterales de ambas clavijas y tirando en direcciones opuestas.
- 52 • Retirar el pasador de la batería apretando los lados y deslizarlo hasta liberarlo de la ranura del chasis.
- 53 • Sustituir la batería antigua por una nueva.
- 54 • Volver a colocar el pasador de la batería.
- 55 • Cerrar el asiento. ATENCIÓN: Asegurarse siempre de que el asiento queda cerrado y bloqueado tras realizar cualquier operación en su interior.

CARGA DE LA BATERÍA

ATENCIÓN: LA OPERACIÓN DE RECARGA DE LA BATERÍA ASÍ COMO CUALQUIER INTERVENCIÓN ELÉCTRICA, DEBEN SER REALIZADAS ÚNICAMENTE POR PERSONAS ADULTAS. LA BATERÍA TAMBIÉN SE PUEDE RECARGAR SIN QUITARLA DEL JUGUETE.

- 56 • En primer lugar, desbloquear y levantar el asiento.
- 57 • Desconectar la clavija del sistema eléctrico (A) de la clavija de la batería (B) pulsando los laterales de ambas clavijas y tirando en direcciones opuestas.
- 58 • Enchufar el cargador de la batería a una toma de corriente doméstica. Conectar la clavija de la batería (B) a la clavija del cargador (C). NOTA: Presionar con firmeza hasta que encaje en su lugar.
- 59 • Una vez finalice la carga de la batería (la carga completa tarda entre 18 y 24 horas), desconectar el cargador de la batería de la toma de corriente y, a continuación, desconectar la clavija de la batería (B) de la clavija del cargador (C).
- 60 • Volver a conectar la clavija del sistema eléctrico (A) a la clavija de la batería (B). NOTA: Presionar con firmeza hasta que encaje en su lugar.
- 61 • Cerrar el asiento. ATENCIÓN: Asegurarse siempre de que el asiento queda cerrado y bloqueado tras realizar cualquier operación en su interior.

PORTUGUÊS

PEG PEREGO® agradece pela escolha deste produto. Há mais de 60 anos PEG PEREGO leva crianças a passear. Logo que nascem com seus carinhos e depois com as cadeirinhas de passeio, e ainda depois com os brinquedos a pedais e bateria.

Descubra a linha completa dos produtos, as novidades e outras informações acerca de Peg Peregó através de nosso site

www.pegperegó.com

INFORMAÇÕES IMPORTANTES

Leia atentamente este manual de instruções para familiarizar-se com o uso do modelo e ensinar ao seu filho como dirigir de forma correta, segura e divertida. Conserve então o manual para consultas futuras.

Produto fabricado com o objetivo de atender uso pessoal, não destinado a locação para fins comerciais.

Antes de utilizar o veículo pela primeira vez, carregue a bateria por 18 horas. Não observar tal procedimento pode causar danos irreversíveis à bateria.

- **De 6+**
- Veículo para 2 lugares
- 1 Bateria recarregável de 24V 12Ah em chumbo sigilada
- 2 rodas motrizes
- 2 motores de 340 W
- Velocidade em 1ª marcha 5,2 km/h
- Velocidade em 2ª marcha 10 km/h
- Velocidade em marcha à ré de 5,2 km/h

Peg Peregó reserva-se o direito de efetuar a qualquer momento, alterações nos modelos e informações contidas nesta publicação, por razões técnicas ou comerciais.

NORMAS DE SEGURANÇA

Nossos brinquedos respeitam as Normas de Segurança Européias para brinquedos (requisitos de segurança previstos pelo Conselho da EEC) e pelo "U.S. Consumer Toy Safety Specification". São aprovados pelo I.I.S.G (Istituto Italiano de Segurança para Brinquedos). Não estão de acordo com as leis de circulação viária e portanto não podem circular em vias públicas.



Peg Peregó S.p.A. é certificada ISO 9001.

A certificação oferece aos clientes e aos consumidores a garantia de transparência e confiança no que se refere ao modo com que a empresa trabalha.

- **ATENÇÃO!** Esse brinquedo não é adequado a crianças com idade inferior a 6 anos devido à velocidade elevada.
- **ATENÇÃO!** Não adequado a crianças com idade inferior a 36 meses. As peças pequenas podem ser ingeridas ou inaladas causando a asfixia.
- **ATENÇÃO!** A utilização do veículo em estradas públicas, perto de cursos de água ou piscinas ou em espaços reduzidos, pode causar perigo de ferimentos aos utilizadores e/ou a terceiros. A vigilância de um adulto é sempre necessária.
- As crianças devem estar sempre calçadas durante o uso do veículo.
- Quando o veículo estiver em funcionamento, preste atenção para que as crianças não coloquem as mãos, pés ou partes do corpo, roupas ou outros objetos, perto das peças em movimento.
- Não molhe jamais os componentes do veículo como motores, instalações, botões, etc.
- Não use gasolina ou outras substâncias inflamáveis perto do veículo.
- O veículo deve ser usado absolutamente por uma única criança, já que não se enquadra na categoria de veículos com dois lugares.

DIRETRIZ RAEE (somente UE)

- Este produto constitui ao fim de sua vida útil como resíduo classificado RAEE e portanto não deve ser eliminado como simples resíduo urbano, mas deve ser sujeito à coleta seletiva;
- Entregue este resíduo nas apropriadas e relativas ilhas ecológicas;
- A presença de substâncias perigosas contidas nos componentes elétricos deste produto constitui fonte de potencial perigo para a saúde humana e para o meio ambiente, caso tais produtos não forem corretamente eliminados;
- O desenho presente de um latão de lixo barrado significa que o produto deve ser sujeito a coleta seletiva.



DESCARTE DE BATERIAS

- Contribua para proteger o meio ambiente.
- A bateria usada, não pode ser jogada fora com os resíduos domésticos.
- Podem ser depositadas num centro de coleta de baterias usadas ou de eliminação de resíduos especiais, informe-se junto ao setor competente.



ADVERTÊNCIAS: BATERIA

A recarga das baterias deve ser efetuada e supervisionada somente por adultos. Não deixe que crianças brinquem com as baterias.

CARREGAMENTO DA BATERIA

- Carregue a bateria seguindo as instruções anexas ao carregador e em todo modo não ultrapasse 24 horas de recarga.
- Recarregue a bateria assim que o veículo perca velocidade, para evitar danos.
- Caso seu veículo fique parado por muito tempo, lembre-se de carregar a bateria e conservá-la desligada da instalação; repita a operação de recarga ao menos a cada três meses.
- A bateria não deve ser carregada de cabeça para baixo.
- Não esqueça as baterias a carregar! Controle periodicamente.
- Use somente o carregador de baterias fornecido e baterias originais PEG PEREGO.
- A bateria é sigilada e não precisa de manutenção.

ATENÇÃO

- AS BATERIAS CONTÊM SUBSTÂNCIAS TÓXICAS CORROSIVAS. NÃO ADULTERA-LAS.
- As baterias contêm eletrólitos de base ácida.
- Não provoque contato direto entre os terminais da bateria, evite golpes fortes: risco de explosão e/ou incêndio.
- Durante a recarga, a bateria produz gás. Carregue a bateria num local bem ventilado, longe de fontes de calor e materiais inflamáveis.
- A bateria gasta deve ser removida do veículo.
- É desaconselhável apoiar a bateria sobre roupas, poderiam danificar-se.
- Utilizar unicamente pilhas ou acumuladores do tipo recomendado.

CASO OCORRA VAZAMENTO

Proteja seus olhos, evite contato direto com o eletrólito: Proteja suas mãos.

Coloque a bateria numa bolsa de plástico e siga as instruções sobre eliminação de baterias.

CASO A PELE OU ROUPAS ENTREM EM CONTATO COM O ELETRÓLITO

Lave a parte afetada abundantemente com água corrente. Consulte um médico imediatamente.

CASO O ELETRÓLITO SEJA INGERIDO

Enxágue a boca e cuspa.

Consulte um médico imediatamente.

MANUTENÇÃO E CUIDADOS COM O VEÍCULO

- Não é aconselhável deixar o brinquedo em ambientes com temperaturas abaixo de zero. Se vier a ser utilizado sem levá-lo a uma temperatura superior a zero, é possível haver danos irreversíveis ao motor e à bateria.
- Controle regularmente o estado do veículo, principalmente a instalação elétrica, as ligações das tomadas, as proteções e o carregador de baterias. Em caso de defeitos comprovados, o veículo elétrico e o carregador de baterias não devem ser usados. Em caso de reparos, use somente peças sobressalentes originais PEG PEREGO.
- PEG PEREGO não assume qualquer responsabilidade em caso de adulteração do sistema elétrico.
- Não deixe as baterias ou o veículo perto de fontes de calor como aquecedores, lareiras, etc.
- Proteja o veículo da água, chuva, neve, etc.; usá-la sobre a areia ou lama pode ocasionar danos nos botões, motores e redutores.
- Lubrifique regularmente (com óleo leve) partes móveis, como rolamentos, esterço, etc.
- As superfícies do veículo podem ser limpas com um pano úmido e, se preciso, com produtos de uso doméstico não abrasivos.
- As operações de limpeza devem ser efetuadas somente por adultos.
- Não desmonte os mecanismos do veículo ou os motores, sem a autorização da PEG PEREGO.

DECLARAÇÃO DE CONFORMIDADE

DENOMINAÇÃO DO PRODUTO

Polaris Sportsman 850

CÓDIGO DE IDENTIFICAÇÃO DO PRODUTO

IGOD05150

NORMAS DE REFERÊNCIA (origem)

Diretriz geral de Segurança para Brinquedos 2009/48/CE

Standard EN 71 / 1 -2 -3

Standard EN62115

Diretriz Compatibilidade Electromagnética 2004/108/CE

Standard EN55022 – EN55014

Diretriz Européia RAEE 03/108/CE

Diretriz Européia RoHS 2002/95/CE

Diretriz Ftalati 2005/84/CE

Não está de acordo com as leis de circulação viária e portanto não pode circular em vias públicas.

DECLARAÇÃO DE CONFORMIDADE

Peg Peregó S.p.A. declara sob a própria responsabilidade que o artigo em objeto foi submetido a ensaios e testes internos e aprovado de acordo com as normas técnicas vigentes junto a laboratórios externos e independentes.

DATA E LOCAL DE EMISSÃO

Itália - 20. 02. 2013

Peg Peregó S.p.A.

via A. De Gasperi, 50

20862 Arcore (MB) – ITALIA

REGRAS PARA CONDUZIR COM SEGURANÇA

- Para a segurança da criança: antes de ligar o veículo, leia e siga atentamente as seguintes instruções.
- Ensine a criança a usar corretamente o veículo para dirigi-lo de forma segura e divertida.
 - O brinquedo tem de ser utilizado com cuidado, pois exige grande habilidade, de modo a evitar quedas ou colisões que provoquem ferimentos ao usuário e a terceiros.
 - Antes de dar a partida, certifique-se que o percurso esteja desimpedido de pessoas ou coisas.
 - Dirija com as mãos no volante e olhe sempre o percurso.
 - Freie em tempo para evitar colisões.

ATENÇÃO! O artigo está equipado com um sistema de frenagem que precisa de uma instrução adequada da criança por parte de um adulto.

2ª VELOCIDADE (se existente)

Aconselha-se primeiramente o uso da 1ª marcha. Antes de colocar a 2ª marcha, certifique-se que a criança tenha aprendido como usar corretamente o volante, a 1ª marcha, os freios, e tenha adquirido familiaridade com o veículo.

ATENÇÃO!

- Controle que todos os tampos de fixação das rodas estejam bem firmes.
- Se o veículo funcionar em condições de sobrecarga, como sobre areia, lama ou terrenos muito irregulares, o interruptor de sobrecarga interromperá imediatamente a potência. A potência será retomada depois de alguns segundos.
- Se o veículo estiver em condições de sobrecarga sobre rampas inclinadas, o interruptor de sobrecarga interromperá imediatamente a potência ao veículo. Caso isto ocorra **RETIRE O PÉ DO PEDAL DO ACELERADOR**; o freio elétrico funcionará desacelerando a descida do veículo.
- Somente para veículos 12 e 24 Volts: na primeira marcha, o veículo possui um efeito diferencial como nos automóveis verdadeiros, em terrenos lisos e com uma única criança, as duas rodas podem ter velocidades diferentes com a possibilidade de derrapagem/ desaceleração das mesmas.

DIVERTIMENTO SEM INTERRUPÇÃO: conserve sempre um conjunto de baterias carregadas para a troca, prontas para serem usadas.

PROBLEMAS?

O VEÍCULO NÃO FUNCIONA?

- Verifique se não existem cabos desligados em baixo da placa do acelerador.
- Controle o funcionamento do botão do acelerador e eventualmente substitua-o.
- Verifique se a bateria está ligada à rede elétrica.

O VEÍCULO NÃO TEM POTÊNCIA?

- Carregue as baterias. Se após a recarga o problema permanecer, peça o controle das baterias e do carregador de baterias junto a um centro de assistência.

SERVIÇO DE ASSISTÊNCIA

PEG PEREGO oferece um serviço de assistência pós-venda, diretamente ou através de uma rede de centros de assistência autorizados, para eventuais consertos ou substituição e venda de sobressalentes originais. Para contactar um centro de assistência, visite nosso site <http://global.pegpereo.com/toys-site/support/>

Para qualquer comunicação, é necessário possuir o número de série correspondente ao artigo. Para identificar o número de série consulte a página dedicada às peças de reposição.

Peg Pereo está à disposição dos seus Consumidores para satisfazer ao máximo suas exigências. Por isso, conhecer a opinião de nossos Clientes, é para nós muito importante e precioso. Ficaremos muito agradecidos se depois de ter utilizado um nosso produto, quiser preencher o **QUESTIONÁRIO DE SATISFAÇÃO DO CONSUMADOR**, o qual encontrará em Internet no seguinte endereço: www.pegpereo.com, indicando assim eventuais observações ou sugestões.

INSTRUÇÕES DE MONTAGEM

ATENÇÃO

AS OPERAÇÕES DE MONTAGEM DEVEM SER FEITAS SOMENTE POR ADULTOS. PRESTE ATENÇÃO AO RETIRAR O VEÍCULO DA EMBALAGEM. TODOS OS PARAFUSOS E PEQUENAS PEÇAS ENCONTRAM-SE EM UM SAQUINHO DENTRO DA EMBALAGEM. PODE SER QUE A BATERIA TENHA JÁ SIDO COLOCADA NO VEÍCULO.

MONTAGEM

- 1 • Encaixe as 2 metades do falso motor, cor bronze.
- 2 • Introduza o falso motor no veículo, como ilustrado na figura.
- 3 • Pressione o motor do brinquedo nos pontos indicados pelas setas (dos dois lados), para fixá-lo.
- 4 • Levante ambos os amortecedores traseiros e alinhe-os com as aberturas no chassi.
- 5 • Para fixar os amortecedores no chassi, insira os pinos nos orifícios superiores dos amortecedores, com as linguetas posicionadas verticalmente (ver detalhe).
- 6 • Termine a fixação dos amortecedores, colocando o elemento de plástico sobre os pinos, martelando até se introduzirem totalmente.
- 7 • Encaixe a tampa da porca no lugar e faça o mesmo nas outras três rodas.
- 8 • Fixe o assento, introduzindo as linguetas pretas nas ranhuras da carroceria e gire-o para baixo para o colocar no alojamento.
- 9 • Fixe a trava vermelha do assento, introduzindo-a através do assento e da carroceria.
- 10 • Monte a peça preta do radiador, introduzindo primeiro as linguetas nas ranhuras retangulares correspondentes (a), depois pressione com firmeza nas linguetas superiores (b), de forma a encaixá-las completamente em seus alojamentos.
- 11 • Monte a grelha dianteira nos suportes, como ilustrado na figura, e fixe-a com os 4 parafusos fornecidos.
- 12 • Aplique o adesivo do radiador.
- 13 • Introduza os dois suportes nas aberturas do radiador, como ilustrado na figura.
- 14 • Encaixe a cobertura dianteira do radiador, cor cinza antracite, na grelha dianteira, alinhando os pontos de fixação e coloque-a na posição.
- 15 • Monte a grade de proteção dianteira cinza, alinhando os pontos de fixação e encaixe-a na posição.
- 16 • Fixe a grade com os 2 parafusos.
- 17 • Aplique os dois adesivos cromados nas posições dos faróis na cobertura dianteira.
- 18 • Encaixe os dois faróis na cobertura dianteira.
- 19 • Aplique o adesivo cromado no chassi, como ilustrado na figura.
- 20 • Encaixe o farol traseiro, introduzindo-o por cima.
- 21 • Para montar o encosto rebatível opcional, insira uma das travas na grelha traseira.
- 22 • Coloque o encosto com a pega virada para baixo e introduza o pino dentro do orifício da trava.
- 23 • Encaixe a outra trava no outro pino do encosto (a), depois pressione a trava para baixo até se encaixar em seu alojamento (b).
- 24 • Encosto rebatível opcional com as travas encaixadas.
- 25 • Mantendo o encosto e as travas em seu lugar, fixe-as com os parafusos fornecidos.
- 26 • Una a guia traseira e a grelha traseira, encaixando as linguetas da guia nas ranhuras da grelha, girando-as para a posição e fixando-as com os parafusos fornecidos.
- 27 • Monte a grelha traseira nos suportes, como ilustrado na figura, e fixe-a com os 4 parafusos fornecidos.
- 28 • Coloque a tampa do depósito do brinquedo no alojamento do veículo.
- 29 • Monte o conjunto guidão/farol dianteiro, como ilustrado na figura.
- 30 • Aplique o adesivo cromado, como ilustrado na figura.
- 31 • Fixe a lente transparente do farol.
- 32 • Monte a peça preta do velocímetro por cima do farol dianteiro, em seguida, aplique o adesivo para o velocímetro.
- 33 • Coloque a tampa transparente do velocímetro e fixe-o com o parafuso pequeno fornecido.
- 34 • Introduza as duas proteções de mão no guidão, alinhando os orifícios das proteções de mão com os do guidão.
- 35 • Fixe as duas proteções de mão com os dois parafusos.
- 36 • Introduza os punhos no guidão, como ilustrado.
- 37 • Encaixe o guidão no veículo.
- 38 • Gire a trava do assento para a posição "aberta",

como ilustrado na figura, e levante o assento. NOTA: o assento possui uma posição de abertura e uma de fechamento.

- 39 • Remova a trava da bateria, apertando dos lados e extraindo-a de seu alojamento na carroceria.
- 40 • Coloque a bateria no compartimento da bateria.
- 41 • Conecte a fiação do veículo (plugue A) à bateria (plugue B).
- 42 • Volte a colocar a trava da bateria.
- 43 • Feche o assento. **ATENÇÃO:** certifique-se sempre de que o assento está fechado e travado após a realização de qualquer operação em seu interior.

CARACTERÍSTICAS E USO DO VEÍCULO

- 44 • A exclusiva **SmartPedal Technology™** permite tempos de funcionamento mais longos e uma experiência de condução mais realista. Na configuração "LOW", pressionando completamente o pedal do acelerador, se ativa a marcha para a frente a 5,2 km/h. Na configuração "HIGH", pressionando completamente o pedal do acelerador, se ativa durante alguns segundos a marcha para a frente a 5,2 km/h e depois acelera automaticamente até 10 km/h. Na posição "HIGH", soltando o pedal até meio, o veículo reduz automaticamente a velocidade para 5,2 km/h. O freio se ativa automaticamente quando a criança tira o pé do acelerador.
- 45 • **ATENÇÃO:** por motivos de segurança, a configuração predefinida do veículo quando é removido pela primeira vez da embalagem é "LOW". A Peg Pereo sugere o uso da configuração "LOW" até a criança se familiarizar com o uso do veículo. Para ajustar a trava de alta velocidade, desparafuse os parafusos.
- 46 • Coloque a faixa de segurança na posição HIGH e volte a colocar os parafusos.
- 47 • **ALAVANCA DE CÂMBIO:** o veículo se desloca em duas direções. Para usar a MARCHA À RÉ (R), puxar para trás e segurar a alavanca de câmbio. **NOTA:** por razões de segurança, a alavanca de câmbio tem de ser segura para trás na posição de marcha à ré.
- 48 • Exclusivo sistema **Red Line Nitrile Traction™**: esse veículo está equipado com rodas com uma banda de rodagem extra profunda e uma faixa de tração especial de borracha, que permite desempenhos de tração incríveis na maior parte das superfícies e baixo ruído.
- 49 • Para levantar e abaixar o encosto rebatível opcional, puxe para cima a pega na parte de trás do encosto.

SUBSTITUIÇÃO DA BATERIA

ATENÇÃO: OS DESENHOS DAS BATERIAS SÃO SOMENTE INDICATIVOS. SUA BATERIA PODE SER DIFERENTE DO MODELO REPRESENTADO. ISSO NÃO COMPROMETE AS SEQUÊNCIAS DE SUBSTITUIÇÃO E DE CARREGAMENTO ILUSTRADAS.

- 50 • Primeiro solte e levante o assento.
- 51 • Depois desligue o plugue (A) do circuito elétrico do plugue (B) da bateria, pressionando dos lados e puxando-os na direção oposta.
- 52 • Remova a trava da bateria, apertando dos lados e extraindo-a de seu alojamento na carroceria.
- 53 • Extraia a bateria velha e substitua-a com uma bateria nova.
- 54 • Volte a colocar a trava da bateria.
- 55 • Feche o assento. **ATENÇÃO:** certifique-se sempre de que o assento está fechado e travado após a realização de qualquer operação em seu interior.

CARREGAMENTO DA BATERIA

ATENÇÃO: O CARREGAMENTO DA BATERIA OU QUALQUER OUTRA INTERVENÇÃO NO SISTEMA ELÉTRICO DEVE SER EXECUTADA POR ADULTOS.

A BATERIA PODE SER CARREGADA TAMBÉM SEM RETIRÁ-LA DO BRINQUEDO.

- 56 • Solte e levante o assento.
- 57 • Desligue o plugue (A) do circuito elétrico do plugue (B) da bateria, pressionando dos lados e puxando-os na direção oposta.
- 58 • Insira o plugue do carregador em uma tomada doméstica. Conecte o plugue (B) ao plugue (C) do carregador. **NOTA:** pressione com firmeza até se encaixar completamente.
- 59 • Terminado o carregamento (um carregamento completo leva 18-24 horas), desconecte o carregador da tomada elétrica, depois desconecte o plugue da bateria (B) do plugue do carregador (C).
- 60 • Volte a ligar o plugue do circuito elétrico (A) ao

pluge da baterija (B). NOTA: pressione com firmeza até se encaixar completamente.

- 61 • Feche o assento. ATENÇÃO: certifique-se sempre de que o assento está fechado e travado após a realização de qualquer operação em seu interior.

SLOVENŠČINA

PEG PEREGO® se vam zahvaljuje za nakup tega izdelka. PEG PEREGO prevaža otroke že več kot 50 let. Čim se rodijo v košarah, nato v športnih vozičkih in še pozneje na igračah na pedale ali na akumulatorje.

Popolno paletto izdelkov, novosti in druge informacije iz sveta Peg Perego odkrijte na našem spletišču

www.pegperego.com

POMEMBNE INFORMACIJE

Skrbno preberite ta priročnik z navodili, da bi vam bilo lažje uporabljati izdelek in naučiti otroka, kako pravilno in varno voziti ter se ob tem tudi zabavati. Priročnik shranite, da ga boste lahko še kdaj prebrali.

Preden boste vozilo prvič uporabili, naj se akumulator polni 18 ur. Če tega postopka ne boste upoštevali, bi se lahko akumulator nepopravljivo poškodoval.

- **Leta od 6+**
- Vozilo z 2 sedeža
- 1 Svinčev akumulator 24 V, 12Ah, zapečaten
- 2 pogonski kolesi
- 2 motorja po 340 W
- Hitrost v prvi prestavi 5 km/h
- Hitrost v drugi prestavi 10,5 km/h
- Hitrost v vzvratni prestavi 5,2 km/h

Peg Perego si pridržuje pravico do sprememb na modelih in v podatkih v pričujoči publikaciji iz tehničnih ali podjetniških razlogov v kateremkoli trenutku.

VARNOSTNI PREDPISI

Naše igrače so izdelane v skladu z evropskimi varnostnimi predpisi za igrače (varnostni ukrepi, ki jih predvideva Svet EGS) in s specifikacijo o uporabi igrač, ki so jo izdale ZDA (U.S. Consumer Toy Safety Specification). Potrdil jih je organ IISG (Italijanski inštitut za varnost igrač).

Ne ustrezajo predpisom za vožnjo po cestah, zato se z njimi otroci ne smejo voziti po javnih cestah.



Peg Perego S.p.A. ima certifikat ISO 9001.

Certifikat za stranke in uporabnike pomeni garancijo transparentnosti in zaupanja v delo podjetja.

- **OPOZORILO!** Igrača zaradi velike hitrosti ni primerna za otroke, mlajše od 6 let.
- **OPOZORILO!** Ni primerno za otroke, mlajše od 36 mesecev. Vsebuje majhne delce, ki jih lahko majhni otroci požrejo ali vdihnejo in lahko povzročijo zadušitev.
- **POZOR!** Uporaba vozila na javnih cestah ali v bližini vodnih tokov ali bazenov ali v majhnih prostorih pomeni tveganje za poškodbe uporabnika in drugih prisotnih ljudi. Otroke naj med igro vedno nadzoruje odrasla oseba.
- Otroci morajo imeti med vožnjo na vozilu vedno obute čevlje.
- Ko je vozilo v pogonu, pazite, da otroci ne bodo vtikali rok, nog ali drugih delov telesa, oblačil ali drugih predmetov med premikajoče se dele.
- Nikoli ne polivajte delov vozila, kot so motor, naprave, gumbi itd., z vodo.
- Ob vozilu nikoli ne uporabljajte bencina ali drugih vnetljivih snovi.
- Če vozilo ne sodi v kategorijo vozil, namenjenih za vožnjo dveh otrok, naj se z njim obvezno vozi le en otrok.

DIREKTIVA RAEE (samo za EU)

- Ta izdelek je na koncu svoje življenjske dobe odpadek razreda RAEE, zato ga ne smete zavreči kot gospodinjski odpadek, ampak je predmet ločenega zbiranja odpadkov;
- Odpadek odložite na ustreznem vnaprej pripravljenem ekološkem otoku;
- Prisotnost nevarnih snovi v električnih delih tega izdelka predstavljajo vir morebitne nevarnosti za človeško življenje in za okolje, če izdelka ne zavržete na pravilen način;
- Prekrižan smetnjak je oznaka, ki sporoča, da je treba izdelek zavreči kot predmet ločenega zbiranja odpadkov.



VARNO ODLAGANJE AKUMULATORJA

- Prizadevajte si za varovanje okolja.
- Iztrošenega akumulatorja ne zavržite z gospodinjskimi odpadki.
- Zavržete ga lahko v centru za zbiranje izrabljenih baterij in akumulatorjev ali za zbiranje posebnih odpadkov; pozanimajte se v svoji občini.



IZJAVA O SKLADNOSTI

NAZIV IZDELKA

Polaris Sportsman 850

IDENTIFIKACIJSKA KODA IZDELKA

IGOD05150

ZAKONSKA PODLAGA (izvor)

Splošna direktiva o varnosti igrač 2009/48/ES

Standard EN 71 / 1-2-3

Standard EN62115

Direktiva o elektromagnetni združljivosti
2004/108/ES

Standard EN55022 – EN55014

Evropska direktiva RAEE 03/108/ES

Evropska direktiva RoHS 2002/95/ES

Direktiva o ftalatih 2005/84/ES

Ne ustreza predpisom za vožnjo po cestah, zato se z njim otroci ne smejo voziti po javnih cestah.

IZJAVA O SKLADNOSTI

Peg Perego S.p.A. na lastno odgovornost izjavlja, da je bil izdelek podvržen notranjim kolavdacijskim preizkusom in da je homologiran v skladu z veljavnimi predpisi v zunanjih, neodvisnih laboratorijih.

DATUM IN KRAJ IZDAJE

Italija – 20. 02. 2013

Peg Perego S.p.A.
via A. De Gasperi 50
20862 Arcore (MB) – ITALIA

OPOZORILA ZA AKUMULATOR

Akumulator smejo polniti ali polnjenje nadzorovati samo odrasle osebe.
Ne dovolite, da bi se z akumulatorjem igrali otroci.

POLNJENJE AKUMULATORJA

- Napolnite akumulatorje, tako da sledite navodilom, priloženim polnilniku. Akumulator se ne sme polniti več kot 24 ur.
- Če boste akumulator napolnili, takoj ko začne vozilo izgubljati hitrost, se boste izognili njegovim poškodbam.
- Če bo vozilo dlje časa stalo, napolnite akumulator in ga odklopite iz naprave; napolnite ga vsaj vsake 3 mesece.
- Akumulatorja ne smete polniti, če stoji na glavi.
- Ne puščajte akumulatorja priključenega na polnilnik! Akumulator redno pregledujte.
- Uporabljajte le priloženi polnilnik in originalne akumulatorje PEG PEREGO.
- Zapečaten akumulator ne potrebuje vzdrževanja.

POZOR

V AKUMULATORJU SO STRUPENE IN KOROZIVNE SNÓVI. NE POSEGAJTE VANJ.

- V akumulatorju so kislini elektroliti.
- Ne vzpostavljajte direktnega kontakta med končniki na akumulatorjih in izogibajte se močnim udarcem: tvegate eksplozijo ali požar.
- Med polnjenjem akumulatorja se sprošča plin. Akumulator polnite v zračnem okolju, daleč od virov toplote in gorljivih materialov.
- Iztrošen akumulator morate odstraniti iz vozila.
- Odsvetujemo odlaganje akumulatorja na oblačila; lahko bi jih poškodovali.
- Uporabljajte le baterije ali akumulatorske baterije priporočenega tipa.

ČE AKUMULATOR PUŠČA

Zavarujte si oči; izogibajte se neposrednemu stiku z elektrolitom: zaščitite si roke.

Akumulator odložite v plastično vrečko in upoštevajte navodila za varno odlaganje akumulatorjev.

ČE PRIDE ELEKTROLIT V STIK S KOŽO ALI OČMI

Prizadeto mesto sperite z veliko tekoče vode.

Takoj se posvetujte z zdravnikom.

ČE BI ELEKTROLIT POPILI

Splaknite usta in izpljunite.

Takoj se posvetujte z zdravnikom.

PRAVILA ZA VARNO VOŽNJO

Za varnost otroka: preden vključite vozilo, preberite navodila in se jih natančno držite.

- Otroka naučite pravilno uporabljati vozilo, da bo vozilo varno in da se bo ob tem lahko zabaval.
- Preden spelje, se prepričajte, da je pot prosta, da na njej ni oseb ali stvari.
- Voziti je treba z rokami na volanu/krmilu in vedno gledati na cesto.
- Vedno je treba pravočasno zavreti, da se ne bi vozilo zaletelo.

OPOZORILO! Izdelek je opremljen z zavornim sistemom, o katerem mora otroka skrbno poučiti odrasla oseba.

2. PRESTAVA (če je nameščena)

Za začetek vam svetujemo uporabo 1. prestave. Preden omogočite 2. prestavo, se prepričajte, da zna otrok pravilno uporabljati volan/krmilo, 1. prestavo, zavoro in da se je vozila privadil.

POZOR!

- Preverite, da so vse pritrditvene zaponke/matice na kolesih dobro pritrjene.
- Če vozilo deluje s preobremenitvami, na primer na mehkem pesku, na blatni ali zelo razdrapani površini, bo stikalo za preobremenitev izključilo tok. Delovanje se bo vzpostavilo po nekaj sekundah.
- Če vozilo deluje s preobremenitvami na strminah, bo stikalo za preobremenitev izključilo tok. Če bi se to zgodilo, MORA OTROK DVIGNITI NOGO S POSPEŠEVALNEGA PEDALA; sprožila se bo električna zavora, ki bo zavrla spuščanje vozila.
- Samo za vozila na 12 in 24 voltov: prestava vozila je opremljena z diferencialnim učinkom, tako kot pravi avtomobil; na gladki površini in v vozilu sedi le en otrok, se lahko kolesa vrtijo različno hitro, lahko zdrsejo ali upočasnijo.

NEPREKINJENA ZABAVA: imejte pripravljen komplet polnih akumulatorjev.

VZDRŽEVANJE IN SKRIB ZA VOZILO

- Ni priporočljivo puščati igrače v okolju, kjer je temperatura nižja od nič stopinj. Če bi jo uporabili, ne da bi jo najprej ogreli na temperaturo, višjo od nič stopinj, bi se lahko motor in akumulatorji nepopravljivo pokvarili.
- Redno preverjajte stanje vozila, še posebej električne dele, povezavo vtičev, zaščitnih pokrovčkov in polnilnika akumulatorjev. Če opazite okvare, električnega dela in polnilnika akumulatorjev ne smete uporabljati. Za popravilo uporabljajte le originalne nadomestne dele PEG PEREGO.
- PEG PEREGO ne prevzema odgovornosti za primer poseganja v električno napravo.
- Ne puščajte akumulatorjev ali vozila ob virih toplote, na primer radiatorjih, kaminih itd.
- Vozilo zaščitite pred vodo, dežjem, snegom itd.; uporaba vozila na pesku ali v blatu lahko gumble, motor in reduktorje poškoduje.
- Občasno namažite (z lahkim oljem) dele, ki jih je mogoče odstraniti, kot so ležaji, volan itd.
- Površine vozila lahko očistite z mokro krpo in, če je to potrebno, blagim detergentom za rabo v gospodinjstvu.
- Čistijo ga lahko samo odrasli.
- Nikoli ne snemajte mehanskih delov vozila ali motorja, če vas za to ni pooblastil PEG PEREGO.

TEŽAVE?

VOZILO NE DELUJE?

- Preverite, da ni pod ploščico pospeševalnika kateri od kablov odklopljen.
- Preverite delovanje gumba za pospeševanje in če ne deluje, ga zamenjajte.
- Preverite, da je akumulator priključen na električno napeljavo vozila.

VOZILO NIMA MOČI?

- Napolnite akumulatorje. Če po polnjenju akumulatorja težava še vedno obstaja, odnesite akumulatorje in polnilnike v center za pomoč uporabnikom.

POMOČ UPORABNIKOM

PEG PEREGO ponuja pomoč uporabnikom, ki so kupili izdelek, neposredno ali prek svoje mreže pooblaščenih centrov za pomoč uporabnikom, za morebitna popravila, zamenjave ali nakup originalnih rezervnih delov.

Da bi lahko stopili v stik s centrom za pomoč uporabnikom, obiščite našo spletno stran <http://global.pegperegocom/toys-site/support/>

Za vse pripombe morate imeti serijsko številko, ki ustreza izdelku. Da bi našli serijsko številko, glejte stran, na kateri so prikazani rezervni deli.

Peg Perego je vedno na voljo svojim strankam, da v kar največji meri izpolni njihove potrebe. Zato je za nas zelo pomembno, da poznamo mnenje svojih strank. Hvaležni vam bomo, če si boste, ko boste uporabili naš izdelek, vzeli čas in izpolnili VPRAŠALNIK O ZADOVOLJSTVU STRANK, ki ga boste našli na naših spletnih straneh, na naslovu: www.pegperegocom in nam sporočili vaše pripombe in predloge.

NAVODILA ZA SESTAVLJANJE

POZOR

IZDELEK SMEJO SESTAVITI IZKLJUČNO ODRASLE OSEBE.

PAZITE, KO IZDELEK VLEČETE IZ EMBALAŽE. VSI VIJAKI IN MAJHNI DELCI SO V VREČKI V EMBALAŽI.

AKUMULATOR JE MORDA ŽE NAMEŠČEN V VOZILU.

SESTAVLJANJE

- 1 • Sestavite obe polovici bronastega modela motorja, tako da kliknete.
- 2 • Vstavite model motorja v vozilo, kot je prikazano na risbi.
- 3 • Pritisnite na točkah, označenih s puščicami na motorju (na obeh straneh), da ga pritrdite.
- 4 • Dvignite oba zadnja blažilnika in ju poravnajte z odprtini na šasijski.
- 5 • Da bi pritrdili blažilnika na šasijo, vstavite zatiče v zgornje odprtine na blažilnikih, tako da so jezički poravnani vertikalno (glejte detalj).
- 6 • Blažilnike do konca pritrdite, tako da postavite plastično orodje na zatič in zatič s kladivom potolčete do konca v luknjo.
- 7 • Nato na njeno mesto pritrdite pokrovček matice in ponovite postopek na preostalih treh kolesih.
- 8 • Pritrdite sedež, tako da vstavite črne jezičke na sedežu v reže na ohišju. Nato jih zavrtite navzdol na njihovo mesto.
- 9 • Pritrdite rdeči zaklep sedeža, tako da ga vstavite skozi sedež in ohišje.
- 10 • Pritrdite črni radiator, tako da najprej vstavite jezičke v ustrezni spodnji pravokotni reži (a). Nato trdno pritisnite na zgornja jezička (b), tako da se popolnoma zatakmeta v svoji reži.
- 11 • Sprednjo rešetko postavite na nosilce, kot je prikazano na risbi, in jo privijte s 4 priloženimi vijaki.
- 12 • Nalepite nalepko radiatorja.
- 13 • Vstavite oba nosilca v odprtine na radiatorju, kot prikazuje risba.
- 14 • Pritrdite črno sprednjo vetro no zaščito na nosilec, tako da poravnate stične točke in jo kliknete na njeno mesto.
- 15 • Pritrdite srebrno sprednje varovalo, tako da poravnate stične točke in ga kliknete na njegovo mesto.
- 16 • Vetro no zaščito privijte z 2 vijakoma.
- 17 • Prilepite kromirani nalepki na žarometna na vetrni zaščiti.
- 18 • Žarometa kliknite na vetro no zaščito.
- 19 • Prilepite kromirano nalepko na šasijo, kot je prikazano na risbi.
- 20 • Kliknite zadnjo luč na njeno mesto, tako da jo vstavite v zgornje strani.
- 21 • Da bi pritrdili zložljivo dodatno naslonjalo, vstavite enega od stebričkov v zadnji nosilec.
- 22 • Naslonjalo nastavite tako, da je ročaj obrnjen navzdol, nato pa zadržajte zatič v luknjo na stebričku.
- 23 • Zadržajte drugo mesto na zatič na naslonjalu (a) in pritisnite stebriček navzdol na njegovo mesto (b).
- 24 • Zložljivo dodatno naslonjalo s stebrički na njihovem mestu.
- 25 • Naslonjalo držite na mestu in stebričke pritrdite s priloženimi vijaki.
- 26 • Povežite zadnjo ograjico na zadnji nosilec, tako da stebričke vstavite v reže na ograjici, zavrtite na svoje mesto in pritrdite s priloženimi vijaki.
- 27 • Zadnjo rešetko postavite na nosilce, kot je prikazano na risbi, in jo privijte s 4 priloženimi vijaki.
- 28 • Pokrovček pokrova za rezervoar kliknite na vozilo.
- 29 • Sestavite krmilo/žaromet, kot je prikazano na risbi.
- 30 • Nalepite srebrno nalepko, kot je prikazano na risbi.
- 31 • Pritrdite prozorne leče žarometov.
- 32 • Pritrdite črni merilnik hitrosti na ohišje žarometa. Nato prilepite nalepko merilnika hitrosti.
- 33 • Pritrdite prozorno lečo merilnika hitrosti in privijte z malim priloženim vijakom.
- 34 • Zadržajte varovali za roke na ročici krmila, poravnajte luknje varoval z luknjami na ročicah.
- 35 • Pritrdite varovali za roke z vijakoma.
- 36 • Nataknite ročici na ročaje, kot prikazuje risba.
- 37 • Kliknite krmilo na njegovo mesto na vozilo.
- 38 • Obrnite sedež v "odklenjeni" položaj, kot je prikazano na risbi, in ga dvignite. **OPOMBA:** Sedež ima zaklenjen in odklenjen položaj.
- 39 • Odstranite zadrževalnik akumulatorja, tako da pritisnete ob strani in ga zadržate iz ležišča v ohišju.

- 40 • Zadršajte akumulator v ohišje akumulatorja.
- 41 • Povežite sistem kablov vozila (vtič A) z akumulatorjem (vtič B).
- 42 • Zamenjajte zadrževalnik akumulatorja.
- 43 • Zaprite sedež. POZOR: Vedno se prepričajte, da je sedež zaprt in zaklenjen, potem ko izvajate postopke v prostoru pod njim.

LASTNOSTI IN UPORABA VOZILA

- 44 • Ekskluzivna tehnologija **SmartPedal Technology™** omogoča daljše delovanje in bolj realistično vožnjo. Pri nastavitvi "LOW" (POČASI) se ob pritisku na pedal aktivira vožnja naprej pri hitrosti 5,2 km/h. Pri nastavitvi "HIGH" (HITRO) se ob pritisku na pedal aktivira vožnja naprej pri hitrosti 5,2 km/h, ki po nekaj sekundah samodejno pospeši do 10 km/h. Pri nastavitvi "HIGH" ob popuščanju pedala do polovice vozilo samodejno upočasni na 5,2 km/h. Zavore se sprožijo samodejno, ko otrok umakne nogo s pedala za pospeševanje.
- 45 • POZOR: Zaradi varnosti je vozilo tovarniško nastavljen na "LOW". Peg Perego svetuje, da nastavitev "LOW" uporabljate, dokler se otrok ne navadi vožnje z vozilom. Da bi zaklep hitrosti vožnje odstranili, odvijte vijak.
- 46 • Nato varovalno zadršajte navzdol na nastavitev "HIGH" in vijak spet privijte.
- 47 • ROČICA MENJALNIKA: Vozilo lahko vozi v dveh smereh. Da bi vozilo VZVRATNO (R), povlecite ročico menjalnika nazaj in jo zadržite. OPOMBA: Zaradi varnosti je treba za vzvratno vožnjo ročico držati v tem položaju.
- 48 • Ekskluzivni oprijem **Red Line Nitrile Traction™**: Kolesa na vozilu imajo zelo globok profil na gumah IN poseben trak za odličan oprijem na večini površin in za tiho vožnjo.
- 49 • Da bi dvignili ali spustili dodatno naslonjalo, povlecite za ročaj na naslonjalu.

ZAMENJAVA AKUMULATORJA

OPOZORILO: RISBE AKUMULATORJA SO OKVIRNE. VAŠ AKUMULATOR JE MORDA DRUGAČEN MODEL. TO NEVPLIVA NA NARISANO ZAPOREDJE DEJANJ PRI ZAMENJAVI IN POLNJENJU.

- 50 • Najprej odklenite in dvignite sedež.
- 51 • Odklopite vtič električnega sistema (A) z vtiča akumulatorja (B), tako da stisnete vtiča ob strani in ju povlečete narazen.
- 52 • Odstranite zadrževalnik akumulatorja, tako da pritisnete ob strani in ga zadršate iz ležišča v ohišju.
- 53 • Odstranite iztrošeni akumulator in ga zamenjajte z novim.
- 54 • Zamenjajte zadrževalnik akumulatorja.
- 55 • Zaprite sedež. POZOR: Vedno se prepričajte, da je sedež zaprt in zaklenjen, potem ko izvajate postopke v prostoru pod njim.

POLNJEJE AKUMULATORJA

OPOZORILO: POLNJEJE AKUMULATORJA IN VSE DRUGE POSTOPKE, POVEZANE Z ELEKTRIČNO NAPELJAVO, SMEJO IZVAJATI LE ODRASLE OSEBE.

- AKUMULATOR JE MOGOČE NAPOLNITI, NE DA BI GA SNELI Z IGRAČE.
- 56 • Najprej odklenite in dvignite sedež.
- 57 • Odklopite vtič električnega sistema (A) z vtiča akumulatorja (B), tako da stisnete vtiča ob strani in ju povlečete narazen.
- 58 • Polnilnik akumulatorja vklopite v hišno zidno vtičnico. Povežite vtič akumulatorja (B) z vtičem polnilnika C. OPOMBA: Trdno pritisnite, da klikneta na svoje mesto.
- 59 • Ko je akumulator poln (polnjenje lahko traja od 18-24 ur), odklopite polnilnik akumulatorjev iz zidne vtičnice in nato odklopite vtič akumulatorja (B) z vtiča polnilnika (C).
- 60 • Vtič električnega sistema (A) spet priključite na vtič akumulatorja (B). OPOMBA: Trdno pritisnite, da klikneta na svoje mesto.
- 61 • Zaprite sedež. POZOR: Vedno se prepričajte, da je sedež zaprt in zaklenjen, potem ko izvajate postopke v prostoru pod njim.

DANSK

PEG PEREGO® takker dig for dit valg af dette produkt. I mere end 60 år har PEG PEREGO taget ungerne med på tur. Som nyfødte med barnevogne, herefter med klapvogne og senere endnu med pedaltrukket eller batteridrevet kørelegetøj.

Kom og se hele vores produktvalg, nyhederne og andre nyttige oplysninger fra Peg Perego på vores webside

www.pegperego.com

VIGTIGE OPlysNINGER

Læs denne brugsanvisning omhyggeligt, så du kan lære denne model at kende og kan lære dit barn, hvordan den skal køres på korrekt, sikker og fornøjelig måde. Opbevar denne manual med henblik på anvendelse i fremtiden.

Før køretøjet anvendes for første gang skal batteriet oplades fuldstændigt i 18 timer. Hvis denne fremgangsmåde ikke overholdes, kan det forårsage uafhængelige skader på batteriet.

- **Fra 6+**
- Køretøj med 2 pladser
- 1 genopladeligt batteri på 24V 12Ah med blyforsegling
- 2-hjulstrukken
- 2 motorer på 340 W
- Hastighed i 1. gear 5,2 km/h
- Hastighed i 2. gear 10 km/h
- Hastighed i bakgear 5,2 Km/h

Peg Perego forbeholder sig ret til når som helst at foretage ændringer på modeller og data angivet i denne brochure på grund af tekniske eller erhvervs mæssige årsager.

SIKKERHEDSNORMER

Vores legetøjsprodukter er fremstillet i overensstemmelse med de europæiske sikkerhedsforskrifter for legetøj (sikkerhedskrav foreskrevet af Europarådet) og med "U.S. Consumer Toy Safety Specification". De er godkendt af I.I.S.G. (Det Italienske Institut for Legetøjssikkerhed). De er ikke konforme med forskrifterne i færdselsloven og de må derfor ikke anvendes på offentlig vej.



Peg Perego S.p.A. er ISO 9001 certificeret.

Certificeringen yder kunder og forbrugere garanti for gennemskuelighed og tillid til måden firmaet arbejder på.

- **PAS PÅ!** Dette stykke legetøj er ikke egnet til børn under 6 år på grund af den høje hastighed.
- **ADVARSEL!** Uegnet for børn under 36 måneder. De små dele kan sluges eller indåndes, hvilket kan medføre kvælning.
- **ADVARSEL!** Hvis køretøjet anvendes på offentlig vej, på trange steder eller i nærheden af vandløb og swimmingpools, kan det føre til tilskadekomst for brugerne og/eller tredjeparter. Skal altid anvendes under opsyn af en voksen.
- Børnene skal altid være iført fodtøj, når de bruger køretøjet.
- Når køretøjet anvendes, bør du passe på, at barnet ikke stikker hænder, fødder eller andre legemsdele, beklædningsstykker eller ting ind i de bevægelige dele.
- Oversprøjt aldrig køretøjets dele som motor, elanlæg, trykknapper osv. med vand.
- Brug ikke benzin eller andre brandfarlige væsker i nærheden af køretøjet.
- Køretøjet må kun anvendes af et barn, med mindre det falder inden for kategorien køretøj med to pladser.

WEEE-direktivet (kun EU)

- Ved udløbet af dette produkts levetid klassificeres det som WEEE-affald og må derfor ikke bortskaffes sammen med almindeligt husholdningsaffald, men skal indleveres til særligt opsamlingssted.
- Aflever det skrottede produkt på de dertil indrettede miljølpladser;
- De elektriske dele i dette produkt indeholder farlige stoffer, der indebærer fare for helbredet og for miljøet, hvis produkterne ikke skrottes på korrekt måde;
- Mærkatens med den overstregede skraldespand angiver, at produktet skal bortskaffes til særlige opsamlingssteder.



BORTSKAFFELSE AF BATTERIET

- Vær med til at passe på miljøet.
- Et brugt batteri bør aldrig smides væk sammen med almindeligt husholdningsaffald.
- De kan indleveres til et batteriindsamlingssted eller til specielle affaldsdeponer; få yderligere oplysninger hos din kommune.



KONFORMITETSERKLÆRING

PRODUKT BETEGNELSE

Polaris Sportsman 850

PRODUKTETS IDENTIFIKATIONSKODE

IGOD05150

REFERENCENORMER (oprindelse)

Direktiv om sikkerhedskrav til legetøj 2009/48/EF

Standard EN 71 / 1 -2 -3

Standard EN62115

Direktiv om Elektromagnetisk kompatibilitet
2004/108/EF

Standard EN55022 – EN55014

EU-direktiv WEEE 03/108/EF

EU-direktiv RoHS 2002/95/EF

Direktiv om indhold af phthalater 2005/84/EF

Køretøjet er ikke konformt med forskrifterne i færdselsloven og det må derfor ikke anvendes på offentlig vej.

KONFORMITETSERKLÆRING

Peg-Pérego S.p.A. erklærer under eget ansvar, at dette produkt har undergået interne tests og er typegodkendt i henhold til gældende normer af eksterne og uafhængige afprøvningslaboratorier.

UDSTEDELSESDATO OG -STED

Italien - 20. 02. 2013

Peg Perego S.p.A.

via A. De Gasperi, 50

20862 Arcore (MB) – ITALIA

BEMÆRKNINGER OM BATTERIET

Opladning af batteriet må kun foretages og overvåges af voksne.
Lad aldrig dine børn lege med batteriet.

OPLADNING AF BATTERIET

- Oplad batteriet ved at følge anvisningerne vedlagt batteriopladeren og aldrig i mere end 24 timer.
- Genoplad batteriet, så snart køretøjet begynder at miste hastighed, for således at undgå at det beskadiges.
- Hvis køretøjet ikke anvendes i længere tid, skal du huske at genoplade batteriet og at frakoble det fra anlægget; foretag genopladning mindst hver tredje måned.
- Batteriet må ikke vendes på hovedet under genopladningen.
- Glem ikke batteriet under opladning! Kontrollér det regelmæssigt.
- Brug kun den medfølgende batterioplader og det originale PEG PEREGO batteri.
- Batteriet er forseglet og har ikke behov for vedligeholdelse.

PAS PÅ!

- BATTERIET INDEHOLDER GIFTIGE OG ÆTSENDE STOFFER. FORETAG INGEN INDGREB PÅ DET.
- Batteriet indeholder syrebaserede elektrolytter.
- Foretag ikke nogen direkte sammenkobling af batteriets terminalpunkter og undgå at det udsættes for hårde stød: Der er fare for eksplosion og/eller brand.
- Batterier danner gas under opladningen. Oplad batteriet på et godt ventileret sted og langt væk fra varmekilder og brændbare stoffer.
- Når batteriet er opbrugt, skal det fjernes fra køretøjet.
- Det frarådes at holde batteriet op mod tøj; der kunne opstå skader.
- Benyt kun den anbefalede type batterier eller akkumulatorer.

HVIS DER FOREKOMMER EN LÆKAGE

Beskyt øjnene; undgå direkte kontakt med elektrolytten; beskyt hænderne.
Anbring batteriet i en plastikpose og følg anvisningerne vedrørende bortskaffelse af batterier.

HVIS HUD ELLER ØJNE KOMMER I KONTAKT MED ELEKTROLYTTEN

Vask det ramte område med rigelige mængder rindende vand.
Henvend dig straks til en læge.

HVIS ELEKTROLYTTEN KOMMER I MUNDEN

Skyl munden grundigt og spyt ud.
Henvend dig straks til en læge.

VEDLIGEHODELSE OG BEHANDLING AF KØRETØJET

- Det anbefales ikke at efterlade legetøjet i miljøer med en temperatur på under frysepunktet. Hvis det bruges uden først at sørge for, at temperaturen er over frysepunktet, kan det forårsage ubodelige skader på motor og batterier.
- Kontrollér køretøjets tilstand regelmæssigt, specielt hvad angår det elektriske anlæg, stikforbindelserne, beskyttelsesplader og batteriopladeren. Hvis du finder defekter, må dette elektriske køretøj og batteriopladeren ikke anvendes. Ved reparationer må der kun anvendes originale PEG PEREGO reservedele.
- PEG PEREGO påtager sig intet ansvar i tilfælde af indgreb på det elektriske anlæg.
- Efterlad ikke batterierne eller køretøjet i nærheden af varmekilder, som f.eks. varmeapparater, åbne ildsteder osv.
- Beskyt køretøjet imod vand, regn, sne osv.; hvis det anvendes på sand eller i mudder kan det forårsage skader på trykknapper, motorer og reduktionsgear.
- Smør regelmæssigt (med en let olie) de bevægelige dele som f.eks. lejer, rat osv.
- Køretøjets overflader kan rengøres med en fugtig klud og - om nødvendigt - med almindelige milde rengøringsmidler til husholdningen.
- Rengøringen må kun udføres af voksne.
- Demonter aldrig nogen af køretøjets mekaniske dele eller motoren, med mindre dette er godkendt af PEG PEREGO.

REGLER FOR SIKKER KØRSEL

Af hensyn til barnets sikkerhed: Læs og følg de nedenfor anførte anvisninger omhyggeligt, før køretøjet sættes igang:

- Lær dit barn, hvordan køretøjet bruges på den rigtige måde for en sikker og sjov køretur.
- Legetøjet kræver en vis behændighed, og skal anvendes med forsigtighed for at undgå fald eller sammenstød, der kan medføre skader på brugeren eller tredjeparter.
- Før kørslen starter, bør du kontrollere, at der ikke er ting eller personer i vejen.
- Kør med hænderne på styret/rattet og hold altid øje med vejen fremad.
- Brems op i tide for at undgå at køre ind i noget.

VIGTIGT! Produktet er udstyret med et bremsesystem, der kræver, at en voksen viser barnet den korrekte brug.

2. kørselshastighed (hvis denne findes)

Det tilrådes kun at bruge den 1. kørselshastighed i begyndelsen. Før 2. hastighed aktiveres, skal du sikre dig, at barnet har lært, hvordan styret/rattet anvendes korrekt, og at det har lært 1. kørselshastighed, bremsens funktion og køretøjets funktioner godt at kende.

PAS PÅ!

- Kontrollér at alle sikringsringene/møtrikker til fastspænding af hjulene er spændt godt fast.
- Hvis køretøjet under brug bliver overbelastet, som det kan ske ved kørsel på blødt sand, mudder eller meget løst terræn, aktiveres overbelastningsafbryderen, som frakobler strømmen. Strømforsyningen tilkobles igen efter nogle sekunder.
- Hvis køretøjet overbelastes ved kørsel på stejle skråninger, frakobler overbelastningsafbryderen strømforsyningen til køretøjet. Hvis dette sker, skal FODEN STRAKS FJERNES FRA ACCELERATORPEDALEN; den elektriske bremse træder i funktion og sænker køretøjets hastighed under nedkørslen.
- Kun for køretøjer på 12 og 24 Volt: under 1. kørselshastighed fungerer køretøjet med differentialeffekt som rigtige biler; på glatte overflader og når kun et barn kører kan de to hjul dreje med forskellig hastighed, hvorfor der er risiko for udglidning/hastighedssænkning.

SJOV LEG UDEN AFBRYDELSER: Hav altid et ekstra sæt opladede batterier klar til brug.

PROBLEMER?

VIRKER KØRETØJET IKKE?

- Kontrollér om der er frakoblede kabler på pladen under acceleratoren.
- Kontrollér om acceleratortrykknappen virker, i modsat fald udskift den.
- Kontrollér om batteriet er tilkoblet det elektriske anlæg.

ER DER INGEN STRØM PÅ KØRETØJET?

- Oplad batterierne. Hvis problemet fortsætter efter opladning, skal batterierne og opladeren efterses hos servicecenteret.

SERVICECENTER

PEG PEREGO yder en service efter købet, enten direkte eller via et netværk af autoriserede værksteder med henblik på eventuelle reparationer eller udskiftninger samt salg af originale reservedele. Besøg vores hjemmeside for at kontakte et servicecenter
<http://global.pegperego.com/toys-site/support/>

Ved enhver henvendelse er det nødvendigt at have det serienummer, der svarer til produktet. Du kan finde serienummeret på siden, der drejer sig om reservedele.

Peg Perego står til kundernes disposition med henblik på bedst muligt at opfylde deres behov. Det er derfor yderst vigtigt og værdifuldt for os at høre, hvad vores kunder mener. Vi vil være taknemmelige for, om du ville udfylde vores SPØRGESKEMA OM KUNDETILFREDSHED, når du har anvendt et af vores produkter; du finder det på internettet på den følgende adresse: www.pegperego.com Her kan du meddele os dine bemærkninger eller foreslag.

REKLAMATIONSRET

Der er to års reklamationsret på køretøjet. Reklamationsretten dækker alle køretøjets dele ved normal og korrekt brug. Læs derfor brugsanvisningen nøje, inden køretøjet tages i brug. Udfyld skemaet nederst og gem brugsanvisningen sammen med købsbon til brug ved reklamation.

Procedure ved reklamation:

Ved evt. fejl og mangler bør du altid henvende dig, hvor køretøjet er købt. Af hensyn til vores løbende kvalitetssikring er det vigtigt, at du ved henvendelse har nedenstående oplysninger om køretøjet klar: Såfremt reklamationen ikke kan klares pr. telefon, skal køretøjet sendes til:

Maki A/S

Haarupvej 22D

8600 Silkeborg

Denmark

Tlf.nr.: +45 44476603

Mobilnr.: +45 40304228

E-mail: service@maki.dk

Web: www.maki.dk

Du er naturligvis også velkommen til at kontakte Maki Service

Køretøjer tages kun til reparation efter forudgående aftale. Køretøjer, der fremsendes uden forudgående aftale, vil blive afvist.

Skema til brug ved reklamationer :

Navn:

Adresse:

Postnr./by:

Kontaktperson:

Tlf.nr.:

Oplysninger på køretøjet:

Produktionskode (stregkoden):

Produktionsdato:

Kontrolnr. ("Controllo")

Købsdato:

Reklamationens art:

Med venlig hilsen

Peg Perego S.p.A. / Maki A/S

MONTERINGSANVISNINGER

PAS PÅ!

MONTERINGSARBEJDET MÅ KUN FORETAGES AF VOKSNE.
VÆR FORSIGTIG MENS KØRETØJET TAGES UD FRA DETS EMBALLAGE.
ALLE SKRUE OG SMÅDELE BEFINDER SIG I EN POSE INDEN I EMBALLAGEN.
BATTERIET ER MULIGVIS ALLEREDE INDSAT I KØRETØJET.

MONTERING

- Klik de 2 halvdele af den bronzefarvede imiterede motor sammen.
- Sæt den imiterede motor fast på køretøjet, som vist på figuren.
- Tryk ned på punkterne, der er markeret af pilene, på legetøjsmotoren (på hver side) for at fastgøre motoren.
- Løft begge de bageste støddæmpere op og placér dem, så de passer med åbningerne i stedet.
- Støddæmperne fastgøres til stedet ved at indsætte stifterne i de øverste huller på støddæmperne med tapperne vendt lodret (se detaljetegning).
- Færdiggør fastgørelsen af støddæmperne ved at anbringe plastikværktøjet på stifterne og hamre dem hele vejen ind.
- Klik møtrikhætten på plads og gentag det samme på de andre tre hjul.
- Fastgør sædet ved at stikke sædets sorte tapper ind i åbningerne på vognstellet. Drej det herefter ned på sin plads.
- Fastgør den røde sædelås ved at stikke den gennem sædet og ind i stedet.
- Fastgør det sorte kølerstykke ved først at stikke tapperne ind i de tilsvarende rektangulære åbninger (a). Tryk herefter fast ind på de øverste tapper (b), så de fastgøres helt i deres åbninger.
- Anbring frontgitteret på dets støttepunkter, som vist på tegningen, og fastgør det med de 4 medfølgende skruer.
- Påfør kølerens klistermærker.
- Indsæt de to beslag i kølerens åbninger, som vist på figuren.
- Fastgør den trækulsfarvede frontrist på frontgitteret ved at føre tilkoblingspunkterne på linje og klikke det ind på plads.
- Fastgør den sølvfarvede forreste kofanger ved at føre tilkoblingspunkterne på linje og klikke den ind på plads.
- Skru risten fast med de 2 medfølgende skruer.
- Fastgør de to forkromede klistermærker på risten forlygter.
- Klik de to forlygter fast på risten.
- Påfør de forkromede klistermærker på vognstellet, som vist på figuren.
- Klik baglygten på plads ved at indsætte den ovenfra og ned.
- Fastgør det ekstra sammenklæplige bagsæde ved at indsætte et af beslagene bagest på det bageste gitter.
- Anbring bagsædet med håndtaget nede og lad pløkken glide ind i hullet på beslaget.
- Lad det andet beslag glide ned på pløkken på bagsædet (a) og tryk beslaget ned på plads (b).
- Sammenklapning af det ekstra bagsæde med beslagene på plads.
- Hold bagsædet og beslagene på plads, mens du fastgør beslagene ved hjælp af de medfølgende skruer.
- Tilslut bagskinnen til baggitteret ved at indsætte tapperne på skinnen i hullerne på gitteret, drej det så på plads og fastgør det med de medfølgende skruer.
- Anbring baggitteret på dets støttepunkter, som vist på figuren, og fastgør med de 4 medfølgende skruer.
- Klik legetøjsbenzindækslet på plads på køretøjet.
- Saml styr/forlygte-enheden som vist på figuren.
- Påfør det forkromede klistermærke som vist på figuren.
- Monter den gennemsigtige forlygtelinse.
- Monter det sorte speedometerstykke til forlygtehuset. Påfør herefter speedometerklistermærket.
- Monter den gennemsigtige speedometerlinse og fastgør den ved hjælp af den medfølgende lille skrue.
- Påsæt de to håndbeskyttere på styret, således at hullerne i håndbeskytterne er på linje med hullerne i styret.
- Fastgør håndbeskytterne med de to skruer.
- Lad de to håndgreb glide ind på styret som vist.
- Klik styret på plads på køretøjet.
- Drej sædelåsen til "åben" position som vist på detaljetegningen og løft sædet op. BEMÆRK:

Sædet har en aflåst og en åben position.

- 39 • Fjern batteriholderen ved at trykke ind på siderne og lad den glide fri af hullet i stedet.
- 40 • Indsæt batteriet i batterirummet.
- 41 • Tilslut køretøjets ledningssystem (stik A) til batteriet (stik B).
- 42 • Anbring batteriholderen på sin plads igen.
- 43 • Luk sædet ned. PAS PÅ!: Sørg altid for, at sædet er lukket og aflåst, når du har foretaget dig noget inde i det.

KØRETØJETS EGENSKABER OG ANVENDELSE

- 44 • Den eksklusive **SmartPedal Technology™** funktion giver mulighed for længere køretid og mere realistisk kørsel. Når indstillingen er "LOW", aktiveres en fremadgående bevægelse med 5,2 km/h, når speederen er trykket helt ned. Når indstillingen er "HIGH", begynder den fremadgående bevægelse med 5,2 km/h i nogle sekunder, når speederen er trykket helt ned, hvorefter hastigheden accelererer til 10 km/h. Ved indstilling i "HIGH" gearer køretøjet automatisk ned til 5,2 km/h, hvis pedalen frigives til halvvejs trykket ned. Bremsene aktiveres automatisk, når barnet fjerner foden fra speederen.
- 45 • PAS PÅ!: Af sikkerhedsgrunde er køretøjet indstillet til "LOW", når det pakkes ud af emballagen. Peg Perego anbefaler, at indstillingen "LOW" anvendes, indtil dit barn har gjort sig bekendt med, hvordan køretøjet skal bruges. For at justere spærring af høj hastighed, skal skruen løsnes.
- 46 • Lad derefter sikkerhedsringen glide ned til "HIGH"-indstillingen og anbring skruen igen.
- 47 • **GEARSKIFTESTANG**: Køretøjet kan køre i to retninger. For at bruge **BAKGear (R)** trækkes gearskiftestangen tilbage og holdes der. **BEMÆRK**: Af sikkerhedsgrunde skal gearskiftestangen holdes i tilbageført position, når køretøjet bakker.
- 48 • Eksklusiv **Red Line Nitrile Traction™**: Hjulene på dette køretøj har en ekstradyb slidbane OG et særligt trækraftbånd i gummi, der giver en utrolig god trækraft på de fleste overflader og en støjfri kørsel.
- 49 • For at løfte eller sammenklappe det sammenklæplige ekstra bagsæde skal der blot trækkes op i håndtaget på bagsiden af bagsædet.

UDSKIFTNING AF BATTERIET

PAS PÅ!: **TEGNINGERNE AF BATTERIERNE ER KUN VEJLEDENDE. DIT BATTERI KAN EVENTUEL T SE ANDERLEDES UD END DEN VISTE MODEL. DETTE HAR DOG INGEN INDFLYDELSE PÅ DEN VISTE RÆKKEFØLGE VED UDSKIFTNING OG OPLADNING.**

- 50 • Først skal sædet låses op og løftes.
- 51 • Frakobl det elektriske systems stik (A) fra batteriets stik (B) ved at trykke på siden af stikkene og trække dem fra hinanden.
- 52 • Fjern batteriholderen ved at trykke ind på siderne og lad den glide fri af hullet i stedet.
- 53 • Fjern det gamle batteri og udskift det med et nyt batteri.
- 54 • Anbring batteriholderen på sin plads igen.
- 55 • Luk sædet ned. PAS PÅ!: Sørg altid for, at sædet er lukket og aflåst, når du har foretaget dig noget inde i det.

OPLADNING AF BATTERIET

PAS PÅ!: **GENOPLADNING AF BATTERIET OG ETHVERT ANDET INDGREB PÅ DET ELEKTRISKE ANLÆG MÅ KUN UDFØRES AF VOKSNE. BATTERIET KAN GENOPLADES UDEN AT TAGE DET UD AF LEGETØJET.**

- 56 • Først skal sædet låses op og løftes.
- 57 • Frakobl det elektriske systems stik (A) fra batteriets stik (B) ved at trykke på siden af stikkene og trække dem fra hinanden.
- 58 • Indsæt batteriopladerens stik i en almindelig stikkontakt. Tilslut batteriets stik (B) til opladerens stik C. **BEMÆRK**: Tryk hårdt ned, indtil det klikker på plads.
- 59 • Når batteriet er opladet (fuld opladning tager omkring 18-24 timer), frakobles batteriopladeren fra stikkontakten, hvorefter batteriets stik (B) frakobles fra opladerens stik (C).
- 60 • Tilslut igen det elektriske systems stik (A) til batteriets stik (B). **BEMÆRK**: Tryk hårdt ned, indtil det klikker på plads.
- 61 • Luk sædet ned. PAS PÅ!: Sørg altid for, at sædet er lukket og aflåst, når du har foretaget dig noget inde i det.

SUOMI

Kiitos, että valitsit PEG PEREGO® -tuotteen. PEG PEREGO on vienyt lapsia ulos jo 60 vuoden ajan. Vastasyntyneet vauuissa, sitten rattaissa ja vielä myöhemmin akkukäyttöisissä ja poljettavissa leikkiajoneuvoissa.

Tutustu sivustollamme koko tuotevalikoimaamme, löydät uutuudet ja muita tietoja Peg Perego -maailmasta

www.pegperego.com

TÄRKEITÄ TIETOJA

Lue tämä käyttöohje huolellisesti, jotta tutustut mallin käyttöön ja voit opettaa lapsen ajamaan oikein, turvallisesti ja mukavasti. Säilytä käyttöohje vastaisen varalle.

Ennen ajoneuvon ensimmäistä käyttöä akkua on ladattava 18 tuntia. Tämän menettelyn laiminlyöminen saattaa aiheuttaa akulle pysyviä vaurioita.

• Ikä 6+

- Kaksipaikkainen ajoneuvo
- 1 ladattava, suljettu lyijyakku 24V 12 Ah
- 2 vetävää pyörää
- 2 moottoria 340 W
- Ykkösvaihteen nopeus 5,2 Km/h
- Kakkosvaihteen nopeus 10 Km/h
- Peruutusvaihteen nopeus 5,2 Km/h

Peg Perego pidättää oikeuden tehdä teknisistä tai tuotannonlisistä syistä malleihin ja tämän julkaisun tietoihin muutoksia milloin tahansa.

VAATIMUSTENMUKAISUUSVAKUUTUS

TUOTTEEN NIMI

Polaris Sportsman 850

TUOTTEEN TUNNISTUSKOODI

IGOD05150

VIITENORMIT (alkuperä)

Yleisdirektiivi 2009/48/EY Lelujen turvallisuus
Standardi EN 71 / I -2 -3
Standardi EN62115

Direktiivi 2004/108/EY Sähkömagneettinen yhteensopivuus
Standardi EN55022 – EN55014

Euroopan direktiivi 03/108/EY WEEE
Euroopan direktiivi 2002/95/EY RoHS
Direktiivi 2005/84/EY Lelujen ja lastenhoitotarvikkeiden sisältämät ftalaatit

Ei vastaa tieliikennesääntöjä eikä siis voi ajaa yleisillä teillä.

VAATIMUSTENMUKAISUUSVAKUUTUS

Peg Perego S.p.A. vakuuttaa omalla vastuullaan, että kyseinen tuote on käynyt läpi sisäiset testit ja että se on tyypipihvyksyyty voimassa olevien määräysten mukaisesti ulkopuolisissa, riippumattomissa laboratorioissa.

AIKA JA PAIKKA

Italia - 20. 02. 2013

Peg Perego S.p.A.
via A. De Gasperi, 50
20862 Arcore (MB) – ITALIA

TURVALLISUUSMÄÄRÄYKSET

Leikkikalumme vastaavat Euroopan leluja koskevia turvallisuusmääräyksiä (Euroopan neuvoston säätämät turvallisuusvaatimukset) sekä "U.S. Consumer Toy Safety Specification"-määräyksiä. I.I.S.G. (Istituto Italiano Sicurezza Giocattoli) on hyväksynyt ne. Ne eivät vastaa tieliikennesääntöjä eikä niillä siis voi ajaa yleisillä teillä.



Peg Perego S.p.A. on ISO 9001 -sertifioitu.

Sertifiointi takaa asiakkaille ja kuluttajille yhtiön työtapojen läpinäkyvyyden ja sen, että niihin voi luottaa.

- **HUOMIO!** Tämä leikkikalua ei suuren nopeuden vuoksi sovellu alle 6 vuoden ikäisille lapsille.
- **HUOMAA!** Ei sovellu alle 3-vuotiaille lapsille. Sisältää pieniä osia, jotka voivat nieltynä tai hengitysteihin joutuessaan aiheuttaa tukehtumisen.
- **HUOMIO!** Ajoneuvon käyttäminen julkisilla teillä tai vesiteiden tai uima-altaiden läheisyydessä tai ahtaissa tiloissa voi aiheuttaa tapaturmavaaran käyttäjälle ja/tai sivullisille. Aikuisen täytyy aina valvoa käyttöö.
- Lasten on aina pidettävä jalkineita ajoneuvon käyttämisen aikana.
- Ajoneuvon käytön aikana on varottava, etteivät lapset laita käsiä, jalkoja tai muita kehon osia, vaatteita tai muita esineitä lähelle liikkuvia osia.
- Älä koskaan kastele ajoneuvon osia, kuten moottoria, järjestelmiä, painikkeita jne.
- Älä käytä ajoneuvon läheisyydessä bensiniä tai muita tulenarkoja aineita.
- Ajoneuvoa saa käyttää vain yksi lapsi kerrallaan, ellei ajoneuvo kuulu kaksipaikkaisten ajoneuvojen luokkaan.

SÄHKÖ -JA ELEKTRONIIKKALALAITEROMUDIREKTIIVI WEEE (vain EU)

- Kun tuotteen käyttöikä on päättynyt, se luokitellaan WEEE-jätteeksi eikä sitä siis saa hävittää kotitalousjätteen tavoin, vaan se on toimitettava erilliskeräykseen.
- Toimita jäte asianmukaiseen keräykseen.
- Tuotteen elektronisissa osissa olevat vaaralliset aineet saattavat aiheuttaa vaaraa henkilöiden terveydelle ja ympäristölle, ellei tuotteita hävitetä asianmukaisella tavalla.
- Jätessäiliön yli vedetty rasti osoittaa, että tuote on toimitettava erilliskeräykseen.



AKUN HÄVITTÄMINEN

- Suojele sinäkin ympäristöstä.
- Älä heitä käytettyä akkua kotitalousjätteisiin.
- Toimita se käytettyjen akkujen keräyskeskukseen tai erikoisjätteiden keräyskeskukseen. Kysy tietoja paikallisilta viranomaisilta.



AKKUA KOSKEVIA HUOMAUTUKSIA

Aikuisen tulee ladata akku tai valvoa sen lataamista. Älä anna lasten leikkiä akulla.

AKUN LATAAMINEN

- Lataa akku laturin mukana toimitettujen ohjeiden mukaisesti. Älä koskaan lataa yli 24 tuntia.
- Lataa akku aina ajoissa, heti kun ajoneuvon nopeus alkaa hidastua. Näin vältät sen vahingoittumisen.
- Jos ajoneuvo on pitkään käyttämättä, muista ladata akku ja pitää se kytkettynä irti järjestelmästä. Lataa akku vähintään kolmen kuukauden välein.
- Akkua ei saa ladata ylösalaisin.
- Älä unohda akkua lataukseen! Tarkista säännöllisesti.
- Käytä vain toimitettua laturia ja alkuperäistä PEG PEREGO -akkua.
- Akku on suljettu ja huoltovapaa.

HUOMIO

- **AKKU SISÄLTÄÄ MYRKYLLISIÄ, SYÖVYTTÄVIÄ AINEITA. ÄLÄ PEUKALOI SITÄ.**
- Akku sisältää happopohjaisia elektrolyyttejä.
- Älä anna akun liittimien joutua keskenään suoraan kosketukseen, vältä kovia iskuja: tulipalo- ja/tai räjähdysvaara.
- Lataamisen aikana akussa muodostuu kaasua. Lataa akku hyvin tuuletetussa tilassa, etäällä lämmönlähteistä ja tulenaroista aineista.
- Tyhjä akku täytyy poistaa ajoneuvosta.
- Vältä akun sijoittamista vaatteiden päälle, ne saattavat vahingoittua.
- Käytä ainoastaan suositeltuja paristo- tai akkutyyppisiä.

JOS AKKU VUOTAA

Suojaa silmät. Vältä suoraa kosketusta akkuhapon kanssa.
Suojaäädät. Laita akku muovikassiin ja noudata akkujen hävittämistä koskevia ohjeita.

JOS IHO TAI SILMÄT JOUTUVAT KOSKETUKSIIN AKKUHAPON KANSSA

Pese kohta runsaalla, juoksevalla vedellä.
Ota välittömästi yhteys lääkäriin.

JOS AKKUHAPPOA JOUTUU NIELUUN

Huuhto suu ja sylje.
Ota välittömästi yhteys lääkäriin.

AJONEUVON HUOLTO JA KUNNOSSAPITO

- Ei ole suositeltavaa jättää leikkikalua tilaan, jonka lämpötila voi laskea nollan alapuolelle. Leikkikalun käyttäminen ennen kuin sen lämpötila on nollan alapuolella voi aiheuttaa moottorille ja akuille pysyviä vaurioita.
- Tarkista ajoneuvon kunto säännöllisesti, erityisesti sähköjärjestelmä, pistokkeiden liittännät, suojatulpat ja laturi. Jos havaitset vian, sähköistä ajoneuvoa ja laturia ei saa käyttää. Korjauksiin saa käyttää vain alkuperäisiä PEG PEREGO -varaosia.
- PEG PEREGO ei vastaa vahingoista, mikäli sähköjärjestelmään on koskettu.
- Älä jätä ajoneuvon akkua lähelle lämmönlähteitä, kuten lämpöpatteria, takkaa tms.
- Suojaa ajoneuvo vedeltä, sateelta, lumelta jne. Ajoneuvon käyttäminen hiekassa tai mudassa voi aiheuttaa vahinkoa painikkeille, moottorille ja välityspyörästöille.
- Voitele säännöllisesti (keyvellä öljyllä) liikkuvat osat, kuten laakerit, ohjaus jne.
- Ajoneuvon pinnat voidaan puhdistaa kostealla liinalla ja tarvittaessa kotitalouden puhdistusaineilla, jotka eivät ole hankaavia.
- Vain aikuiset saavat suorittaa puhdistustoimenpiteet.
- Älä koskaan pura ajoneuvon tai moottorin mekanismeja ilman PEG PEREGO:n valtuutusta.

SÄÄNNÖT TURVALLISTA AJOA VARTEN

Lapsen turvallisuuden takaamiseksi: lue seuraavat ohjeet ja noudata niitä tarkkaan ennen ajoneuvon käynnistämistä.

- Opetä lapsi käyttämään ajoneuvoa oikein, jotta hän osaa ajaa turvallisesti ja pitää hauskaa.
- Lelua täytyy käyttää varoen, sen käyttäminen vaatii taitoa. Vältä putoamista tai törmäämistä, joka voi aiheuttaa vahinkoa käyttäjälle tai muille henkilöille.
- Varmista ennen liikkeelle lähtöä, että reitti on vapaa henkilöistä ja muista esteistä.
- Kädet täytyy aina pitää ohjaustangolla/pyörällä ja on aina katsottava eteenpäin.
- Jarruta aina ajoissa törmäysten välttämiseksi.

HUOMIO! Tuotteessa on jarrutusjärjestelmä, jonka käyttäminen edellyttää, että aikuinen on opettanut lapselle miten on toimittava.

TOINEN NOPEUS (mallikohtainen)

Aluksi on suositeltavaa käyttää ensimmäistä vaihdetta. Ennen toisen vaihteen kytkemistä on varmistettava, että lapsi on oppinut käyttämään oikein ohjaustankoa/pyörää, ensimmäistä vaihdetta, jarrua, ja että hän on tottunut käyttämään ajoneuvoa.

HUOMIO!

- Tarkista, että kaikki pyörien suojalevyt ja kiinnitysmutterit ovat kunnolla paikoillaan.
- Jos ajoneuvo joutuu ylikuormitustilanteeseen, kuten pehmeässä hiekassa, mudassa tai hyvin epätasaisella maaperällä, ylikuormituskytkin katkaisee tehon välittömästi. Tehon syyttö jatkua muutaman sekunnin kuluttua.
- Jos ajoneuvo on ylikuormitustilanteessa jyrkässä mäessä, ylikuormituskytkin katkaisee tehon välittömästi. Mikäli näin käy, OTA JALKA POIS KAASUPOLKIMELTA. Sähköjarru kytketty toimintaan hidastaen ajoneuvon liikettä.
- Vain ajoneuvot 12 ja 24 V: Ensimmäisellä vaihteella ajoneuvossa on tasaussyörästötoiminto, kuten oikeassa autossa, tasaisella maaperällä yhden lapsen ajaessa pyörillä voi olla eri nopeus ja on mahdollisuus että ne luisuvat/hidastuvat.

HUVIA ILMAN KESKEYTYSTÄ: Pidä vara-akku ladattuna käyttöä varten.

ONGELMIA?

EIKÖ AJONEUVO TOIMI?

- Varmista, että kaasupolkimen alla ei ole irronneita johtoja.
- Tarkista kaasupainikkeen toiminta ja tarvittaessa vaihda se.
- Tarkista, että akku on kytketty sähköjärjestelmään.

EIKÖ AJONEUVOSSA OLE TEHOA?

- Lataa akut. Jos ongelma toistuu lataamisen jälkeen, anna huolto liikkeen tarkistaa akku ja laturi.

HUOLTO

PEG PEREGO tarjoaa myynnin jälkeisen huoltopalvelun, joko suoraan tai valtuutettujen huoltokeskusten verkon kautta, mahdollisia korjauksia tai vaihtoja sekä alkuperäisten varaosien hankkimista varten. Voit ottaa yhteyttä huoltoon sivustollamme <http://global.pegperego.com/toys-site/support/>

Asioimista varten on tunnettava tuotteen sarjanumero. Sarjanumero löytyy varaosia koskevalta sivulta.

Peg Perego on aina asiakkaiden käytettävissä ja tekee parhaansa kaikkien heidän toivomustensa täyttämiseksi. Siksi asiakkaidemme mielipiteen tunteminen on meille tärkeää ja hyvin arvokasta. Olisimme kiitollisia, jos tuotteemme käytön jälkeen voisitte täyttää ASIAKKAIDEN TYYTYVÄISYYSKYSELYN, jonka löydätte Internet-osoitteesta: www.pegperego.com näin voitte antaa palautetta ja tehdä ehdotuksia.

REKLAMAATIO-OIKEUS

Ajoneuvoon liittyvä reklamaatio-oikeus on kaksi vuotta. Reklamaatio-oikeus kattaa ajoneuvon kaikki osat normaalin ja oikean käytön yhteydessä. Lue sen vuoksi käyttöohje huolellisesti ennen ajoneuvon käyttöönottoa. Täytä alla oleva lomake ja säästä käyttöohje sekä ostokuitti mahdollista reklamaatiotapausta varten.

Menettelyohje reklamaatiotapauksessa:

Mikäli ajoneuvossa on virheitä tai puutteita, ota yhteyttä ostopaikkaan. Jatkuvan laadunvarmistuksen kannalta on tärkeää, että osaat kertoa alla olevat ajoneuvoa koskevat tiedot ottaessasi yhteyttä ostopaikkaan.

Mikäli reklamaatiota ei voida selvittää puhelimitse, ajoneuvo lähetetään seuraavaan osoitteeseen:

ISOJOEN KONEHALLI OY

KESKUSTIE 26

KAUHAJOKI 61850

Phone: +358 20 132 3280

Fax: +358 20 132 3257

www.ikh.fi <http://www.ikh.fi>

Voit luonnollisesti myös ottaa yhteyttä Maki Serviceen (service@maki.dk).

Ajoneuvot vastaanotetaan korjattaviksi ainoastaan, kun asiasta on sovittu etukäteen. Emme ota vastaan ajoneuvoja, joiden lähetyksestä ei ole sovittu etukäteen.

Reklamaatiotapauksissa käytettävä lomake:

Nimi:

Osoite:

Postinumero/postitoimipaikka:

Yhteyshenkilö:

Puhelinnumero:

Ajoneuvon tiedot:

Tuotekoodi (viivakoodinumero):

Valmistuspäivä:

Tarkistusnumero ("Controllo"):

Ostopäivä:

Reklamaation syy

Ystävällisin terveisin

Peg Pérégo S.p.A. / Maki A/S

ASENNUSOHJEET

HUOMIO

VAIN AIKUISET SAAVAT SUORITTA ASENNUSTOIMENPITEET.
OLE VAROVAINEN PURKAESSASI AJONEUVOA
PAKKAUKSESTA.
KAIKKI RUUVIT JA PIKKUOSAT OVAT
PAKKAUKSEN SISÄLLÄ OLEVASSA PUSSISSA.
AKKU SAA TAAVA JO OLLA ASENNETTU
TUOTTEESEEN.

ASENNUS

- 1 • Napsauta pronsin leikkimoottorin kaksi puoliskoa yhteen.
- 2 • Aseta leikkimoottori ajoneuvoon kuten kuvassa.
- 3 • Paina nuolilla osoitettuja kohtia leikkimoottorissa (kummallakin puolella) sen kiinnittämiseksi.
- 4 • Nosta molempia takaiskunvaimentimia ja kohdistane rungon aukkoihin.
- 5 • Kiinnitä iskunvaimentimet runkoon asettamalla tapit vaimentimien yläreikiin kielekkeiden ollessa pystyasennossa (ks. kuva).
- 6 • Kiinnitä iskunvaimentimet asettamalla muovisen työkalun tappeihin ja iskemällä tapit kokonaan sisään.
- 7 • Napsauta mutterin suojuksen paikoilleen ja toista toimenpide kolmeen muuhun pyörään.
- 8 • Kiinnitä istuin asettamalla istuimen mustat kielekkeet rungossa oleviin reikiin. Kierrä istuin sitten paikoilleen.
- 9 • Liitä punainen istuimen lukitus asettamalla sen istuimen läpi runkoon.
- 10 • Liitä musta jäähdytinkappale asettamalla ensin kielekkeet vastaaviin suorakulmaisiiin aukkoihin (a). Paina sitten hyvin yläkielekkeitä (b) niin, että ne kiinnittyvät kokonaan paikoilleen.
- 11 • Aseta eturitilä tukikappaleisiin kuvan mukaisesti ja kiinnitä se pakkauksen 4 ruuvilla.
- 12 • Kiinnitä jäähdyttimen tarra.
- 13 • Aseta molemmat kannattimet jäähdyttimen aukkoihin kuten kuvassa.
- 14 • Kiinnitä hiilietusäleikkö eturitulään kohdistamalla liitäntäpisteet ja napsauttamalla osat paikoilleen.
- 15 • Kiinnitä hopeinen etuhaarjan suojuksen kohdistamalla liitäntäpisteet ja napsauttamalla osat paikoilleen.
- 16 • Kiinnitä säleikkö 2 ruuvilla.
- 17 • Kiinnitä kaksi kromitarraa säleikön ajovalojen kohdalle.
- 18 • Napsauta molemmat ajovalot säleikköön.
- 19 • Kiinnitä kromitarra runkoon kuten kuvassa.
- 20 • Napsauta takavalon paikoilleen yläpuolelta.
- 21 • Kiinnitä alastaittua selkänöjä asettamalla yksi pylväs takaritulään.
- 22 • Aseta selkänöjä kahva alaspäin käännetyinä ja liu'uta tappi pylväässä olevaan reikään.
- 23 • Liu'uta toinen pylväs selkänöjan tappiin (a) ja paina pylväs alas paikoilleen (b).
- 24 • Alastaitettava selkänöjä pylväät paikoilleen.
- 25 • Pidä selkänöjä ja pylväät paikoillaan ja kiinnitä pylväät pakkaukseen kuuluvilla ruuveilla.
- 26 • Liitä takakisko takaritulään asettamalla kiskon kielekkeet ritilän aukkoihin, kääntämällä ne paikoilleen ja kiinnittämällä ne pakkauksen ruuveilla.
- 27 • Aseta takaritilä tukikappaleisiin kuvan mukaisesti ja kiinnitä se pakkauksen 4 ruuvilla.
- 28 • Napsauta lelun kaasukorkki paikoilleen ajoneuvoon.
- 29 • Aseta ohjaustanko/ajovalon kuvan mukaisesti.
- 30 • Kiinnitä krominen tarra kuvan mukaisesti.
- 31 • Kiinnitä läpinäkyvät ajovalojen linssit.
- 32 • Kiinnitä musta nopeusmittari ajovalojen koteloon. Kiinnitä sitten nopeusmittarin tarra.
- 33 • Kiinnitä läpinäkyvät nopeusmittarin linssit ja kiinnitä ne pakkaukseen kuuluvalla pienellä ruuvilla.
- 34 • Liu'uta molemmat käsisuojat ohjaustankoihin kohdistamalla käsisuojissa olevat reiät ohjaustankoihin reikiin.
- 35 • Kiinnitä käsisuojat kahdella ruuvilla.
- 36 • Liu'uta kahvat ohjaustankoihin kuvan mukaisesti.
- 37 • Napsauta ohjaustanko paikoilleen ajoneuvoon.
- 38 • Käännä istuimen lukitus auki kaavion mukaisesti ja nosta istuinta. HUOMAA: Istuin voidaan asettaa vapaaseen tai lukittuun asentoon.
- 39 • Poista akkupidike puristamalla sen reunoja ja liu'uttamalla sen vapaaksi rungosta.
- 40 • Liu'uta akku akkutilaan.
- 41 • Kytke ajoneuvon johdotusjärjestelmä (pistoike A) akkuun (pistoike B).
- 42 • Aseta akkupidike takaisin paikoilleen.
- 43 • Sulje istuin. HUOMIO: Varmista aina, että istuin on suljettu ja lukittu sen käsittelemisen jälkeen.

AJONEUVON OMINAISUUDET JA KÄYTTÖ

- 44 • Ainutkertainen **SmartPedal Technology™** - ominaisuus mahdollistaa pitemmät käyttöajat ja realistisemman käyttökokemuksen. Kun kaasupoljin painetaan kokonaan alas "LOW" -asetuksessa, ajotoiminto eteenpäin nopeudella 5,2 km/h kytkeytyy päälle. Kun kaasupoljin painetaan kokonaan alas "HIGH" -asetuksessa, ajotoiminto eteenpäin käynnistyy nopeudella 5,2 km/h muutaman sekunnin ajaksi, jonka jälkeen se kiihtyy nopeuteen 10 km/h. Kun poljin vapautetaan puoliksi "HIGH" -asetuksessa, ajoneuvo siirtyy automaattisesti nopeuteen 5,2 km/h. Jarru aktivoituu automaattisesti, kun lapsi poistaa jalan kaasupolkimelta.
- 45 • HUOMIO: Kun ajoneuvo poistetaan ensimmäisen kerran pakkauksesta, se on asetettu "LOW" -asetukseen. Peg Pérégo suosittelee käyttämään "LOW" -asetusta, kunnes lapsi on tottunut ajoneuvon käyttämiseen. Säädä suuren nopeuden lukitusta ruuvia löysäämällä.
- 46 • Liu'uta sitten turvaholkki asetukseen "HIGH" ja vaihda ruuvi.
- 47 • VAIHDEVIPU: Ajoneuvossa on kaksi suuntaa. Voit käyttää PERUUTUSVAIHDETTA (R) vetämällä vaihdevipua taakse ja pitämällä siitä kiinni. HUOMAA: Turvallisuussyistä vaihdevipua tulee pitää peruutusasennossa.
- 48 • Ainutkertainen **Red Line Nitrile Traction™**: Tämän ajoneuvon pyörissä on erittäin syvä kulutuspinna JA erityinen kuminen vetopinta erinomaista pitoa varten useimilla alustoilla ajaessa ja alhaista äänitasoa varten.
- 49 • Voit nostaa ja laskea alastaittuvaa selkänöjä vetämällä selkänöjan takana olevan kahvan ylös.

AKUN VAIHTAMINEN

HUOMAA: AKKUJEN KUVAT OVAT AINOASTAAN VIITTEELLISET. KÄYTTÖSSÄSI OLEVA AKKU VOI POIKETA KUVASSA OLEVASTA MALLISTA. TÄMÄ EI VAIKUTA KUVATTUIHIIN VAIHTO- JA LATAUSTOIMENPITEISIIN.

- 50 • Avaa ja nosta ensin istuin.
- 51 • Irrota sähköjärjestelmän pistoke (A) akun pistokkeesta (B) painamalla pistokkeiden sivuja ja vetämällä ne erilleen.
- 52 • Poista akkupidike puristamalla sen reunoja ja liu'uttamalla sen vapaaksi rungosta.
- 53 • Poista vanha akku ja asenna sen paikalle uusi.
- 54 • Aseta akkupidike takaisin paikoilleen.
- 55 • Sulje istuin. HUOMIO: Varmista aina, että istuin on suljettu ja lukittu sen käsittelemisen jälkeen.

AKUN LATAAMINEN

VAROITUS: AINOASTAAN AIKUISET SAAVAT LADATA AKUN JA SUORITTA MUITA SÄHKÖJÄRJESTELMÄN TOIMENPITEITÄ. AKKU VOIDAAN LADATA SEN OLLESSA PAIKOILLAAN LELUSSA.

- 56 • Avaa ja nosta ensin istuin.
- 57 • Irrota sähköjärjestelmän pistoke (A) akun pistokkeesta (B) painamalla pistokkeiden sivuja ja vetämällä ne erilleen.
- 58 • Kytke akkulaturi asuinrakennuksen pistorasiaan. Liitä akun pistoke (B) laturin pistokkeeseen C. HUOMAA: Paina hyvin paikoilleen.
- 59 • Kun akku on latautunut (täyteen lataaminen kestää noin 18-24 tuntia), irrota akkulaturi pistorasiasta ja irrota akun pistoke (B) laturin pistokkeesta (C).
- 60 • Liitä sähköjärjestelmän pistoke (A) takaisin akun pistokkeeseen (B). HUOMAA: Paina hyvin paikoilleen.
- 61 • Sulje istuin. HUOMIO: Varmista aina, että istuin on suljettu ja lukittu sen käsittelemisen jälkeen.

NORSK

PEG PEREGO® takker for at dere har valgt dette produktet. I mer enn 60 år har PEG PEREGO tatt med barn ut på tur: Som nyfødte, i barnevognene, og senere med pedell- og batteridrevne leker.

Du kan lese om hele produktspektret vårt, nye produkter og annen informasjon om Peg Perego på nettstedet vårt

www.pegperego.com

VIKTIG INFORMASJON

Les denne håndboken nøye for å bli kjent med hvordan man bruker denne modellen, og hjelpe dere til å lære barnet deres hvordan man kjører på en riktig, trygg og allikevel gøy måte. Ta vare på håndboken for framtidige konsultasjoner.

Før man tar kjøretøyet i bruk for første gang må batteriene lades opp i 18 timer. Dersom man ikke gjennomfører denne prosedyren, kan det føre til ubøtelige skader på batteriet.

• år 6

- Kjøretøy med 2 sitteplasser
- 1 Oppladbart forseglet blybatteri 24V 12Ah .
- 2 drivhjul
- 2 motorer på 340 W
- Hastighet i første gir 5,2 km/t
- Hastighet i andre gir 10 km/t
- Hastighet i revers 5,2 km/t

Peg Perego reserverer seg retten til å endre de modellene og dataene som angis i denne håndboken når som helst, når det er behov for det av tekniske eller andre årsaker.

KONFORMITETSERKLÆRING

PRODUKTETS NAVN
Polaris Sportsman 850

**IDENTIFIKASJONSKODE FOR
PRODUKTET**
IGOD05150

**REGELVERK som er REFERANSE
(opprinnelse)**

Generelt direktiv om sikkerhet for leketøy
2009/48/CE

Standard EN 71 / 1 -2 -3
Standard EN62115

Direktiv om elektromagnetisk kompatibilitet
2004/108/CE
Standard EN55022 – EN55014

Det europeiske direktivet WEEE 03/108/EC
Det europeiske direktivet RoHS 2002/95/EC
Direktivet om ftalater 2005/84/EC

Det er ikke i samsvar med anvisninger i normene som gjelder sirkulasjon i trafikken, og kan derfor ikke kjøres på offentlige veier.

KONFORMITETSERKLÆRING

Peg Perego S.p.A. erklærer under eget ansvar at den beskrevne artikkelen er blitt testet internt og godkjent etter gjeldende regelverk ved eksterne, uavhengige laboratorier.

DATO OG STED FOR UTSTEDELSE

Italia - 20. 02. 2013

Peg Perego S.p.A.
via A. De Gasperi, 50
20862 Arcore (MB) – ITALIA

SIKKERHETSNORMER

Lekene våre er i samsvar med De Europeiske Sikkerhetsnormene for leketøy (sikkerhetskrav utformet av EØF) og med "U.S. Consumer Toy Safety Specification". De er også godkjente av I.I.S.G. (Det italienske instituttet for lekers sikkerhet). Det er ikke i samsvar med retningslinjer for ferdsel på vei, og kan derfor ikke kjøres på offentlige veier.



Peg Perego S.p.A. har ISO 9001 sertifisering.

Sertifiseringen gir kunder og forbrukere en garanti om åpenhet og trygghet omkring måten bedriften arbeider på.

- **OBS!** Denne leken er ikke egnet til barn under 6 år på grunn av at den kan oppnå stor fart.
- **OBS!** Ikke egnet til bruk under 36 måneder. Små deler til stede som kan svelges eller inhaleres og dermed føre til kvelning.
- **OBS!** Bruk av kjøretøyet på offentlig vei eller i nærheten av elver eller basseng eller på trange områder, kan påføre skader for brukeren og på andre personer i området. Det er alltid nødvendig at voksne har overoppsyn med bruken.
- Barn må alltid ha på sko når de bruker kjøretøyet.
- Når kjøretøyet er i bruk må man følge med så barna ikke setter hendene, føttene eller andre kroppsdeler, klær eller andre ting, inn nær der det er deler i bevegelse.
- Man må aldri ha vann på eller fukte komponenter på kjøretøyet, som f.eks. motorer, elektrisk anlegg, brytere, osv.
- Man må ikke benytte bensin eller andre brennbare væsker nær kjøretøyet.
- Kjøretøyet må kun brukes av et barn av gangen, med mindre det er av typen for med to seter.

WEEE-DIREKTIVET (kun EU)

- Dette produktet vil ved slutten av sin levetid være klassifisert som avfall av typen WEEE, og må derfor ikke kastes sammen med vanlig husholdningsavfall, men sendes til differensiert avfallsbehandling.
- Lever avfallet på organiserte oppsamlingssteder.
- Farlige substanser som finnes i de elektriske komponentene i dette produktet medfører helse- og miljørisiko dersom produktene ikke blir avsatt på en riktig måte.
- Symbolet med en utkrysset søppelkasse angir at produktet må sendes til spesialinnsamling.



AVSETTING AV BATTERIET

- Vær med å ta bevaring miljøet.
- Det brukte batteriet må ikke kastes sammen med vanlig husholdningsavfall.
- Dere kan ta det med til en oppsamlingsstasjon for brukte batterier, eller avsetningssted for spesialavfall. Skaff informasjon hos kommunen eller avfallsselskapet.



ADVARSLER FOR BATTERIET

Opplading av batteriet må utføres og overses av voksne. La ikke barn leke med batteriet.

OPPLADING AV BATTERIET

- Lad opp batteriet etter anvisningene som følger med batteriladeren, unngå opplading utover 24 timer.
- Lad opp batteriet igjen så snart kjøretøyet får redusert hastighet, for å unngå skader.
- Dersom kjøretøyet blir stående i ro i en lang periode, må man huske å lade opp batteriet og holde det frakoplet fra det elektriske anlegget. Gjenta oppladingen minst hver 3. måned.
- Batteriet må ikke lades opp når det står opp ned.
- Ikke glem av batteriet mens de lades opp! Kontroller med jevne mellomrom.
- Bruk kun batteriladere som følger med produktet, og PEG PEREGO originalbatterier.
- Batteriet er forseglet og trenger ikke vedlikehold.

OBS!

- BATTERIET INNEHOLDER ETSENDE OG GIFTIGE STOFFER. GJØR DERFOR IKKE INNGREP PÅ DEM.
- Batteriet inneholder elektrolytter med syrebase.
- Unngå å skape kontakt mellom batteriterminalene, og unngå kraftige støt: Dette kan føre til eksplosjons- og brannfare.
- Under opplading produserer batteriet gass. Lad derfor opp batteriet i et godt gjennomluftet lokale, langt fra varmekilder og brennbart materiell.
- År batteriet er utslitt må det fjernes fra kjøretøyet.
- Det frarådes å sette eller støtte batteriet på tøy/tekstiler, fordi disse da kan bli ødelagt.
- Bruk kun batterier og akkumulatører av anbefalt type.

DERSOM DET SKULLE OPPSTÅ LEKKASJE

Beskytt øynene, og unngå direkte kontakt med elektrolytten. Beskytt hendene dine. Legg batteriet i en plastpose og følg miljøreglene for kassering av batterier.

DERSOM HUDEN ELLER ØYNENE KOMMER I KONTAKT MED ELEKTROLYTTEN

Skyll nøye med rikelig vann det berørte området. Kontakt lege med en gang.

DERSOM NOEN SKULLE KOMME TIL Å DRIKKE ELEKTROLYTTEN

Skyll munnen og spytt. Kontakt lege med en gang.

VEDLIKEHOLD OG BEHANDLING AV KJØRETØYET

- Det anbefales ikke å oppbevare leken på steder der det temperaturen synker til under null grader. Dersom den skulle bli brukt uten at man først har varmet den opp til over null grader, kan dette føre til uopprettelige skader på motorer og batterier.
- Kontroller jevnlig at kjøretøyet er i god stand, spesielt det elektriske anlegget, koplingene på kontaktene, beskyttelseshettene, og batteriladeren. Dersom man finner feil må man verken bruke kjøretøyet eller batteriladeren. Ved reparasjoner må man kun bruke originaldeler fra PEG PEREGO.
- PEG PEREGO vil ikke påta seg noe ansvar dersom det gjøres inngrep på det elektriske anlegget.
- Man må ikke la batteriene eller kjøretøyet stå nær varmekilder, som varmeovner, peiser osv.
- Beskytt kjøretøyet fra vann, regn, snø osv. Bruk på sand eller leire kan føre til skader på tatter, motorer og gir.
- Smør med jevne mellomrom (med en lett olje) delvis bevegelige deler, så som lager og styre etc.
- Overflatene på kjøretøyet kan rengjøres med en fuktig klut, og ved behov, vanlige vaskemidler som ikke er etsende.
- Rengjøringsoperasjonene må kun utføres av voksne.
- Man må ikke demontere noen av mekanismene på kjøretøyet eller på motorene, dersom dette ikke er blitt autorisert av PEG PEREGO.

REGLER FOR TRYGG BRUK

For at barnet skal være så trygt som mulig, må man før man starter kjøretøyet lese og følge disse anvisningene nøye.

- Lær barnet riktig bruk av kjøretøyet, slik at man kan kjøre sikkert og ha det gøy.
- Leken må brukes med varsomhet fordi den krever at man har ferdigheter for å unngå fall og kollisjoner som kan gi skaper på brukeren, eller andre som er i nærheten.
- Før man starter må man kontrollere at det ikke er ting eller personer i veien.
- Kjør med hendene på rattet/styre og se alltid på veien.
- Brems i tide for å unngå kollisjoner.

OBS! Denne leken har et bremsesystem som gjøre det nødvendig at en voksen gir opplæring til barnet som skal bruke den.

2. HASTIGHET (dersom denne finnes)

Det anbefales at man til å begynne med bruker 1. gir. Før man begynner å bruke 2. gir/hastighet, må man forsikre seg om at barnet har lært å bruke rattet/styret, bremsen, 1. gir, riktig, og at det er blitt kjent med kjøretøyet.

OBS!

- Kontroller at alle festeskivene/mutrene til hjulene itter godt fast.
- Dersom kjøretøyet overbelastes, ved bruk i løs sand, leire eller svært ulendt terreng, vil overbelastningsbryteren gripe inn og fjerne all strøm. Strømmen vil komme tilbake etter noen sekunder.
- Dersom kjøretøyet skulle overbelastes i kraftige hellinger, vil overbelastningsbryteren med en gang fjerne all elektrisk kraft fra kjøretøyet. Dersom dette skulle skje må man FJERNE FOTEN FRA GASSPEDALEN. Bremsen vil da aksjoneres og bremse farten til kjøretøyet på vei nedover.
- Kun for kjøretøy med 12 og 24 Volt: Ved første hastighet/gir har kjøretøyet differensialeffekt som på ordentlige biler. På flatt terreng om med kun et barn på kan hjulene ha forskjellig hastighet slik at de kan gli eller senke farten.

MORO UTEN STANS: Hold alltid klart et oppladet batterisett.

PROBLEMER?

MANGLER KJØRETØYET KRAFT?

- Kontroller at ingen av kablene er frakoplet under platen til gasspedalen.
- Kontroller at gass-bryteren fungerer, og bytt dem eventuelt ut.
- Sjekk at batteriet er koplet til det elektriske anlegget.

MANGLER KJØRETØYET KRAFT?

- Lad opp batteriene. Dersom problemet vedvarer etter opplading må man la batteriet og batteriladeren kontrolleres ved et serviceverksted.

KUNDESERVICE

PEG PEREGO tilbyr en kundeservicetjeneste etter kjøp, enten direkte, eller gjennom sitt nettverk av autoriserte serviceverksteder, som kan bistå ved eventuelle reparasjoner eller utskiftinger av deler, samt salg av originaldeler. Vårt nærmeste servicesenter finner du på vår hjemmeside: <http://global.pegperego.com/toys-site/support/>

Ved enhver henvendelse er det nødvendig å finne fram serienummeret til artikkelen. For å lokalisere serienummeret må du se siden om reservedeler.

Peg Perego er tilgjengelig for kundene, og ønsker å på best mulig måte deres behov.

Det er derfor svært viktig for oss å vite hva kundene mener. Vi vil derfor være svært takknemlige dersom du etter å ha brukt dette produktet kunn fylle ut SPØRRESKJEMA OM KUNDETILFREDSSTILLELSE, som finnes på Internett på følgende adresse:

www.pegperego.com og at du der gir din vurdering og dine forslag.

REKLAMASJONSRETT

Det er to års reklamasjonsrett på kjøretøyet. Reklamasjonsretten dekker alle kjøretøyetys deler ved normal og korrekt bruk. Les derfor nøye gjennom bruksanvisningen før du tar kjøretøyet i bruk. Fyll ut skjemaet nederst og ta vare på bruksanvisningen sammen med kvitteringen til bruk ved en eventuell reklamasjon.

Fremgangsmåte ved reklamasjon:

Ved ev. feil og mangler bør du alltid henvende deg til forhandleren hvor kjøretøyet er kjøpt. Av hensyn til vår løpende kvalitetssikring er det viktig at du ved henvendelse har nedenstående opplysninger om kjøretøyet parat.

Så fremt reklamasjonen ikke kan avgjøres per telefon, skal kjøretøyet sendes til:

Maki A/S

Hårupvej 22 D

DK-8600 Silkeborg

Danmark

Tlf.nr.: +45 44476603

Mobilnr.: +45 40304228

E-post: service@maki.dk

Internett: www.maki.dk

Du er naturligvis også velkommen til å kontakte Maki Service.

Kjøretøy tas kun til reparasjon etter avtale. Kjøretøy som sendes inn uten at dette er avtalt på forhånd, vil bli avvist.

Skjema til bruk ved reklamasjon:

Navn: _____

Adresse: _____

Postnr./sted: _____

Kontaktperson: _____

Tlf.nr.: _____

Opplysninger om kjøretøyet:

Produksjonskode (strekkoden): _____

Produksjonsdato: _____

Kontrollnr. ("Controllo") _____

Kjøpsdato: _____

Reklamasjonens art: _____

Med vennlig hilsen

Peg Perego S.p.A. / Maki A/S

MONTERINGSANVISNING

OBS!

ALLE MONTERINGSOPERASJONENE MÅ KUN UTFØRES AV VOKSNE.

VÆR VARSOM NÅR KJØRETØYET TAS UT AV EMBALLASJEN ALLE SKRUENE OG SMÅ DELER FINNER MAN I EN POSE INNE I EMBALLASJEESKEN.

DET KAN HENDE BATTERIET ALLEREDE ER INNSATT I PRODUKTET.

MONTERING

- 1 • Sett sammen de to halvdelene til lekemotoren av bronse.
- 2 • Plasser denne i kjøretøyet, som vist på figuren.
- 3 • Trykk på de stedene pilene viser på lekemotoren (på hver side), slik at den blir sittende godt fast.
- 4 • Løft opp begge de bakre støtdemperne og plasser dem i åpningene i chassiset.
- 5 • Fest støtdemperne til chassiset ved å sette pluggene inn i hullene øverst på støtdemperne mens disse står loddrett (se utsnitt).
- 6 • Støtdemperne festes så ved å slå pluggene helt inn med plasthammeren.
- 7 • Sett hjulkapslene på plass på alle fire hjulene.
- 8 • Fest setet ved å plassere de sorte tappene i hullene og senke setet på plass.
- 9 • Sett den røde låsepinnen på plass som vist på figuren.
- 10 • Fest den sorte radiatoren ved først å sette tappene i de firkantede hullene (a). Trykk deretter hardt på de øvre tappene (b) slik at de går helt inn i sporene.
- 11 • Plasser risten på støttene som vist på figuren og fest den med de 4 skruene som følger med.
- 12 • Fest radiator-klistremerket.
- 13 • Sett de to støttene i åpningene på radiatoren, som vist på figuren.
- 14 • Fest den sorte grillen på risten ved å trykke den på plass, som vist på figuren.
- 15 • Fest den sølvfargede støtfangeren ved å trykke den på plass som vist på figuren.
- 16 • Fest grillen med de to skruene.
- 17 • Plasser de to kromfargede klistremerkene i sporene for frontlysene på grillen.
- 18 • Press de to frontlysene på plass.
- 19 • Fest det kromfargede klistremerket til chassiset, som vist på figuren.
- 20 • Skyv baklyset ned på plass.
- 21 • For å montere et ekstra sammenleggbart baksete, setter du en av holderne i risten bak.
- 22 • Plasser seteryggen med håndtaket ned og skyv pluggen inn i hullet i holderen.
- 23 • Fest den andre støtten til pluggen på seteryggen (a) og press deretter pluggen ned på plass (b).
- 24 • Ekstra sammenleggbare seterygg med støttene på plass.
- 25 • Hold seteryggen og støttene i riktig stilling og fest støttene med skruene som følger med.
- 26 • Fest den bakre støtfangeren til den bakre risten ved å plassere tappene på støtfangeren i åpningene på risten, dreie på plass og skru til skruene som følger med.
- 27 • Fest den bakre risten som vist på figuren og skru til de 4 skruene som følger med.
- 28 • Trykk "bensintankklokke" på plass på kjøretøyet.
- 29 • Sett sammen styre/frontlys som vist på figuren.
- 30 • Fest det kromfargede klistremerket som vist på figuren.
- 31 • Fest det gjennomsiktige lysdekslet.
- 32 • Fest den sorte speedometerdelen til frontlysmontasjen. Sett deretter på speedometer-klistremerket.
- 33 • Fest det gjennomsiktige speedometerdekslet og skru til de små medfølgende skruene.
- 34 • Skyv de to håndskjermene fast på styret, slik at hullene på håndskjermene står i flukt med hullene på styret.
- 35 • Fest håndskjermene med de to skruene.
- 36 • Skyv håndtakene på styret slik som vist.
- 37 • Trykk styret på plass på kjøretøyet.
- 38 • Vri setelåsen til "ulåst" stilling som vist på illustrasjonen, og løft opp setet. MERK: Setet har en låst og en ulåst stilling.
- 39 • Fjern batteriholderen ved å trykke den inn på hver side og skyve den ut av sporet.
- 40 • Skyv batteriet inn i batterirommet.
- 41 • Koble ledningene fra kjøretøyet (plugg A) til batteriet (plugg B).
- 42 • Sett batteriholderen tilbake på plass.
- 43 • Lukk setet. NB! Pass alltid på at setet er lukket og låst etter at det har vært åpnet.

BESKRIVELSE OG BRUK AV KJØRETØYET

- 44 • Den spesielle **SmartPedal Technology™** gir lengre kjøretid og mer ekte kjørefølelse. Når innstillingen er på "LOW" og man trykker gasspedalen helt inn, vil kjøring fremover i 5,2 km/t aktiveres. Når innstillingen er "HIGH" og man trykker pedalen helt inn, vil hastigheten forover først begynne på 5,2 km/t i et par sekunder og så automatisk øke til 10 km/t. Når innstillingen er "HIGH" og man slipper pedalen halvveis opp, vil kjøretøyet automatisk gå tilbake til 5,2 km/t. Bremsene aktiveres automatisk når barnet løfter foten fra gasspedalen.
- 45 • NB! Når kjøretøyet først tas ut av emballasjen, er innstillingen av sikkerhetsgrunner på LOW. Peg Perego anbefaler at innstillingen LOW benyttes inntil barnet er blitt fortrolig med bruk av kjøretøyet. For å justere utkobling av høy hastighet, løsner man på skruen.
- 46 • Skyv deretter sikkerhetsringen ned til innstillingen HØY og stram til skruen igjen.
- 47 • GIRSPAK: Kjøretøyet har to kjøreretninger. Når man skal benytte REVERS (R), trekkes girspaken tilbake og holdes. MERK: Av sikkerhetshensyn må man hele tiden holde på girspaken når den står i revers.
- 48 • Spesiell **Red Line Nitrile Traction™**: Hjulene på dette kjøretøyet er utstyrt med et ekstra dypt spor OG et bånd av spesialgummi for utrolig veigrep på de fleste overflater og lydløs kjøring.
- 49 • For å heve eller senke den ekstra seteryggen, løfter du den opp ved hjelp av håndtaket på baksiden.

UTSKIFTING AV BATTERI

MERK: BILDENE AV BATTERIET ER KUN MENT SOM VEILEDENDE. DET KAN HENDE BATTERIET DITT ER ANNERLEDES ENN DET SOM ER VIST. DETTE HAR IMIDLERTID INGEN BETYDNING FOR DE PROSEDYRENE FOR UTSKIFTING OG LADING SOM ER FORKLART HER.

- 50 • Lås opp og løft opp setet.
- 51 • Koble pluggen på det elektriske systemet (A) fra batteripluggen (B) ved å presse inn pluggene på begge sider og trekke dem fra hverandre.
- 52 • Fjern batteriholderen ved å trykke den inn på hver side og skyve den ut av sporet.
- 53 • Fjern det gamle batteriet og erstatt det med et nytt.
- 54 • Sett batteriholderen tilbake på plass.
- 55 • Lukk setet. NB! Forsikre deg alltid om at setet er lukket og låst etter at det har vært åpnet.

LADING AV BATTERIET

ADVARSEL: LADING AV BATTERIET OG ANDRE INNGREP PÅ DET ELEKTRISKE SYSTEMET MÅ KUN UTFØRES AV VOKSNE. BATTERIET KAN OGSÅ LADES UTEN Å TA DET UT AV KJØRETØYET.

- 56 • Lås først opp og løft opp setet.
- 57 • Koble pluggen til det elektriske systemet (A) fra batteriepluggen (B) ved å trykke på hver side av pluggene og trekke dem fra hverandre.
- 58 • Sett batteriladeren i en elektrisk stikkontakt i boligen. Koble batteripluggen (B) til laderpluggen C. MERK: Trykk godt sammen til den knepper på plass.
- 59 • Etter at batteriet er ladet opp (full oppladning tar 18-24 timer), fjernes batteriladeren fra stikkontakten og batteripluggen (B) kobles fra laderpluggen (C).
- 60 • Koble pluggen til det elektriske anlegget (A) tilbake til batteripluggen (B). MERK: Trykk godt sammen til den knepper på plass.
- 61 • Lukk setet. NB! Forsikre deg alltid om at setet er lukket og låst etter at det har vært åpnet.

SVENSKA

PEG PEREGO® tackar er för att ni valt denna produkt. Sedan mer än 60 år tillbaka tar PEG PEREGO ut barn på åkturer; de nyfödda barnen med liggvagnar och sittvagnar och längre fram i åldern med leksaksfordon som har pedaler och är batteridrivna.

Upptäck hela vårt produktutbud, nyheter och annan information om Peg Perego på vår webbplats:

www.pegperego.com

VIKTIG INFORMATION

Läs noga denna bruksanvisning för att bekanta er med användning av modellen och för att lära ert barn att köra och ha roligt på ett korrekt och säkert sätt. Spara sedan handboken för varje framtida bruk.

Innan fordonet tas i bruk första gången ska batteriet laddas i 18 timmar. Om denna åtgärd inte iakttages kan det uppstå ohjälpliga skador på batteriet.

- **år 6+**
- Fordon med 2 platser
- 1 förseglat laddningsbart batteri 24V 12Ah med bly
- 2 drivhjul
- 2 motorer på 340 W
- Hastighet i 1:a växel 5,2 Km/h
- Hastighet i 2:a växel 10 Km/h
- Hastighet vid backväxel 5,2 Km/h

Peg Perego kan när som helst tillföra ändringar på modeller eller fakta i denna publikation, på grund av tekniska eller företagsrelaterade skäl.

FÖRSÄKRAN OM ÖVERENSSTÄMMELSE

PRODUKTNAMN

Polaris Sportsman 850

PRODUKTENS IDENTIFIKATIONSKOD

IGOD05150

FÖRESKRIFTER FÖR REFERENS (original)

Allmänt Direktiv avseende leksakers säkerhet

2009/48/EEG

Standard EN 71 / 1 -2 -3

Standard EN62115

Direktiv om elektromagnetisk kompatibilitet

2004/108/EG

Standard EN55022 – EN55014

Europeiska direktivet WEEE 03/108/EG

Europeiska direktivet 2002/95/EG om begränsning av användning av vissa farliga ämnen i elektriska och elektroniska produkter
Direktiv Ftalat 2005/84/EG

Produkten är inte i överensstämmelse med föreskrifterna för trafiknormer på vägar och får alltså inte köras på allmänna vägar.

FÖRSÄKRAN OM ÖVERENSSTÄMMELSE

Peg Perego S.p.A. försäkrar på eget ansvar att den aktuella artikeln har provkörts internt och godkänts enligt gällande föreskrifter hos externa och oberoende laboratorier.

DATUM OCH PLATS FÖR

UTSTÄLLANDET

Italien - 20. 02. 2013

Peg Perego S.p.A.
via A. De Gasperi, 50
20862 Arcore (MB) – ITALIA

SÄKERHETSFÖRESKRIFTER

Våra leksaker överensstämmer med de Europeiska säkerhetsföreskrifterna för leksaker (säkerhetskrav som förutses av EEC-rådet) och av "U.S. Consumer Toy Safety Specification". De är godkända av I.I.S.G. (Istituto Italiano Sicurezza Giocattoli). Produkten är inte i överensstämmelse med föreskrifterna för trafiknormer på vägar och får alltså inte köras på allmänna vägar.



Peg Perego S.p.A. är certifierat enligt ISO 9001.

Certifieringen erbjuder kunder och användare garanti för insyn och förtroende för företagets arbetsmetod.

- **WARNING!** Denna leksak är ej avsedd för barn under 6 år på grund av den höga hastigheten.
- **WARNING!** Ej lämplig för barn under 36 månader. Små delar kan förtäras eller inandas och orsaka kvävning.
- **WARNING!** Användning av fordonet på allmänna vägareller i närheten av vattendrag, simbassänger eller trånga utrymmen, kan leda till fara för skada på användarna och/eller tredje part. Det krävs alltid övervakning av en vuxen.
- Barnen ska alltid bära skor när de använder fordonet.
- När fordonet är i funktion ska man vara uppmärksam på att barnen inte sätter händerna, fötterna eller andra delar av kroppen, kläder eller andra föremål, i närheten av delar i rörelse.
- Blöt inte fordonets beståndsdelar som motorer, elsystem, tryckknappar etc.
- Använd inte bensin eller andra brandfarliga ämnen i närheten av fordonet.
- Om fordonet inte är av typen med två plaster får det aldrig användas av mer än ett barn.

WEEE-DIREKTIV (endast EU)

- Denna produkt klassificeras då den inte längre är i bruk som farligt avfall och kan därför inte avskaffas som hushållsavfall, utan ska sorteras separat;
- Lämna avfallet på avsedda återvinningsstationer;
- Närvaro av farliga substanser i de elektriska komponenterna i denna produkt innebär en potentiell hälso- och miljöfara om produkterna inte bortskaffas korrekt;
- Den överkorsade soptunnan anger att produkten ska sorteras separat.



BORTSKAFFANDE AV BATTERIET

- Bidrag till skydd av miljön
- Det använda batteriet ska inte slängas bland hushållssoporna
- Ni kan lämna det i en batteriinsamling eller i särskild bortskaffning av avfall; information kan fås från er kommun.



VARNINGAR BATTERI

Laddning av batteriet får endast utföras och övervakas av vuxen.
Låt inte barn leka med batteriet.

LADDNING AV BATTERIET

- Ladda batteriet genom att följa de instruktioner som medföljer batteriladdaren och se alltid till att inte överstiga 24 timmar.
- Om ni laddar batteriet en bra stund så fort fordonet börjat tappa fart så undviker ni skador.
- Om ert fordon står stilla under en lång tid, kom ihåg att ladda batteriet och koppla ur det ur anordningen; upprepa omladdningen åtminstone var tredje månad.
- Batteriet får inte laddas upp och ned.
- Glöm inte batteriet i laddaren! Kontrollera regelbundet.
- Använd endast medföljande batteriladdare och originalbatterier från PEG PEREGO.
- Batteriet är förseglat och kräver inget underhåll.

VARNING

- BATTERIET INNEHÅLLER GIFTIGA FRÄTANDE ÄMNNEN.
MIXTRA INTE MED DET.
- Batteriet innehåller syrabaserad elektrolyt.
- Orsaka inte direktkontakt mellan batteriets poler och undvik häftiga stötar: risk för explosion och/eller brand.
- Under laddningen alstrar batteriet gas. Ladda batteriet på en välventilerad plats långt ifrån värmekällor och brännbara material.
- Uttjänt batteri ska tas ur fordonet.
- Lägg inte batteriet på kläder eftersom de kan skadas.
- Använd endast rekommenderade batterier eller ackumulatörer.

VID EN LÄCKA

Skydda era ögon och undvik direkt kontakt med elektrolyten; skydda era händer.
Lägg batteriet i en plastpåse och följ instruktioner för bortskaffande av batterier.

OM HUDEN ELLER ÖGONEN SKULLE KOMMA I KONTAKT MED ELEKTROLYTEN
Skölj den utsatta kroppsdelen i rikligt med rinnande vatten.
Rådfråga omedelbart läkare.

OM ELEKTROLYTEN SVÄLJS

Skölj munnen och spotta.
Rådfråga omedelbart läkare.

UNDERHÅLL OCH SKÖTSEL AV FORDONET

- Leksaken bör inte lämnas på platser vars temperatur understiger noll grader. Om den skulle användas utan att den uppnått en temperatur över noll grader kan det orsaka oåterkalliga skador på motorn och batteriet.
- Kontrollera regelbundet fordonets skick, särskilt den elektriska anordningen, kontaktarnas anslutningar, skyddshöljerna och batteriladdaren. Om fel kan konstateras får det elektriska fordonet och batteriladdaren inte användas. Använd endast reservdelar av originaltyp PEG PEREGO vid reparationer.
- PEG PEREGO åtar sig inget ansvar i händelse av att det elektriska systemet utsatts för ändringar.
- Lämnna inte batteriet eller fordonet i närheten av värmekällor som värmelement, kaminer etc.
- Skydda fordonet från vatten, regn, snö etc.; om fordonet används på sand eller lerig mark kan tryckknappar, motorer och reducern skadas.
- Smörj regelbundet (med lättolja) halvrörliga delar som lager, styrning etc.
- Fordonets ytor kan rengöras med en fuktig trasa och vid behov med icke-slipande hushållsprodukter.
- Rengöringsarbetena får endast utföras av vuxna personer.
- Montera inte ned fordonets mekanismer eller motorer utan godkännande från PEG PEREGO.

REGLER FÖR EN SÄKER KÖRNING

- För barnets säkerhet: innan fordonet sätts igång ska man noggrant läsa och följa instruktionerna härunder.
- Lär barnet att använda fordonet på korrekt sätt så att körningen blir säker och rolig.
 - Leksaken ska användas med försiktighet och därför krävs en förmåga att undvika att ramla eller kollidera med föremål vilket kan skada användaren och andra personer.
 - Innan start ska man försäkra sig om att färdsträckan inte hindras av personer eller föremål.
 - Kör med händerna på styrstäng/ratten och håll alltid ögonen på vägen.
 - Bromsa i tid för att undvika krockar.

VARNING! Produkten är utrustad med ett bromssystem som kräver att barnet korrekt instrueras av en vuxen.

2:a HASTIGHET (om sådan finns)

I början rekommenderar vi att man använder den 1:a växeln. Innan man lägger i 2:a hastigheten ska man försäkra sig om att barnet har lärt sig korrekt användning av styrstäng/ratt, av 1:a hastigheten, bromsen och att barnet är bekant med fordonet.

OBS!

- Kontrollera att alla beslag/muttrar för fästning av hjulen sitter fast ordentligt.
- Om fordonet är verksamt i överbelastningstillstånd som t. ex. på fin sand, lerig mark eller mycket ojämn mark, kopplar strömbrytaren för överbelastning omedelbart från drivkraften. Försörjning av drivkraft startar igen några sekunder senare.
- Om fordonet är verksamt i överbelastningstillstånd på branta sluttningar kommer strömbrytaren för överbelastning omedelbart att koppla ifrån fordonets drivkraft. Om detta skulle ske ska man TA BORT FOTEN FRÅN GASPEDALEN; den elektriska bromsen ingriper och saktar ner fordonets nedfärd.
- Endast för fordon 12 och 24 Volt: i första hastighet är fordonet utrustat med differentiell effekt precis som riktiga bilar; på plana ytor och med bara ett barn ombord kan de två hjulen få olika hastighet och eventuell slirning/inbromsning av desamma.

HA ROLIGT UTAN AVBROTT: ha alltid en laddad batterisats som reserv, klar för användning.

PROBLEM?

FUNGERAR INTE FORDONET?

- Kontrollera att det inte finns fränkopplade kablar under gaspedalplattan.
- Kontrollera att tryckknappen för gaspedalen fungerar korrekt och byt ut den vid behov.
- Kontrollera att batteriet är anslutet till det elektriska systemet.

HAR FORDONET INGEN DRIVKRAFT?

- Ladda batterierna. Om problemet kvarstår efter laddningen ska man låta ett servicecentrum kontrollera batterierna och batteriladdaren.

SERVICETJÄNST

PEG PEREGO erbjuder efter försäljningen en direkt servicetjänst eller servicetjänst via ett nätverk av auktoriserade servicecentrum för eventuella reparationer eller utbyten och försäljning av originalreservdelar. För att komma i kontakt med ett servicekontor ber vi er besöka vår webbplats
<http://global.pegperego.com/toys-site/support/>

Vid kontakt med vår kundtjänst ska ni ha produktens serienummer nära tillhands. Konsultera reservdelssidans bruksanvisning för att identifiera serienumret.

PEG PEREGO står till tjänst för alla kundernas behov. Därför är det oerhört viktigt och värdefullt för oss att få veta våra kunders åsikt, och blir vi väldigt tacksamma om ni efter att ha använt vår produkt skulle vilja fylla i FRÅGEFORMULÄR OM KONSUMENTENS TILLFREDSSTÄLLELSE som finns på Internet på följande adress:
www.pegperego.com och där ange eventuella kommentarer eller förslag.

REKLAMATIONSRÄTT

Lekfordonet har två års reklamationsrätt. Reklamationsrätten täcker lekfordonets alla delar vid normalt och korrekt bruk. Läs därför igenom bruksanvisningen noga innan lekfordonet tas i bruk. Fyll i blanketten nedan och förvara bruksanvisningen tillsammans med inköpskvittot att användas i händelse av reklamation.

Gör så här vid reklamation:

Vid ev. fel och brister bör du alltid kontakta inköpsstället. Av hänsyn till vår löpande kvalitetssäkring är det viktigt att du vid kontakt har nedanstående uppgifter om lekfordonet till hands. Om reklamationen inte kan klaras per telefon ska lekfordonet skickas till:

Maki A/S

Haarupvej 22D

8600 Silkeborg

Denmark

Tel.nr: +45 44476603

Mobilnr: +45 40304228

E-post: service@maki.dk

Webb: www.maki.dk

Vi tar bara emot lekfordon för reparation efter överenskommelse. Lekfordon som översänds utan överenskommelse tas inte emot.

Reklamationsblankett:

Namn: _____

Adress: _____

Postnr/ort: _____

Kontaktperson: _____

Tel.nr: _____

Uppgifter om lekfordonet:

Tillverkningskod (streckkodsnr): _____

Tillverkningsdatum: _____

Kontrollnr ("Controllo") _____

Inköpsdatum: _____

Reklamationens art: _____

Med vänlig hälsning
Peg Peregó S.p.A./Maki A/S

MONTERINGSINSTRUKTIONER

OBSERVERA

MONTERINGSARBETET FÅR ENDAST UTFÖRAS AV VUXNA PERSONER. VAR FÖRSIKTIG NÄR DU TAR UT FORDONET UR FÖRPACKNINGEN. ALLA SKRUVAR OCH SMÅ DELAR FINNS I EN PÅSE INNE I FÖRPACKNINGEN BATTERIET KAN EVENTUELLT REDAN SITTA I FORDONET.

MONTERING

- 1 • Tryck ihop de 2 halvor som utgör den bronsfärgade leksaksmotorn.
- 2 • Sätt i leksaksmotorn i fordonet enligt vad som visas i bilden.
- 3 • Tryck på de punkter pilarna visar på leksaksmotorn (på båda sidorna) för att sätta fast den.
- 4 • Lyft upp båda de bakre stötdämparna och ställ dem i linje med öppningarna i chassit.
- 5 • För att fästa stötdämparna till chassit ska man föra in stiften i de övre hålen på stötdämparna, med flikarna placerade i vertikalt läge (de detaljritning).
- 6 • Sätt till slut fast stötdämparna genom att placera plastverket på stiften och hamra tills de kommit hela vägen in.
- 7 • Tryck navkapseln på plats och upprepa på de övriga 3 hjulen.
- 8 • Sätt fast sätet genom att föra in de svarta flikarna på sätet i öppningarna i karosseriet. Vrid sedan ner det på plats.
- 9 • Sätt fast det röda säteslåset genom att dra det genom sätet och in i karosseriet.
- 10 • Sätt fast den svarta kylardelen genom att först föra in flikarna i motsvarande rektangulära öppningar (a). Tryck sedan ordentligt på de övre flikarna (b) så att de fäster i öppningarna.
- 11 • Placera den främre ställningen på stöden enligt vad som visas i bilden och skruva fast med de 4 medföljande skruvarna.
- 12 • Sätt på dekalen på kylaren.
- 13 • Sätt i de två fästankordningarna i öppningarna i kylaren enligt vad som visas i bilden.
- 14 • Sätt fast frontgrillen på den främre ställningen genom att ställa kopplingspunkterna i linje och trycka på plats.
- 15 • Fäst det silvriga skyddet till grillen genom att ställa kopplingspunkterna i linje och trycka på plats.
- 16 • Fäst grillen med hjälp av de 2 skruvarna.
- 17 • Sätt fast de två kromfärgade dekallerna på utrymmet för strålkastarna på grillen.
- 18 • Tryck fast de två strålkastarna på grillen.
- 19 • Sätt fast den kromfärgade dekalen på chassit enligt vad som visas i bilden.
- 20 • Tryck fast bakljustet genom att föra in det uppifrån.
- 21 • För att sätta fast det hopfällbara ryggstödet ska man föra in en av sprintarna i den bakre ställningen.
- 22 • Lägg ryggstödet med handtaget nedåt och för in tappen i hålet på sprinten.
- 23 • Fäst den andra sprinten till tappen på ryggstödet (a) och tryck sedan ner till position (b).
- 24 • Fäll ner ryggstödet när sprintarna är på plats.
- 25 • Håll ryggstödet och sprintarna på plats medan du fäster sprintarna med de medföljande skruvarna.
- 26 • Koppla bakracket till den bakre ställningen genom att föra in flikarna på racket i öppningarna i ställningen, vrida på plats och fästa med medföljande skruvar.
- 27 • Placera den bakre ställningen på stöden enligt vad som visas i bilden och fäst med de medföljande fyra skruvarna.
- 28 • Tryck bensinlocket på plats på fordonet.
- 29 • Montera ihop styre och strålkastare enligt vad som visas i bilden.
- 30 • Sätt fast den kromfärgade dekalen enligt vad som visas i bilden.
- 31 • Sätt fast den genomskinliga strålkastarlinsen.
- 32 • Sätt fast den svarta hastighetsmätaren i utrymmet till strålkastaren. Sätt därefter på hastighetsmätardekalen.
- 33 • Sätt fast den genomskinliga hastighetsmätarlinsen och fäst med den lilla medföljande skruven.
- 34 • Dra på de två handskyddena på styret och ställ hålen i handskyddena i linje med hålen på styret.
- 35 • Fäst handskyddena med de två skruvarna.
- 36 • Dra på handtagen på styret enligt vad som visas i bilden.
- 37 • Tryck fast styret på plats på fordonet.
- 38 • Vrid säteslåset till läget "unlock" som visas i bilden och lyft upp sätet. OBS: Sätet har ett låst och ett upplåst läge.
- 39 • Avlägsna batterihållaren genom att trycka på sidorna och dra ut den från utrymmet i

karosseriet.

- 40 • Placera batteriet i batteriluckan.
- 41 • Koppla fordonets kopplingsystem (kontakt A) till batteriet (kontakt B).
- 42 • Sätt tillbaka batterihållaren.
- 43 • Stäng sätet. OBSERVERA: Efter att man utfört arbete under sätet ska man alltid se till att det är stängt och låst.

FORDONETS EGENSKAPER OCH ANVÄNDNING

- 44 • Den exklusiva funktionen **SmartPedal Technology™** ger längre funktionstid och en mer realistisk körning. Med inställningen "LOW" aktiveras körning framåt i 5,2 km/h när gaspedalen trycks ner helt. När man däremot trycker ner gaspedalen helt med inställningen "HIGH" startar körning framåt vid 5,2 km/h under ett par sekunder för att sedan öka till 10 km/h. När man i läget "HIGH" släpper upp gaspedalen halvvägs går fordonet automatiskt ner till 5,2 km/h igen. Bromsarna aktiveras automatiskt när barnet släpper gaspedalen.
- 45 • OBSERVERA: Av säkerhetsskäl är fordonet inställt till hastighetsläget LOW när det packas upp. Peg Perego rekommenderar att ni använder inställningen LOW tills ert barn vant sig vid att använda fordonet. För att justera blockering av den högre hastigheten ska man lossa skruven.
- 46 • Dra därefter ner stoppringen till HIGH och sätt tillbaka skruven.
- 47 • VÄXELSPAK: Fordonet har två riktningar. För att använda BACKEN (R) ska man dra bak och hålla kvar växelspaken. OBS: Av säkerhetsskäl måste växelspaken hållas bak i backläge.
- 48 • Exklusiv **Red Line Nitrile Traction™**: Fordonets hjul har både extra djupa mönsterspår och ett speciellt gummi som ger ett fantastiskt väggrepp på de flesta ytor och en tyst körning.
- 49 • För att höja och sänka det hopfällbara ryggstödet ska man dra i handtaget på ryggstödet baksida.

BYTE AV BATTERIET

VARNING: BATTERIRITNINGARNA ÄR ENDAST INDIKATIVA. ERT BATTERI KAN SKILJA SIG FRÅN MODELLEN PÅ BILDEN. DET ÄVENTYRAR INTE DE BYTES- OCH LADDNINGSSSEKVENSER SOM VISAS PÅ BILDEN.

- 50 • Läs först upp sätet och lyft upp det.
- 51 • Dra ut kontakten till det elektriska systemet (A) från batteriets kontakt (B) genom att trycka på kontaktens sidor och dra isär.
- 52 • Avlägsna batterihållaren genom att trycka in på sidorna och dra ut den från utrymmet i karosseriet.
- 53 • Avlägsna det gamla batteriet och sätt i det nya.
- 54 • Sätt tillbaka batterihållaren.
- 55 • Stäng sätet. OBSERVERA: Efter att man utfört arbete under sätet ska man alltid se till att det är stängt och låst.

LADDNING AV BATTERIET

VARNING: LADDNING AV BATTERIET OCH ALLA INGREPP PÅ DET ELEKTRISKA SYSTEMET MÅSTE UTFÖRAS AV VUXNA PERSONER.

- BATTERIET KAN LADDAS UTAN ATT MAN BEHÖVER TA UR DET UR LEKSAKEN.
- 56 • Läs först upp sätet och lyft upp det.
 - 57 • Dra ut kontakten till det elektriska systemet (A) från batteriets kontakt (B) genom att trycka på kontaktens sidor och dra isär.
 - 58 • Sätt i batteriladdaren i ett eluttag. Koppla batterikontakten (B) till laddarens kontakt C. OBS: Tryck ordentligt tills de klickar fast.
 - 59 • När batteriet har laddat klart (det är fulladdat efter 18-24 timmar), ska man koppla ur batteriladdaren från eluttaget och därefter koppla ur batterikontakten (B) från laddarens kontakt (C).
 - 60 • Koppla det elektriska systemets kontakt (A) till batteriets kontakt (B) igen. OBS: Tryck ordentligt tills de klickar fast.
 - 61 • Stäng sätet. OBSERVERA: Efter att man utfört arbete under sätet ska man alltid se till att det är stängt och låst.

NEDERLANDS

PEG PEREGO® dankt u voor uw keuze van dit product. Al meer dan 50 jaar rijdt PEG PEREGO® kinderen rond - meteen na de geboorte met de kindervwagen, daarna met de buggy en nog later met door pedalen en accuvoeding aangedreven speelgoed. Ontdek het hele assortiment producten, nieuws en andere informatie over de wereld van Peg Perego op onze site

www.pegperego.com

BELANGRIJKE INFORMATIE

Lees deze instructiehandleiding aandachtig door om vertrouwd te raken met het gebruik van het model en om uw kind te leren op de juiste en veilige manier en met veel plezier te rijden. Bewaar deze handleiding om haar later nog eens te kunnen raadplegen.

Voordat het voertuig de eerste keer wordt gebruikt, moet de accu 18 uur worden opgeladen. Doet u dit niet, dan kan dat onherstelbare schade aan de accu veroorzaken.

- **6+ jaar**
- Tweezitsvoertuig
- 1 oplaadbare verzegelde loodaccu van 24V 12Ah
- 2 aandrijfwielen
- 2 motoren van 340 W
- Snelheid in 1e versnelling 5,2 km/uur
- Snelheid in 2e versnelling 10 km/uur
- Snelheid in achteruitversnelling 5,2 km/uur

Peg Perego behoudt zich het recht voor om op elk moment wijzigingen aan te brengen aan modellen en gegevens die in deze publicatie worden vermeld, als dat om technische of zakelijke redenen nodig geacht wordt.

VERKLARING VAN OVEREENSTEMMING

BENAMING VAN HET PRODUCT
Polaris Sportsman 850

IDENTIFICATIECODE VAN HET PRODUCT
IGOD05150

REFERENTIE NORMEN (oorsprong)
Algemene richtlijn betreffende de veiligheid van speelgoed
2009/48/EG
Norm EN71 / 1 -2 -3
Norm EN62115

Richtlijn inzake elektromagnetische compatibiliteit
2004/108/EG
Norm EN55022- EN55014

Europese AEEA-richtlijn 2003/108/EG
Europese RoHS-richtlijn 2002/95/EG
Richtlijn falaten 2005/84/EG

Het product is niet conform de bepalingen van de verkeerswetten en mag derhalve niet op de openbare weg worden gebruikt.

VERKLARING VAN OVEREENSTEMMING
Peg Perego S.p.A. verklaart onder eigen verantwoordelijkheid dat dit artikel onderworpen is aan interne keuringstests en volgens de geldende normen goedgekeurd is bij externe en onafhankelijke laboratoria.

DATUM EN PLAATS VAN AFGIFTE
Italië - 20. 02. 2013

Peg Perego S.p.A.
via A. De Gasperi, 50
20862 - Arcore (MB) - ITALIË

VEILIGHEIDSNORMEN

Ons speelgoed is conform de Europese veiligheidsnormen voor speelgoed (veiligheidseisen van de Raad van de EEG) en de "U.S. Consumer Toy Safety Specification". Het is goedgekeurd door het I.I.S.G. (Italiaans Instituut voor Veilig Speelgoed). Het voldoet niet aan de bepalingen van de verkeerswetten en mag derhalve niet op de openbare weg worden gebruikt.



Peg Perego S.p.A. is gecertificeerd volgens ISO 9001.

Deze certificering biedt klanten en consumenten de garantie van transparantie en zekerheid omtrent de bedrijfsvoering van de onderneming.

- **LET OP.** Vanwege de maximale snelheid is dit speelgoed niet geschikt voor kinderen onder 6 jaar.
- **LET OP!** Niet geschikt voor kinderen jonger dan 36 maanden. Kleine onderdelen kunnen worden ingeslikt of worden ingeademd met verstikking tot gevolg.
- **LET OP!** Het gebruik van het voertuig op de openbare weg, in de buurt van waterwegen of zwembaden of in kleine ruimten kan gevaar voor verwonding van de gebruikers en/of derden veroorzaken. Supervisie van een volwassene is altijd noodzakelijk.
- De kinderen moeten altijd schoenen dragen wanneer ze het voertuig gebruiken.
- Wanneer het voertuig in werking is, moet erop gelet worden dat kinderen niet met hun handen, voeten of andere lichaamsdelen, kleding of andere voorwerpen bij de bewegende delen komen.
- De componenten van het voertuig zoals motoren, systemen, drukknoppen enz. mogen nooit nat worden.
- Er mogen geen benzine of andere ontvlambare stoffen in de buurt van het voertuig worden gebruikt.
- Het voertuig mag beslist door maar één kind worden gebruikt, tenzij het behoort tot de categorie tweezitsvoertuigen.

AAEA-RICHTLIJN (alleen UE)

- Aan het einde van de levensduur behoort dit product tot het afval dat geclassificeerd wordt als AEEA, en mag derhalve niet worden meegegeven met het stedelijk afval, maar moet gescheiden worden ingezameld;
- Geef het afval af bij een speciale, hiervoor bestemde milieustraat;
- De aanwezigheid van gevaarlijke stoffen in de elektrische componenten van dit product vormt een bron van mogelijk gevaar voor de menselijke gezondheid en voor het milieu, als de producten niet correct worden afgevoerd als afval;
- De doorgekruiste afvalbak geeft aan dat het product als gescheiden afval moet worden ingezameld.



DE ACCU AFVOEREN ALS AFVAL

- Draag uw steentje bij aan de milieubescherming.
- De gebruikte accu mag niet worden weggegooid met het huisvuil.
- U kunt hem afgeven bij een inzamelcentrum van gebruikte accu's of van speciaal afval; vraag bij uw gemeente om informatie.



WAARSCHUWINGEN ACCU

Het opladen van de accu mag alleen worden uitgevoerd en bewaakt door volwassenen. Laat kinderen niet met de accu spelen.

DE ACCU OPLADEN

- Laad de accu op volgens de instructies bij de accuoplader, en hoe dan ook nooit langer dan 24 uur.
- Laad de accu meteen op als het voertuig snelheid verliest, zodoende voorkomt u schade.
- Als u uw voertuig lange tijd stil laat staan, denk er dan aan dat de accu moet worden opgeladen en afgekoppeld gehouden moet worden van het elektrische systeem; herhaal het opladen minstens eenmaal per drie maanden.
- De accu mag nooit op zijn kop worden opgeladen.
- Vergeet de accu niet wanneer deze opgeladen wordt! Controleer hem regelmatig.
- Gebruik uitsluitend de meegeleverde originele accuoplader en accu van PEG PEREGO.
- De accu is verzegeld en behoeft geen onderhoud.

LET OP

- **DE ACCU BEVAT BIJTENDE GIFTIGE STOFFEN. MAAK HEM NIET ONKLAAR.**
- De accu bevat elektrolyten op zuurbasis.
- Veroorzaak nooit direct contact tussen de klemmen van de accu, vermijd harde stoten: hierdoor ontstaat ontploffings- en/of brandgevaar.
- Tijdens het opladen geeft de accu gassen af. Laad de accu op een goed geventileerde plek op, ver weg van warmtebronnen en ontvlambare materialen.
- De lege accu moet uit het voertuig worden gehaald.
- Het wordt ontraden de accu tegen kledingstukken te houden; deze zouden beschadigd kunnen worden.
- Gebruik uitsluitend accu's of batterijen van het aanbevolen type.

ALS ER EEN LEK IS

Bescherm uw ogen; voorkom rechtstreeks contact met de elektrolyt; bescherm uw handen. Doe de accu in een plastic zak en volg de instructies over het verwerken als afval van accu's.

ALS DE ELEKTROLYT IN CONTACT KOMT MET HUID OF OGEN

Spoel het betreffende lichaamsdeel overvloedig af met stromend water. Roep onmiddellijk medische hulp in.

ALS DE ELEKTROLYT WORDT INGESLIKT

De mond spoelen en uitspugen. Roep onmiddellijk medische hulp in.

ONDERHOUD EN VERZORGING VAN HET VOERTUIG

- Het is niet raadzaam het speelgoed in ruimten te laten waar de temperatuur onder nul is. Als het gebruikt wordt zonder het op een temperatuur boven nul te brengen, kan dit onherstelbare schade aan motoren en accu's veroorzaken.
- Controleer regelmatig de staat van het voertuig, in het bijzonder het elektrische systeem, de stekkerverbindingen, de beschermdoppen en de accuoplader. Als er defecten geconstateerd zijn, mogen het elektrische voertuig en de accuoplader niet worden gebruikt. Gebruik voor reparaties uitsluitend originele vervangingsonderdelen van PEG PEREGO.
- PEG PEREGO aanvaardt geen enkele aansprakelijkheid in het geval dat het elektrische systeem onklaar gemaakt is.
- Laat de accu's of het voertuig niet in de buurt van warmtebronnen zoals radiatoren, haarden, enz.
- Bescherm het voertuig tegen water, regen, sneeuw enz.; het gebruik op zand of in modder zou schade kunnen veroorzaken aan de drukknoppen, motoren en vertragingen.
- Smeer bewegende onderdelen zoals lagers, het stuur enz. periodiek (met lichte olie).
- De oppervlakken van het voertuig kunnen worden schoongemaakt met een vochtige doek en, indien nodig, met huishoudelijke, niet-schurende producten.
- Alleen volwassenen mogen het voertuig schoonmaken.
- Demonteer nooit de mechanismen van het voertuig of de motoren, tenzij hiervoor toestemming is verkregen van PEG PEREGO.

REGELS VOOR VEILIG RIJDEN

Voor de veiligheid van het kind: alvorens het voertuig te gebruiken moeten de volgende instructies worden gelezen en zorgvuldig worden opgevolgd.

- Leer uw kind hoe het voertuig op de juiste wijze gebruikt wordt, om veilig en met plezier te kunnen rijden.
- Bij het gebruik van het speelgoed is voorzichtigheid geboden aangezien een grote vaardigheid vereist is, om vallen of botsingen te vermijden waarbij de gebruiker of anderen verwondingen kunnen oplopen.
- Controleer voor het wegrijden of er zich geen personen of voorwerpen op de route bevinden.
- Rijd met de handen op het stuur/stuurwiel en kijk altijd op de weg.
- Rem op tijd om botsingen te voorkomen.

LET OP! Het remsysteem van het artikel is zodanig dat het kind goed geïnstrueerd moet worden door een volwassene in het gebruik ervan.

2e SNELHEID (indien aanwezig)

Geadviseerd wordt om aanvankelijk de 1e versnelling te gebruiken. Alvorens naar de 2e versnelling over te schakelen, moet worden verzekerd dat het kind goed geleerd heeft hoe het stuur/stuurwiel, de 1e versnelling en de rem moeten worden gebruikt, en voldoende vertrouwd geraakt is met het voertuig.

LET OP!

- Controleer of alle bevestigingsschroeven/-moeren van de wielen stevig vastzitten.
- Als het voertuig in overbelaste toestand functioneert, bijvoorbeeld op droog zand, in de modder of op erg oneffen terrein, schakelt de overbelastingsschakelaar het vermogen onmiddellijk uit. Het vermogen wordt na enkele seconden weer ingeschakeld.
- Als het voertuig in te zware omstandigheden gebruikt wordt op steile hellingen, schakelt de overbelastingsschakelaar het vermogen van het voertuig onmiddellijk uit. Als dit gebeurt: DEVOET VAN HET GASPEDAAL HALEN EN HET REMPEDAAL INTRAPPEN om het afval van het voertuig te vertragen.
- Alleen voor voertuigen op 12 en 24 Volt: in de eerste versnelling is het voertuig voorzien van een differentieel effect zoals bij echte auto's; op glad terrein en met één kind kunnen de wielen verschillende snelheden hebben en kunnen de wielen slippen/vertragen.

PLEZIER ZONDER ONDERBREKINGEN: houd altijd een vervangende accuoplader gereed.

PROBLEMEN?

HET VOERTUIG FUNCTIONEERT NIET?

- Controleer of er geen kabels loszitten onder de plaat van het gaspedaal.
- Controleer de werking van de drukknop van het gaspedaal en vervang hem eventueel.
- Controleer of de accu verbonden is met het elektrische systeem.

HET VOERTUIG HEEFT GEEN VERMOGEN?

- Laad de accu's op. Als het probleem na het opladen nog steeds bestaat, moeten de accu en de accuoplader worden gecontroleerd bij een assistentiecentrum.

ASSISTENTIEDIENST

PEG PEREGO biedt een after-sales assistentieservice, rechtstreeks of via een netwerk van erkende assistentiecentra, voor eventuele reparaties of vervangingen en de verkoop van originele vervangingsonderdelen. Om contact op te nemen met een assistentiecentrum, ga naar onze site

<http://global.pegperego.com/toys-site/support/>

Bij ieder contact heeft u het serienummer van het artikel nodig. Raadpleeg de pagina over de vervangingsonderdelen om het serienummer te kunnen vinden.

Peg Perego streeft ernaar om altijd aan alle behoeften van de klanten te voldoen.

Het is daarom voor ons heel belangrijk en waardevol om de mening van onze klanten te kennen.

Wij zijn u dan ook zeer dankbaar als u, na het gebruik van ons product, de VRAGENLIJST KLANTTEVREDENHEID zou willen invullen die u op het internet kunt vinden op het adres: www.pegperego.com, en eventuele opmerkingen of suggesties zou doorgeven.

MONTAGE-INSTRUCTIES

LET OP

ALLEEN VOLWASSENEN MOGEN DE MONTAGEWERKZAAMHEDEN UITVOEREN. LET OP WANNEER U HET VOERTUIG UIT DE VERPAKKING HAALT. ALLE SCHROEVEN EN KLEINE ONDERDELEN ZITTEN IN EEN ZAKJE IN DE VERPAKKING. DE ACCU ZOU AL IN HET ARTIKEL KUNNEN ZITTEN.

MONTAGE

- 1 • Verbind de 2 helften van de bronzen namaakmotor met elkaar.
- 2 • Plaats de namaakmotor in het voertuig, zoals op de afbeelding.
- 3 • Duw op de punten op de speelgoedmotor die zijn aangegeven met pijlen (aan elke kant) om de motor vast te zetten.
- 4 • Til beide schokdempers aan de achterkant op, en lijn hen uit met de openingen in het chassis.
- 5 • Om de schokdempers vast te zetten aan het chassis, steek de pinnen in de bovenste gaten in de schokdempers met de lipjes verticaal gedraaid (zie detail).
- 6 • Voltooi het bevestigen van de schokdempers door het kunststof gereedschap op de pinnen te plaatsen en de pinnen helemaal naar binnen te tikken.
- 7 • Duw de moerdop op zijn plaats en doe hetzelfde op de andere drie wielen.
- 8 • Bevestig de zitting door de zwarte uitsteeksels van de zitting in de sleuven in het chassis te steken. Vervolgens naar beneden op zijn plaats draaien.
- 9 • Bevestig de rode zittingblokkering door hem door de zitting heen in het chassis te steken.
- 10 • Bevestig het zwarte radiateurlement door eerst de lippen in de overeenkomende rechthoekige openingen te steken (a). Duw vervolgens stevig tegen de bovenste lippen (b) zodat ze helemaal in de openingen komen te zitten.
- 11 • Positioneer het rek aan de voorkant op de steunen, zoals op de afbeelding, en zet het vast met 4 meegeleverde schroeven.
- 12 • Plak de sticker op de radiator.
- 13 • Steek de twee beugels in de openingen in de radiator, zoals op de afbeelding.
- 14 • Bevestig de antracietkleurige grille aan het rek aan de voorkant door de verbindingpunten in lijn met elkaar te brengen en op hun plaats vast te klikken.
- 15 • Bevestig de zilverkleurige bescherming aan de voorkant door de verbindingpunten in lijn met elkaar te brengen en op hun plaats vast te klikken.
- 16 • Zet de grille vast met de 2 schroeven.
- 17 • Bevestig de twee chroomkleurige stickers op de plaatsen voor de koplampen op de grille.
- 18 • Duw de twee koplampen op de grille.
- 19 • Plak de chroomkleurige sticker op het chassis, zoals op de afbeelding.
- 20 • Duw het achterlicht op zijn plaats door hem er van bovenaf op te steken.
- 21 • Om de opklapbare extra rugleuning te bevestigen, steek een van de stijlen in het rek aan de achterkant.
- 22 • Positioneer de rugleuning met de handgreep aan

de onderkant en schuif de pen in het gat in de stijl.

- 23 • Schuif de tweede stijl op de pen op de rugleuning (a) en duw de stijl naar beneden op zijn plaats (b).
- 24 • De opklapbare extra rugleuning zit nu op zijn plaats.
- 25 • Zet de stijlen met de meegeleverde schroeven vast terwijl u de rugleuning vasthoudt en de stijlen op hun plaats zittend.
- 26 • Verbind de achterrail aan het achterrek door de lippen van de rail in de openingen in het rek te steken, hem op zijn plaats te draaien en vast te zetten met de meegeleverde schroeven.
- 27 • Positioneer het achterrek op de steunen, zoals op de afbeelding, en zet hem vast met 4 meegeleverde schroeven.
- 28 • Duw de speelgoedtankdop op zijn plaats op het voertuig.
- 29 • Assembleer het stuur en de koplampgroep zoals op de afbeelding.
- 30 • Plak de chroomkleurige sticker erop, zoals op de afbeelding.
- 31 • Bevestig het transparante koplampglas.
- 32 • Bevestig het zwarte snelheidsmeterelement aan de koplampbehuizing. Plak vervolgens de snelheidsmetersticker vast.
- 33 • Bevestig het transparante glas op de snelheidsmeter en zet het vast met de meegeleverde kleine schroef.
- 34 • Schuif de twee handbeschermingen op het stuur, lijn de gaten in de handbeschermingen uit met de gaten in de handvatten.
- 35 • Zet de handbeschermingen vast met de twee schroeven.
- 36 • Schuif de handvatten op het stuur, zoals op de afbeelding.
- 37 • Duw het stuur op zijn plaats op het voertuig.
- 38 • Draai de zittingblokkering in de ontgrendelde stand die wordt aangegeven in het schema, en til de zitting op. **OPMERKING:** De zitting heeft een vergrendelde en een ontgrendelde stand.
- 39 • Verwijder de accublokkering door hem aan de zijkanten in te duwen en hem uit de sleuf in het chassis te schuiven.
- 40 • Schuif de accu in de accuuruimte.
- 41 • Verbind de bedrading van het voertuig (stekker A) met de accu (stekker B).
- 42 • Plaats de accublokkering terug.
- 43 • Sluit de zitting. **LET OP:** zorg er altijd voor dat de zitting gesloten en vergrendeld wordt na werkzaamheden eronder te hebben verricht.
- 44 • De exclusieve functie **SmartPedal Technology™** maakt langere rijtijden en realistischer rijden mogelijk. Wanneer het gaspedaal helemaal wordt ingedrukt met de instelling 'LOW', wordt de voorwaartse snelheid van 5,2 km/u geactiveerd. Wanneer het pedaal helemaal wordt ingetrapt met de instelling 'HIGH', begint het vooruit rijden met 5,2 km/u gedurende enkele seconden, en accelereert dan automatisch tot 10 km/u. Als het pedaal tot halverwege wordt losgelaten met de instelling 'HIGH', "schakelt" het voertuig automatisch terug naar 5,2 km/u. De rem wordt automatisch geactiveerd wanneer het kind de voet van het gaspedaal neemt.
- 45 • **LET OP:** Voor de veiligheid heeft het voertuig wanneer het uit de verpakking gehaald wordt de instelling 'LOW'. Peg Perego adviseert om de instelling 'LOW' te gebruiken totdat uw kind vertrouwd geraakt is met de besturing van het voertuig. Om de uitsluiting van de hoge snelheid af te stellen moet de schroef worden losgedraaid.
- 46 • Schuif het veiligheidselement vervolgens op de instelling 'HIGH' en plaats de schroef terug.
- 47 • **SCHAKELPOOK:** het voertuig heeft twee richtingen. Om **ACHTERUIT (R)** te gebruiken, trek de schakelpook naar achteren en houd hem daar. **OPMERKING:** voor de veiligheid moet de schakelpook naar achteren gehouden worden in de achteruitstand.
- 48 • Exclusieve **Red Line Nitrile Traction™**: De wielen van dit voertuig hebben een extra diep profiel EN een speciale rubberen tractieband voor een ongelofelijke tractie op de meeste oppervlakken en rustig rijden.
- 49 • Om de opklapbare rugleuning omhoog en omlaag te zetten, trekt u hem omhoog aan de handgreep achter op de leuning.

DE ACCU VERVANGEN

LET OP: DE TEKENINGEN VAN DE ACCU'S GELDEN SLECHTS BIJ BENADERING. UW ACCU ZOU KUNNEN AFWIJKEN VAN HET AFGEBEELDE MODEL. DIT IS NIET VAN INVLOED OP DE

GEÏLLUSTREERDE WERKWIJZEN VOOR HET VERVANGEN EN OPLADEN.

- 50 • Ontgrendel eerst de zitting en til hem op.
- 51 • Maak de stekker van het elektrische systeem (A) los van de accustekker (B) door de zijkanten van de stekkers in te duwen en de stekkers van elkaar te trekken.
- 52 • Verwijder de accublokkering door hem aan de zijkanten in te duwen en hem uit de sleuf in het chassis te schuiven.
- 53 • Verwijder de oude accu en vervang hem door een nieuwe.
- 54 • Plaats de accublokkering terug.
- 55 • Sluit de zitting. **LET OP:** zorg er altijd voor dat de zitting gesloten en vergrendeld wordt na werkzaamheden eronder te hebben verricht.

DE ACCU OPLADEN

LET OP: HET OPLADEN VAN DE ACCU'S EN ALLE WERKZAAMHEDEN OP HET ELEKTRISCHE SYSTEEM MOGEN UITSLUITEND WORDEN VERRICHT DOOR VOLWASSENEN.

- DE ACCU KAN OOK WORDEN OPGELADEN ZONDER HEM UIT HET SPEELGOED TE HALEN.**
- 56 • Ontgrendel eerst de zitting en til hem op.
 - 57 • Maak de stekker van het elektrische systeem (A) los van de accustekker (B) door de zijkanten van de stekkers in te duwen en de stekkers van elkaar te trekken.
 - 58 • Steek de stekker van de accuoplader in een normaal stopcontact. Verbind de stekker (B) met de stekker C van de accuoplader. **OPMERKING:** duw hem stevig vast tot hij op zijn plaats zit.
 - 59 • Nadat de accu is opgeladen (volledig opladen duurt 18-24 uur), haal de stekker van de accuoplader uit het stopcontact en maak daarna de accustekker (B) los van de stekker van de accuoplader (C).
 - 60 • Verbind de stekker van het elektrische systeem (A) weer met de accustekker (B). **OPMERKING:** duw hem stevig vast tot hij op zijn plaats zit.
 - 61 • Sluit de zitting. **LET OP:** zorg er altijd voor dat de zitting gesloten en vergrendeld wordt na werkzaamheden eronder te hebben verricht.

TÜRKÇE

PEG PEREGO® bu ürünü tercih ettiğiniz için size teşekkür ediyor. 60 yılı aşkın bir süredir PEG PEREGO çocukları gezmeye götürüyor; doğar doğmaz o meşhur bebek arabaları ve pusetleri ile, daha sonra ise pedallı veya bataryalı eşsiz oyuncak arabaları ile.

Peg Perego dünyasındaki tüm ürün serisini, yenilikleri ve diğer bilgileri sitemizde bulabilirsiniz:

www.pegperego.com

ÖNEMLİ BİLGİLER

Bu kullanım kılavuzunu, modelin kullanımına alışmak ve de çocuğunuzu doğru, güvenli ve eğlenceli sürüşü öğretmek için dikkatlice okuyunuz. Daha sonraki herhangi bir gereksinim için kılavuzu saklayınız.

Aracın ilk kullanımında bataryayı 18 saat şarjda tutunuz. Bu işlemin yapılmaması, bataryada telafisi mümkün olmayan zararlara sebep olabilir.

- yaş 6+
- 2 kişilik araç
- 1 adet 24V 12Ah doldurulabilir sızdırmaz kurşun batarya
- 2 adet motorlu çekici tekerleği
- 2 adet 340 W motor
- 1. viteste 5,2 km/s hız
- 2. viteste 10 km/s hız
- Geri viteste 5,2 km/s hız

Peg Perego istediği zaman bu yayında tanıtılmış modellere, teknik veya şirket içi sebeplerden dolayı değişiklik yapma hakkını saklı tutar.

EMNİYET STANDARTLARI

Oyuncaklarımız Avrupa Birliği Konseyinin oyuncaklar için öngördüğü güvenlik niteliklerine ve "A.B.D. Tüketici Oyuncak Güvenliği Nitelikleri" ne uygundur. I.I.S.G. (İtalyan Oyuncak Güvenliği Kurumu) tarafından onaylanmıştır. Yolda seyir konusundaki trafik düzenlemelerine uygun olmadıklarından dolayı kamuya açık yollarda seyir edemezler.



Peg Perego S.p.A. ISO 9001 Sertifikalıdır.

Bu sertifika ile müşterilere ve tüketicilere kurumun şeffaf işleyişinin ve tam bir güven ortamının garantisini verilmektedir.

- **DİKKAT!** Bu oyuncak, yüksek hızla sahip olması nedeniyle 6 yaşından küçük çocuklar için uygun değildir.
- **DİKKAT!** 36 aylıktan küçük çocuklar için uygun değildir. Küçük parçalar yutulabilir veya solunabilir ve neticede boğulmaya yol açabilirler.
- **DİKKAT!** Aracın trafikte, su veya havuz yakınında veya dar alanlarda kullanılması, kullanıcıda ve/veya üçüncü şahıslarda ciddi yaralanmalara yol açabilir. Her zaman için bir yetişkinin gözetimi gereklidir.
- Aracın kullanımı esnasında çocuklar daima ayakbaşı giymiş olmalıdır.
- Araç çalışırken çocukların ellerini, ayaklarını veya vücutlarının diğer uzuvlarını, giysilerini veya başka eşyalarını aracın hareketli aksamlarına koymadıklarına dikkat ediniz.
- Aracın motorlar, tesisatlar, düğmeler vs. gibi bileşenlerini asla iletmemelisiniz.
- Aracın yakınında benzin veya başka yanıcı maddeler kullanmayınız.
- Bu araç, çift kişilik araçlar kategorisine girmediği takdirde kesinlikle sadece bir çocuk tarafından kullanılmalıdır.

RAEE DİREKTİFİ (sadece AB)

- Bu araç kullanım ömrü sonunda RAEE olarak sınıflandırılmış bir atık teşkil eder ve bu nedenle kentsel bir atık olarak imha edilmemelidir; ayrı atık toplama tabi tutulmalıdır;
- Atığı tahsis edilen özel çevresel tecrit yerlerine teslim ediniz;
- Uygun şekilde imha edilmedikleri takdirde, bu ürünün elektrik bileşenlerinde bulunan tehlikeli maddeler insan sağlığı bakımından tehlike kaynağı oluşturur;
- Üzerinde çarpı işareti bulunan çöp bidonu, ürünün ayrı çöp toplama ile toplanması gerektiğini belirtir.



BATARYANIN İMHASI

- Çevrenin korunmasına katkıda bulununuz.
- Kullanılmış batarya ev atıklarının arasına atılmamalıdır.
- Kullanılmış bataryaları toplama veya özel atık imha merkezine bırakabilirsiniz; yerel idarelerden bilgi alınız.



BATARYA İLE İLGİLİ UYARILAR

Batarya doldurma işlemi sadece yetişkinler tarafından yapılmalı ve denetlenmelidir. Çocukların batarya ile oynamasına izin vermemelisiniz.

BATARYANIN DOLDURULMASI

- Bataryayı şarj cihazıyla birlikte verilen bilgilere doğrultusunda ve 24 saati geçirmemeye dikkat ederek şarj ediniz.
- Araç hız kesmeye başladığında bataryayı zamanında şarj ederseniz, zararlardan korunursunuz.
- Aracınızı uzun bir süre kullanmayacaksanız, bataryayı şarj etmeyi ve tesisattan ayırmayı unutmayınız; şarj işlemini her üç ayda bir tekrarlayınız.
- Batarya ters konumda şarj edilmemelidir.
- Bataryayı şarjda unutmayınız! Düzenli aralıklarla kontrol ediniz.
- Ürünle birlikte verilen şarj cihazını ve orijinal PEG PEREGO bataryasını kullanınız.
- Batarya sızdırmazdır ve bakım gerektirmez.

DİKKAT

BATARYA AŞINDIRICI ZEHİRLİ MADDELER İÇERİR.

ELLE MÜDAHALE ETMEYİNİZ.

- Batarya asit bazlı elektrolit içermektedir.
- Bataryanın kutup başları arasında direk kontak oluşturmayınız, sert darbelerden kaçınınız: patlama ve/veya yangın tehlikesi söz konusudur.
- Şarj esnasında batarya gaz üretir. Bataryayı iyi havalandırılan bir yerde, ısı kaynaklarından ve yanıcı maddelerden uzakta şarj ediniz.
- Bitmiş batarya araçtan çıkartılmalıdır.
- Bataryanın giysilerin üstüne konulması tavsiye edilmez; zarar görebilirler.
- Sadece önerilen tipte piller ve akümülatörler kullanınız.

BİR AKINTI VARSA

Gözlerinizi koruyun; elektrolitle doğrudan temastan kaçınınız: Ellerinizi koruyun. Bataryayı bir plastik torbaya koyup batarya imha talimatlarını uygulayın.

EĞER DERİNİZ VEYA GÖZLERİNİZ ELEKTROLİTLE TEMAS ETTİYSE

Bulaşmış bölgeyi akar haldeki bol su ile yıkayınız. Hemen bir doktora danışınız.

ELEKTROLİT YUTULURSA

Ağzınızı çalkalayın ve tükürünüz. Hemen bir doktora danışınız.

ARACIN MUHAFAZASI VE BAKIMI

- Bu çocuk oyuncaklarını sızdırmazlık altında sıcaklığa sahip yerlerde bırakmanız tavsiye edilmez. Eğer sıcaklığı sızdırmazlık altında olan bir yere alınmadan kullanılırsa, oyuncakların motoru ve aküsü tamir edilemez şekilde hasar görebilir.
- Düzenli olarak aracın durumunu, özellikle elektrik tesisatını, priz bağlantılarını, koruma kılıflarını ve şarj cihazını kontrol ediniz. Hasardan emin olunması halinde elektrikli araç ve şarj cihazı kullanılmamalıdır. Tamirat için sadece orijinal PEG PEREGO yedek parçalarını kullanınız.
- PEG PEREGO elektrik tesisatına elle müdahale edilmesi halinde hiçbir sorumluluk kabul etmez.
- Bataryaları veya aracı kalorifer, şömine, vb. ısı kaynakları yanında bırakmayınız.
- Aracı su, yağmur, kar vb. den koruyunuz; kum veya çamur üzerinde kullanım düğme, motor ve redüktöre zarar verebilir.
- Düzenli olarak, yatak, direksiyon donanımı, vb. hareket eden parçaları (ince yağ ile) yağlayınız.
- Aracın yüzeyi nemli bir bezle, gerekirse aşındırıcı olmayan ev temizlik ürünleri ile temizlenebilir.
- Temizlik işlemleri sadece yetişkinler tarafından yapılmalıdır.
- PEG PEREGO'nun yetkisi olmaksızın, aracın mekanizmalarını ve motorunu asla sökmeyiniz.

UYGUNLUK BEYANI

ÜRÜN ADI

Polaris Sportsman 850

ÜRÜN TANIMLAMA KODU

IGOD05150

REFERANS DÜZENLEMELER (esas)

2009/48/CE sayılı Genel Oyuncak Güvenliği Direktifi

Standart No. EN 71 / 1 -2 -3

Standart No. EN62115

2004/108/CE sayılı Elektromanyetik Uyum Direktifi Standart No. EN55022 – EN55014

03/108/CE sayılı RAEE Avrupa Direktifi

2002/95/CE sayılı RoHS Avrupa Direktifi

2005/84/CE sayılı Ftalein Direktifi

Yolda seyir konusundaki trafik düzenlemelerine uygun olmadığından dolayı kamuya açık yollarda seyir edemez.

UYGUNLUK BEYANI

Peg Perego S.p.A., söz konusu ürünün şirket bünyesinde gerekli testlere ve yürürlükteki yasal düzenlemelerin öngördüğü bağımsız laboratuvar testlerine tabi tutulduğunu, kendi sorumluluğunda altında, beyan etmektedir.

VERİLİŞ YERİ VE TARİHİ

İtalya - 20.02.2013

Peg Perego S.p.A.

via A. De Gasperi, 50

20862 Arcore (MB) – İTALIA

GÜVENLİ BİR SÜRÜŞ İÇİN KURALLAR

Çocuğunuzun güvenliği için: aracı çalıştırmadan önce aşağıdaki talimatları dikkatlice okuyup uygulayınız.

- Güvenli ve eğlenceli bir sürüş için çocuğunuza aracın doğru kullanımını öğretiniz.
- Oyuncak, kullanıcının ve üçüncü şahısların yaralanmasına yol açabilecek düşme ve devrilmeleri önlemek için ustalık gerektirdiğinden dikkatlice kullanılmalıdır.
- Yola çıkmadan önce parkur üzerinde insanlar ya da eşyalar bulunmadığından emin olunuz.
- Gidonu/direksiyonu iki elle kavramak ve daima yola bakmak gereklidir.
- Çarpışmaları önlemek için zamanında fren yapılır.

DİKKAT! Ürün, çocuğa bir yetişkin tarafından uygun eğitimin verilmesini gerektiren bir frenleme sistemi ile donatılmıştır.

2.HIZ (eğer varsa)

Başlangıçta 1. vitesin kullanılması önerilmektedir. 2. hıza takmak için, çocuğunuzun gidonu/direksiyonu, 1. hızı, freni doğru kullanmayı öğrenmiş olduğundan ve araca alıştığından emin olunuz.

DİKKAT!

- Tüm tekerlek vidalarının/somunlarının iyice sıkıştırılmış olduğunu kontrol ediniz.
- Aracın, yumuşak kum, çamur ya da çok gevşek toprak gibi aşırı yük bindirecek koşullarda hareket ettirilmesi durumunda elektrik akımı ani olarak kesilecektir. Aracın tekrar güç kazanması birkaç saniye sürecektir.
- Aracın, dik yokuşlar gibi aşırı yük bindirecek koşullarda hareket ettirilmesi durumunda elektrik akımı ani olarak kesilecektir. Böyle bir durumda AYAĞINIZI GAZ PEDALINDAN ÇEKİNİZ; elektrikli fren devreye girerek aracın inişini yavaşlatacaktır.
- Sadece 12 ve 14 Volt'luk araçlar için: İlk hızda, araç gerçek otomobillerdeki gibi diferansiyel etkisi ile donatılmıştır; düz zeminler üzerinde ve tek bir çocukla, iki tekerlek kayma/yavaşlama olasılığı ile birlikte çeşitli hızlara sahip olabilir.

KESİNTİSİZ EĞLENCE yedekte bir batarya setini devamlı dolu olarak kullanıma hazır tutunuz.

SORUN MU VAR?

ARAÇ ÇALIŞMIYORSA

- Hız pedalının altındaki kablo bağlantılarının kesilmiş olup olmadığını kontrol edin
- Hız pedalının çalışıp çalışmadığını kontrol edin ve çalışmıyorsa yeni parçayla değiştirin.
- Bataryanın elektrik aksamına takılı olup olmadığını kontrol edin.

ARAÇ GÜÇ KAYBEDİYORSA

- Bataryaları doldurun. Sorun doludan sonra da devam ediyorsa bataryayı ve batarya şarj cihazını ilgili bir merkeze kontrol ettirin.

DESTEK HİZMETİ

PEG PEREGO olası tamiratlar, değişimler ve orijinal yedek parça satışları için, doğrudan veya yetkili bayiler ağı aracılığıyla, satış sonrası destek hizmeti vermektedir.

Bir destek merkezi ile temasa geçmek için <http://global.pegperegocom/toys-site/support/> internet sitemizi ziyaret ediniz.

Herhangi bir rapor için, ürüne karşılık gelen seri numarasının elde bulundurulması gerekmektedir. Seri numarasını öğrenmek için yedek parçalar ile ilgili sayfaya bakınız.

Peg Perego olarak tüketicilerin her türlü gereksinimini en iyi şekilde karşılamak üzere daima onlara hizmet etmeye hazırız. Dolayısıyla, müşterilerimizin görüş ve önerileri bizim için son derece önemli ve değerlidir. Bu nedenle, bir ürünümüzü satın alıp kullandıktan sonra, görüş ve önerilerinizi bildirmek üzere Internet üzerinde www.pegperegocom adresinde yer alan MÜŞTERİ MEMNUNİYETİ FORMUNU doldurursanız size gerçekten minnettar kalacağız.

MONTAJ TALİMATLARI

DİKKAT

MONTAJ İŞLEMLERİ SADECE YETİŞKİNLER TARAFINDAN YAPILMALIDIR. ARACI AMBALAJINDAN ÇIKARIRKEN DİKKAT EDİNİZ. BÜTÜN VIDALAR VE UFAK PARÇALAR AMBALAJIN İÇİNDEKİ BİR TORBANIN İÇİNDE BULUNMAKTADIR. BATARYA HÂLİHAZIRDA ARACIN İÇ KISMINA YERLEŞTİRİLMİŞ OLABİLİR.

MONTAJ

- 1 • Bronz simülasyonlu motorun 2 yarısını birbirine tutturarak birleştirin.
- 2 • Simülasyonlu motoru araca şekilde gösterildiği gibi takın.
- 3 • Motoru bağlamak için oyuncak motorunun üzerinde oklarla gösterilen (her bir yanda) noktalara basın.
- 4 • Arka amortisörlerin her ikisini de yukarı kaldırıp, bunları şasi delikleri ile aynı hizaya getirin.
- 5 • Amortisörleri şasiye bağlamak için, pimleri amortisörlerin üst deliklerine tırnakları dikey döndürülmüş şekilde geçirin (bkz. detay).
- 6 • Pimlerin üzerine plastik parçayı yerleştirip, çekiçe vurmak suretiyle pimlerin tamamen içeri girmesini sağlayarak bağlama işlemini tamamlayın.
- 7 • Somun kapağını yerine takın ve işlemi diğer üç tekerlek üzerinde de yineleyin.
- 8 • Koltuğun üzerindeki siyah tırnakları gövdedeki yarıklara geçirerek koltuğu takın. Ardından aşağıya doğru döndürüp yerine getirin.
- 9 • Kırmızı koltuk kilidini koltuğun içerisinden gövdenin içine geçirerek takın
- 10 • Siyah radyatör parçasını önce tırnakları karşılık gelen dikdörtgen yarıklara (a) geçirerek takın. Ardından, üst tırnakların (b) üzerine bastırıp, yuvalarına tam olarak oturmalarını sağlayın.
- 11 • On kafesi desteklerin üzerine şekilde gösterildiği gibi yerleştirin ve ürünle birlikte verilen 4 vida ile sabitleyin.
- 12 • Radyatör etiketini yapıştırın.
- 13 • İki braket radyatörün üzerindeki deliklere şekilde gösterildiği gibi geçirin.
- 14 • Karbon ön ızgarayı ön kafese, bağlantı noktalarını ayarlayarak yerine oturtmak suretiyle takın.
- 15 • Gümüş ön radyatör korkuluğunu, bağlantı noktalarını ayarlayıp yerine oturtmak suretiyle takın.
- 16 • ızgarayı 2 vida ile sabitleyin.
- 17 • İki krom çıkartmayı ızgaranın üzerindeki far yerlerine yapıştırın.
- 18 • İki farı ızgaranın üzerine takın.
- 19 • Krom çıkartmayı şasiye şekilde gösterildiği gibi takın.
- 20 • Stop lambasını üst kısmından geçirerek yerine takın.
- 21 • Katlanıp ekstra arkalığı takmak için, dikmelerin birini arka kafese geçirin.
- 22 • Arkalığı kulpu aşağıda olacak şekilde yerleştirin ve pimini dikmenin üzerindeki deliğe geçirin.
- 23 • İkinci dikmeyi arkalığın üzerindeki pime geçirin (a) ve ardından dikmeyi aşağıya doğru bastırıp yerine yerleştirin (b).
- 24 • Katlanıp ekstra arkalık dikmeler takılı iken.
- 25 • Arkalığı ve dikmeleri yerinde tutarken, dikmeleri ürünle birlikte verilen vidalarla sabitleyin.
- 26 • Arka kızı, kızığın üzerindeki tırnakları arka kafesteki yarıklara geçirip, döndürerek yerine yerleştirmek ve ürünle birlikte verilen vidaları kullanarak sabitlemek suretiyle kafese bağlayın.
- 27 • Arka kafesi desteklerin üzerine şekilde gösterildiği gibi yerleştirin ve ürünle birlikte verilen 4 vida ile sabitleyin.
- 28 • Oyuncak gaz kepini araçtaki yerine takın.
- 29 • Gidon/far ünitesini şekilde gösterildiği gibi monte edin.
- 30 • Krom çıkartmayı şekilde gösterildiği gibi yapıştırın.
- 31 • Şeffaf far camını takın.
- 32 • Siyah kilometre saati parçasını far yuvasına takın. Ardından, kilometre saati çıkartmasını yapıştırın.
- 33 • Şeffaf kilometre saati camını takın ve ürünle birlikte verilen ufak vidayı kullanarak sabitleyin.
- 34 • İki el kundağını gidona geçirip, el kundağlarındaki delikleri gidondaki deliklerle aynı hizaya getirin.
- 35 • El kundağlarını iki vidayla sabitleyin.
- 36 • Tutamakları gidonların üzerine şekilde gösterildiği gibi geçirin.
- 37 • Gidonu araçtaki yerine oturtun.
- 38 • Koltuk kilidini diyagramda gösterilen "kilit açık" konumuna getirin ve koltuğu yukarı kaldırın. NOT: Koltuğun bir kilidi ve kilit açık konumu mevcuttur.
- 39 • Akü tutucusunu yanlardan sıkıp çekerek gövdedeki yarıktan çıkarın.
- 40 • Aküyü akü bölmesine yerleştirin.

- 41 • Aracın kablo sistemini (fiş A) aküye (fiş B) bağlayın.
- 42 • Akü tutucusunu geri takın.
- 43 • Koltuğu kapatın. DİKKAT: İçerisinde herhangi bir işlem yapıldıktan sonra, daima koltuğu kontrol edip, kapalı ve kilitli olduğundan emin olun.

ARACIN ÖZELLİKLERİ VE KULLANIMI

- 44 • Özel **SmartPedal Technology™** özelliği daha uzun çalışma süreleri ve gerçeğe daha uygun bir sürüş sağlar. "LOW" ayarında, gaz pedali tamamen basılı iken, ileri hareket 5,2 km/s hızda aktive edilir. "HIGH" ayarında, pedal tamamen basılı iken, ileri hareket 5,2 km/s hızda başlayıp birkaç saniye bu hızda devam eder, ardından otomatik olarak 10 km/s'e kadar hızlanır. "HIGH" ayarında, pedal yarım basılı iken, araç otomatik olarak 5,2 km/s'e kadar vites düşürür. Çocuk ayağını gaz pedalından çektiğinde, fren otomatik olarak devreye girer.
- 45 • DİKKAT: Güvenlik nedeniyle, araç paketinden ilk çıkarıldığında "LOW" ayarındadır. Peg Perego, çocuk aracın kullanımını kavrayınca kadar "LOW" ayarının kullanılmasını önerir. Yüksek hız blokajını ayarlamak için, vidayı gevşetin.
- 46 • Ardından, emniyet halkasını indirip "HIGH" ayarına getirin ve vidayı geri takın.
- 47 • VİTES DEĞİŞTİRME KOLU: Araç iki yöne sahiptir. GERİ'yi (R) kullanmak için, vites değiştirme kolunu geriye doğru çekip, çekili halde tutun. NOT: Güvenlik nedeniyle, vites değiştirme kolu geri konumunda tutulmalıdır.
- 48 • Özel **Red Line Nitride Traction™**: Bu aracın tekerlekleri ekstra derin bir lastik sırtına VE çoğu yüzüde inanılmaz bir çekiş ve sorunsuz bir sürüş elde etmek için kauçuktan yapılmış özel bir çekme bandına sahiptir.
- 49 • Katlanıp ekstra arkalığı yukarı kaldırıp indirmek için, arkalığın arka tarafındaki kulpu yukarıya doğru çekin.

BATARYANIN DEĞİŞTİRİLMESİ

- DİKKAT: BATARYALARIN ÇİZİMİ SADECE GÖSTERİM AMAÇLIDIR. BATARYANIZ TEMSİL EDİLEN BATARYA MODELİNDEN FARKLI OLABİLİR. BU DURUM, GÖSTERİLEN DEĞİŞTİRME VE ŞARJ İŞLEMİ SİRALARINI ETKİLEMEZ.
- 50 • Önce koltuğun kilidini açın.
 - 51 • Fişleri yanlardan bastırıp çekerek birbirlerinden ayırmak suretiyle, elektrik sisteminin fişini (A) akünün fişinden (B) çıkarın.
 - 52 • Akü tutucusunu yanlardan sıkıp çekerek gövdedeki yarıktan çıkarın.
 - 53 • Eski aküyü çıkarın ve yenisiyle değiştirin.
 - 54 • Akü tutucusunu geri takın.
 - 55 • Koltuğu kapatın. DİKKAT: İçerisinde herhangi bir işlem yapıldıktan sonra, daima koltuğu kontrol edip, kapalı ve kilitli olduğundan emin olun.

BATARYANIN DOLDURULMASI

- DİKKAT: BATARYANIN DOLDURULMASI VE ELEKTRİK AKSAMLILA İLGİLİ BÜTÜN UYGULAMALAR YETİŞKİNLER TARAFINDAN YERİNE GETİRİLMELİDİR. BATARYAYI OYUNCAKTAN ÇIKARMADAN DA DOLDURABİLİRSİNİZ.
- 56 • Önce koltuğun kilidini açın.
 - 57 • Fişleri yanlardan bastırıp çekerek birbirlerinden ayırmak suretiyle, elektrik sisteminin fişini (A) akünün fişinden (B) çıkarın.
 - 58 • Akü şart cihazının fişini bir ev tipi elektrik prizine takın. Akünün fişini (B) şarj cihazının fişine C bağlayın. NOT: Yerine oturuncaya kadar sıkıca bastırın.
 - 59 • Akü dolduktan sonra (tam şarj 18-24 saat sürer), akü şarj cihazının fişini elektrik prizinden çekin ve ardından, akünün fişini (B) şarj cihazının fişinden (C) ayırın.
 - 60 • Elektrik sisteminin fişini (A) yeniden akünün fişine (B) bağlayın. NOT: Yerine oturuncaya kadar sıkıca bastırın.
 - 61 • Koltuğu kapatın. DİKKAT: İçerisinde herhangi bir işlem yapıldıktan sonra, daima koltuğu kontrol edip, kapalı ve kilitli olduğundan emin olun.

РУССКИЙ

Компания PEG PEREGO® благодарит вас за то, что вы выбрали это изделие. Вот уже 60 лет, как компания PEG PEREGO гуляет с детьми. Сразу после рождения - на своих детских колясках, затем на прогулочных, а позже - на педальных и электрических игрушках.

Ознакомьтесь с полной гаммой продукции, новиками и другой информацией о мире компании Peg Perego на нашем сайте www.pegperego.com.

ВАЖНАЯ ИНФОРМАЦИЯ

Внимательно прочитайте настоящую инструкцию, чтобы ознакомиться с моделью и научить вашего ребенка правильно, безопасно и увлекательно вождению. Сохраните инструкцию для будущего использования.

Перед использованием игрушки в первый раз заряджайте батарею в течение 18 часов. Несоблюдение этого требования может непоправимо повредить батарею.

- лет 6+
- Игрушка для 2-х детей
- 1 Необслуживаемая, свинцовая, перезаряжаемая батарея 24В 12 Ач
- 2 ведущих колеса
- 2 двигателя 340 Вт-
- Скорость движения на 1-й скорости 5,2 км/ч
- Скорость движения на 2-й скорости 10 км/ч
- Скорость движения задним ходом 5,2 км/ч

Компания Peg Perego оставляет за собой право внести в любой момент изменения в модели и данные, приведенные в настоящем издании, по причинам технического или корпоративного характера.

ДЕКЛАРАЦИЯ СООТВЕТСТВИЯ

НАИМЕНОВАНИЕ ИЗДЕЛИЯ

Polaris Sportsman 850

ИДЕНТИФИКАЦИОННЫЙ КОД ИЗДЕЛИЯ

IGOD05150

НОРМАТИВНО-СПРАВОЧНЫЕ ДОКУМЕНТЫ (исходные)

Общая директива о безопасности игрушек
2009/48/ЕС
Стандарт EN 71 / 1 -2 -3
Стандарт EN62115

Директива об электромагнитной совместимости
2004/108/ЕС

Стандарты EN55022 – EN55014

Европейская директива об отходах электрического и электронного оборудования (WEEE) 03/108/ЕС

Европейская директива об ограничении опасных веществ RoHS 2002/95/ЕС
Директива по фталатам 2005/84/ЕС

Изделие не соответствует правилам дорожного движения, поэтому оно не может передвигаться по общественным дорогам.

ДЕКЛАРАЦИЯ СООТВЕТСТВИЯ

Компания Peg Perego S.p.A. с полной ответственностью заявляет, что указанное изделие прошло внутривзаводские испытания и было утверждено в соответствии с действующими нормами в независимых лабораториях третьих сторон.

ДАТА И МЕСТО ВЫДАЧИ

Италия - 20. 02. 2013

Peg Perego S.p.A.
via A. De Gasperi, 50
20862 Arcore (MB) – ITALIA

НОРМЫ БЕЗОПАСНОСТИ

Наши игрушки соответствуют Европейским нормам по безопасности игрушек (требованиям по безопасности, предусмотренным Советом ЕЭС) и спецификации "U.S. Consumer Toy Safety Specification". Они также одобрены организацией I.I.S.G. (Итальянским институтом по безопасности игрушек). Они не соответствуют правилам дорожного движения, поэтому они не могут передвигаться по общественным дорогам.



Peg Perego S.p.A. сертифицирована по норме ISO 9001.

Сертификация гарантирует заказчикам и потребителям, что компания работает, соблюдая принципы гласности и доверия.

- **ВНИМАНИЕ!** По причине высокой скорости передвижения эта игрушка не предназначена для детей возрастом до 6 лет.
- **ВНИМАНИЕ!** Не предназначено для детей в возрасте до 36 месяцев. Мелкие детали могут попасть в рот или дыхательные пути, что чревато удушьем.
- **ВНИМАНИЕ!** Использование транспортного средства на дорогах общего пользования, вблизи водоемов или бассейнов, либо в замкнутом пространстве чревато травмированием пользователей и/или третьих лиц. Необходимо использовать его под надзором взрослого.
- При вождении игрушки дети должны всегда быть обутыми.
- При работе игрушки обратите внимание на то, чтобы дети не помешали руки, ноги или другие части тела, одежду или другие предметы вблизи движущихся частей.
- Ни в коем случае не смачивайте такие компоненты игрушки, как двигатель, системы, кнопки и т.д.
- Не используйте бензин или прочие воспламеняющиеся вещества вблизи игрушки.
- Игрушкой должен пользоваться обязательно один ребенок, если она не входит в категорию игрушек для двух детей.

ДИРЕКТИВА WEEE (только для Евросоюза)

- В конце своего срока службы это изделие будет являться электронно-электрическим отходом, поэтому его нельзя будет утилизировать, как обычный городской отход, а необходимо подвергать дифференциации вторсырья;
- Сдавайте отход в специально предназначенные центры;
- Наличие опасных веществ, содержащихся в электрических компонентах этого изделия, превращает его в источник потенциальной опасности для здоровья человека и для окружающей среды в случае неправильной утилизации;
- Перечеркнутый мусорный контейнер указывает на то, что изделие подлежит дифференцированной утилизации.



УТИЛИЗАЦИЯ БАТАРЕИ

- Позаботьтесь о природе!
- Отработанную батарею не следует выбрасывать вместе с домашним мусором.
- Вы можете ее сдать в центр сбора отработанных батарей или утилизации специальных отходов; для справки обратитесь в местную администрацию.



ПРЕДУПРЕЖДЕНИЯ ПО БАТАРЕЕ

Зарядку батареи должны выполнять только взрослые, только взрослым разрешается следить за процессом зарядки.

Не позволяйте детям играть с батареей.

ЗАРЯДКА БАТАРЕИ

- Зарядите батарею согласно инструкции, приложенной к зарядному устройству, в любом случае не заряжайте ее больше 24 часов.
- Сразу подзарядите батарею, как только игрушка начнет ехать медленнее, таким образом, батарея не повредится.
- Если вы долго не будете пользоваться игрушкой, не забывайте зарядить батарею и оставить ее отключенной от системы. Повторяйте операцию перезарядки минимум раз в три месяца.
- Батарею не следует заряжать в перевернутом положении.
- Не забывайте о перезаряжающейся батарее! Периодически проверяйте ее.
- Используйте только поставленное в комплекте зарядное устройство и фирменные батареи компании PEG PEREGO.
- Батарея герметичная и необслуживаемая.

ВНИМАНИЕ

- БАТАРЕЯ СОДЕРЖИТ ВРЕДНЫЕ КОРРОЗИЙНЫЕ ВЕЩЕСТВА. НЕ ВЫВОДИТЕ ЕЕ ИЗ СТРОЯ.
- Батарея содержит электролит на кислотной основе.
- Не замыкайте клеммы батареи, избегайте сильных ударов: опасность взрыва и/или воспламенения.
- Во время зарядки батарея вырабатывает газ. Заряжайте ее в хорошо вентилируемом месте, вдали от источников тепла и воспламеняющихся веществ.
- Отработанную батарею следует снять с игрушки. Не рекомендуется прикладывать батарею к одежде, поскольку она может повредить ее.
- Разрешается использовать батареи или аккумуляторы только рекомендованного типа.

В СЛУЧАЕ УТЕЧКИ

Защитите глаза; избегайте непосредственный контакт с электролитом: защитите руки. Кладите батарею в полиэтиленовую сумку и выполните инструкцию по сдаче батарей в утиль.

В СЛУЧАЕ КОНТАКТА КОЖИ ИЛИ ГЛАЗ С ЭЛЕКТРОЛИТОМ

Промойте большим количеством проточной воды поврежденный участок. Немедленно обратитесь к врачу.

В СЛУЧАЕ ПРОГЛАТЫВАНИЯ ЭЛЕКТРОЛИТА

Прополощите рот и выплюньте. Немедленно обратитесь к врачу.

ОБСЛУЖИВАНИЕ И УХОД ЗА ИГРУШКОЙ

- Не рекомендуется оставлять игрушку при температуре ниже нуля. Использование при отрицательной температуре может вызвать необратимые повреждения мотора и батареи.
- Периодически проверяйте состояние игрушки, особенно электрической системы, подключение разъемов, защитные крышки и зарядное устройство. При обнаружении явных дефектов электрическую игрушку и зарядное устройство не следует использовать. Для ремонта применяйте только фирменные запасные части производства компании PEG PEREGO.
- Компания PEG PEREGO не несет никакой ответственности в случае вывода из строя электрической системы.
- Не оставляйте батареи или игрушку вблизи таких источников тепла, как отопительных батарей, каминов и т.д.
- Защитите игрушку от воды, дождя, снега и т.д.; ее эксплуатация по песку или грязи может повредить кнопки, двигатели и редукторы.
- Периодически смажьте (легким маслом) движущиеся части, такие как подшипники, руль и т.д.
- Наружная поверхность игрушки можно чистить влажной тканью и, при необходимости, не абразивными бытовыми моющими средствами.
- Операции по чистке должны выполнять только взрослые.
- Ни в коем случае не разбирайте механизмы игрушки или двигатели, если на то не имеете разрешение компании PEG PEREGO.

ПРАВИЛА БЕЗОПАСНОГО ВОЖДЕНИЯ

Для безопасности вашего ребенка: перед включением игрушки прочтите и тщательно выполняйте настоящую инструкцию.

- Научите вашего ребенка правильно пользоваться игрушкой для ее безопасного и приятного управления.
- Используйте игрушку с осторожностью, так как управление требует определенного мастерства, во избежание падения, столкновений, причинения вреда пользователю и третьим лицам.
- Перед началом езды убедитесь, что на пути следования нет людей или предметов.
- При вождении держите руки на руле и всегда смотрите на дорогу.
- Тормозите заблаговременно во избежание столкновений.

ВНИМАНИЕ! Для правильного использования тормозной системы данного устройства ребенок должен получить от взрослого необходимые инструкции.

2-Я СКОРОСТЬ (при наличии)

Сначала рекомендуем использовать 1-ю скорость. Перед подключением 2-й скорости убедитесь, что ребенок усвоил правильное пользование руля, 1-й скорости, тормоза, а также, что он знаком и может управлять игрушкой.

ВНИМАНИЕ!

- Убедитесь в том, что все крепежные накладки и гайки колес надежно закреплены.
- Если игрушка работает в условиях перегрузки, например на мягком песке, грязи или очень неровных поверхностях, выключатель перегрузки немедленно снижает мощность. Подача мощности будет восстановлена спустя несколько секунд.
- Если игрушка работает в условиях перегрузки на крутом уклоне, выключатель перегрузки немедленно снижает мощность. В этом случае следует СНЯТЬ НОГУ С ПЕДАЛИ АКСЕРАТОРА; таким образом, сработает электрический тормоз, замедляя спуск игрушки.
- Только для игрушек на 12 и 24 Вольт: на первой скорости игрушка имеет эффект дифференциала, как и настоящие автомобили; на ровном грунте и с одним лишь ребенком на борту, два колеса могут крутиться с разной скоростью, с возможным их проскальзыванием или замедлением.

РАЗВЛЕЧЕНИЕ БЕЗ ПЕРЕРЫВОВ: держите запасной комплект заряженных батарей готовым к применению.

ЧТО-ТО НЕ ТАК??

ИГРУШКА НЕ РАБОТАЕТ?

- Проверьте, не отсоединились ли кабели под пластиной акселератора.
- Проверьте исправность кнопки акселератора и при необходимости замените ее.
- Убедитесь, что батарея подключена к электрической системе.

У ИГРУШКИ МАЛО МОЩНОСТИ?

- Зарядите батареи. Если после зарядки проблема не устранилась, сдайте батареи и зарядное устройство на проверку в сервисный центр.

СЛУЖБА ОБСЛУЖИВАНИЯ

Компания PEG PEREGO предлагает услуги службы послепродажного обслуживания, непосредственно или через сеть уполномоченных сервисных центров, для выполнения ремонта, замены и продажи фирменных запасных частей. Для обращения в один из центров поддержки посетите наш сайт по адресу

<http://global.pegperego.com/toys-site/support/>

При любом обращении необходимо сообщить серийный номер вашего устройства. Для его определения обратитесь к странице, посвященной запасным частям.

Peg Perego находится к услугам своих клиентов для полного удовлетворения всех их требований. Поэтому, для нас очень важно знать мнение наших клиентов. В связи с этим мы будем вам признательны, если после использования нашего изделия вы заполните **АНКЕТУ ОБ УДОВЛЕТВОРЕННОСТИ ПОТРЕБИТЕЛЯ**, которую можно найти на сайте в Интернете: www.pegperego.com, высказывая свои замечания или рекомендации.

ИНСТРУКЦИЯ ПО СБОРКЕ

ВНИМАНИЕ

ОПЕРАЦИИ ПО МОНТАЖУ ДОЛЖНЫ ВЫПОЛНЯТЬ ТОЛЬКО ВЗРОСЛЫЕ. БУДЬТЕ ВНИМАТЕЛЬНЫ ПРИ ИЗВЛЕЧЕНИИ ИГРУШКИ ИЗ УПАКОВКИ. ВСЕ ВИНТЫ И МЕАКЕ ДЕТАЛИ НАХОДЯТСЯ В ПАКЕТЕ ВНУТРИ УПАКОВКИ. БАТАРЕЯ МОЖЕТ БЫТЬ УЖЕ УСТАНОВЛЕНА НА ИГРУШКУ.

МОНТАЖ

- 1 • Защелкнуть вместе две половины детали бронзового цвета, имитирующей двигатель.
- 2 • Установить имитацию двигателя на квадроцикл, как показано на рисунке.
- 3 • Для закрепления двигателя надавить на указанные стрелками точки (с обеих сторон).
- 4 • Взять оба задних амортизатора и совместить их с отверстиями в шасси.
- 5 • Чтобы закрепить амортизаторы на шасси, вставить штифты в верхние отверстия амортизаторов так, чтобы выступы на штифтах располагались вертикально (см. выносной вид на рисунке).
- 6 • Завершить установку амортизаторов, забив их до упора при помощи молотка и пластиковой проставки.
- 7 • Защелкнуть колесные гайки в центре всех четырех колес.
- 8 • Установить сиденье, вставив черные выступы в пазы корпуса. Затем опустить сиденье на место.
- 9 • Установить красный фиксатор сиденья, продев его через сиденье и вставив в корпус.
- 10 • Установить черный радиатор. Для этого сначала необходимо вставить выступы в соответствующие прямоугольные пазы (а). Далее нужно плотно нажать на верхние выступы (b), чтобы они полностью вошли в пазы.
- 11 • Положить переднюю горизонтальную решетку на опоры, как показано на рисунке, и закрепить ее четырьмя прилагаемыми винтами.
- 12 • Нанести наклейку на радиатор.
- 13 • Вставить два кронштейна в отверстия радиатора, как показано на рисунке.
- 14 • Зацепить решетку радиатора (цвета мокрого асфальта) за переднюю горизонтальную решетку, совместив точки крепления, и защелкнуть решетку.
- 15 • Установить переднее ограждение (серебристого цвета), совместив точки крепления, и защелкнуть его.
- 16 • Закрепить решетку радиатора 2-мя винтами.
- 17 • Нанести две наклейки серебристого цвета на места расположения фар на решетке радиатора.
- 18 • Защелкнуть две фары на решетке радиатора.
- 19 • Нанести наклейку серебристого цвета на шасси, как показано на рисунке.
- 20 • Защелкнуть задний габаритный фонарь, сначала установив на место его верхнюю часть.
- 21 • Вставить один из держателей дополнительной складной спинки сиденья в отверстие в задней решетке.

- 22 • Разместить спинку ручкой вниз и задвинуть штифт в отверстие в держателе.
- 23 • Надеть второй держатель на штифт спинки (а) и, нажав на держатель вниз, установить его на место (b).
- 24 • На рисунке складная спинка сиденья с установленными держателями.
- 25 • Удерживая спинку и ее держатели, закрепить держатели прилагаемыми винтами.
- 26 • Прикрепить задний отбойник к задней решетке. Для этого необходимо вставить выступы отбойника в пазы на решетке, затем повернуть отбойник и закрепить прилагаемыми винтами.
- 27 • Положить заднюю решетку на опоры, как показано на рисунке, и закрепить ее четырьмя прилагаемыми винтами.
- 28 • Закрепить на корпусе квадроцикла имитацию крышки бензобака.
- 29 • Собрать руль и фару, как показано на рисунке.
- 30 • Нанести наклейку серебристого цвета, как показано на рисунке.
- 31 • Установить прозрачный рефлектор фары.
- 32 • Установить черный спидометр на корпус фары. Затем нанести наклейку на спидометр.
- 33 • Установить прозрачное стекло спидометра и закрепить при помощи прилагаемой небольшой отвертки.
- 34 • Надеть два упора для рук на руль, совместив отверстия в упорах с отверстиями в руле.
- 35 • Закрепить упоры для рук 2-мя винтами.
- 36 • Надвинуть рукоятки на руль, как показано на рисунке.
- 37 • Защелкнуть руль в сборе на корпусе квадроцикла.
- 38 • Повернуть фиксатор сиденья в положение "unlock" ("открыто"), как показано на схеме, и поднять сиденье. ПРИМЕЧАНИЕ: сиденье запирается и отпирается фиксатором.
- 39 • Снять держатель аккумулятора, надавив на одну сторону и выдвинув фиксатор из паза в корпусе.
- 40 • Установить аккумулятор в отсек.
- 41 • Подключить разъем электросети квадроцикла (разъем А) к разъему аккумулятора (разъем В).
- 42 • Установить держатель аккумулятора на место.
- 43 • Закрыть сиденье. ВНИМАНИЕ: после выполнения любых работ в отсеке под сиденьем необходимо убедиться, что сиденье опущено и заперто.

ХАРАКТЕРИСТИКИ И ИСПОЛЬЗОВАНИЕ ИГРУШКИ

- 44 • Уникальная технология **SmartPedal Technology™** увеличивает пробег квадроцикла и обеспечивает более реалистичные ощущения при вождении. В режиме "LOW" ("МЕДЛЕННО") при полном нажатии на педаль акселератора включается движение вперед со скоростью 5,2 км/ч. В режиме "HIGH" ("БЫСТРО") при полном нажатии на педаль начинается движение вперед со скоростью 5,2 км/ч, которое продолжается несколько секунд, а затем квадроцикл автоматически разгоняется до 10 км/ч. В режиме "HIGH" ("БЫСТРО"), когда педаль отпускается наполовину, квадроцикл автоматически замедляет скорость до 5,2 км/с. Если ребенок снимает ногу с педали акселератора, то автоматически задействуются тормоза.
- 45 • ВНИМАНИЕ: в целях безопасности квадроцикл поставляется с выбранным режимом "LOW" ("МЕДЛЕННО"). Компания Peg Perego рекомендует использовать режим "LOW" ("МЕДЛЕННО"), пока ребенок не освоит управление квадроциклом. Чтобы снять блокировку включения высокой скорости, необходимо ослабить винт.
- 46 • Затем сдвинуть фиксатор вниз в положение "HIGH" ("БЫСТРО") и снова затянуть винт.
- 47 • РЫЧАГ ПЕРЕКЛЮЧЕНИЯ ПЕРЕДАЧ: Квадроцикл может перемещаться передним и задним ходом. Для включения заднего хода (положение R) необходимо оттянуть рычаг переключения передач назад и удерживать его в этом положении. ПРИМЕЧАНИЕ: в целях безопасности рычаг не фиксируется и его требуется удерживать при движении задним ходом.
- 48 • Уникальная технология **Red Line Nitrile Traction™**: шины данного квадроцикла отличаются повышенной глубиной протектора, А ТАКЖЕ наличием специальной резиновой ленты, обеспечивающей отличное сцепление с большинством видами грунта и снижение шума при движении.

- 49 • Для поднятия или опускания складывающейся спинки сиденья необходимо потянуть вверх рукоятку, имеющуюся сзади спинки.

ЗАМЕНА БАТАРЕИ

ВНИМАНИЕ: ИЗБРАЖЕНИЕ БАТАРЕИ, ПРИВЕДЕННОЕ В ДАННОМ РУКОВОДСТВЕ, МОЖЕТ ОТЛИЧАТЬСЯ ОТ ВАШЕЙ БАТАРЕИ. ОДНАКО ПОРЯДОК ЗАМЕНЫ И ЗАРЯДКИ ДОЛЖЕН ОСТАВАТЬСЯ ПРЕЖНИМ.

- 50 • Сначала отпереть и поднять сиденье.
51 • Отсоединить разъем электросистемы квадроцикла (A) от разъема аккумулятора (B), нажав на разъем по бокам и разъединив его.
52 • Снять держатель аккумулятора, надавив на одну сторону и выдвинув фиксатор из паза в корпусе.
53 • Извлечь старый аккумулятор и заменить его на новый.
54 • Установить держатель аккумулятора на место.
55 • Закрывать сиденье. ВНИМАНИЕ: после выполнения любых работ в отсеке под сиденьем необходимо убедиться, что сиденье опущено и заперто.

ЗАРЯДКА БАТАРЕИ

ВНИМАНИЕ: ЗАРЯДКУ БАТАРЕИ И ЛЮБЫЕ РАБОТЫ НА ЭЛЕКТРИЧЕСКОЙ СИСТЕМЕ ДОЛЖНЫ ВЫПОЛНЯТЬ ВЗРОСЛЫЕ. БАТАРЕЮ МОЖНО ТАКЖЕ ЗАРЯЖАТЬ, НЕ СНИМАЯ ЕЕ С ИГРУШКИ.

- 56 • Сначала отпереть и поднять сиденье.
57 • Отсоединить разъем электросистемы квадроцикла (A) от разъема аккумулятора (B), нажав на разъем по бокам и разъединив его.
58 • Включить зарядное устройство в бытовую розетку. Подключить разъем аккумулятора (B) с разъемом зарядного устройства C. ВНИМАНИЕ: необходимо защелкнуть разъем до конца с некоторым усилием.
59 • По окончании зарядки (полная зарядка занимает 18-24 часа) отключить зарядное устройство от розетки, а затем отключить разъем аккумулятора (B) от разъема зарядного устройства (C).
60 • Соединить разъем электросистемы квадроцикла (A) с разъемом аккумулятора (B). ПРИМЕЧАНИЕ: необходимо защелкнуть разъем до конца с некоторым усилием.
61 • Закрывать сиденье. ВНИМАНИЕ: после выполнения любых работ в отсеке под сиденьем необходимо убедиться, что сиденье опущено и заперто.

ΕΛΛΗΝΙΚΑ

Η PEG PEREGO® σας ευχαριστεί που προτιμήσατε το προϊόν αυτό. Εδώ και πάνω από 60 χρόνια η PEG PEREGO ηγείται βολτες τα παιδιά. Μόλις γεννηθούν με τα πολυκαρότσια, στη συνέχεια με τα καρτσάκια περιπάτου και ακόμη μετά, με τα παιχνίδια με πηδάκια και με μπαταρία.

Ανακαλύψτε την πλήρη γκάμα των προϊόντων, τις καινοτομίες και τις άλλες πληροφορίες του κόσμου Peg Perego στην ιστοσελίδα μας

www.pegperego.com

ΣΗΜΑΝΤΙΚΕΣ ΠΛΗΡΟΦΟΡΙΕΣ

Διαβάστε προσεκτικά το παρόν εγχειρίδιο οδηγιών για να εξοικειωθείτε με τη χρήση του μοντέλου και να μάθετε στο παιδί σας μια σωστή, ασφαλή και διασκεδαστική οδήγηση. Φυλάξτε στη συνέχεια το εγχειρίδιο για κάθε μελλοντική αναφορά.

Πριν να χρησιμοποιήσετε το όχημα για πρώτη φορά, φορτίστε τη μπαταρία για 18 ώρες. Η μη τήρηση αυτής της διαδικασίας θα μπορούσε να προκαλέσει ανεπανόρθωτες βλάβες στη μπαταρία.

• Ετών 6+

- Όχημα 2 θέσεων
- 1 επαναφορτιζόμενη στεγανή μπαταρία μολύβδου των 24V 12Ah
- 2 κινητήριои τροχοί
- 2 κινητήρες των 340 W
- Ταχύτητα στην 1η ταχύτητα 5,2 km/h
- Ταχύτητα στην 2η ταχύτητα 10 km/h
- Ταχύτητα στην Όπισθεν 5,2 km/h

Η Peg Perego διατηρεί το δικαίωμα να επιφέρει οποιαδήποτε στιγμή μεταβολές σε μοντέλα και δεδομένα που περιγράφονται στην παρούσα δημοσίευση, για λόγους τεχνικής ή επιχειρηματικής φύσης.

ΔΗΛΩΣΗ ΣΥΜΜΟΡΦΩΣΗΣ

ΟΝΟΜΑΣΙΑ ΤΟΥ ΠΡΟΪΟΝΤΟΣ

Polaris Sportsman 850

ΚΩΔΙΚΟΣ ΠΡΟΣΔΙΟΡΙΣΜΟΥ ΤΟΥ ΠΡΟΪΟΝΤΟΣ

IGOD05150

ΚΑΝΟΝΙΣΜΟΙ ΑΝΑΦΟΡΑΣ (προέλευση)

Γενική Οδηγία περί Ασφάλειας των Παιχνιδιών 2009/48/EK

Πρότυπο EN71 /1 -2 -3

Πρότυπο EN62115

Οδηγία περί Ηλεκτρομαγνητικής Συμβατότητας 2004/108/EK

Πρότυπο EN55022 - EN55014

Ευρωπαϊκή Οδηγία ΑΗΗΣ 2003/108/EK

Ευρωπαϊκή Οδηγία Rohs 2002/95/EK

Οδηγία Φθαλικών ενώσεων 2005/84/EK

Δεν είναι συμβατό με τις διατάξεις των κανόνων οδικής κυκλοφορίας και ως εκ τούτου δεν μπορεί να κυκλοφορεί σε δημόσιους δρόμους.

ΔΗΛΩΣΗ ΣΥΜΜΟΡΦΩΣΗΣ

Η Peg Perego S.p.A, δηλώνει υπεύθυνα ότι το συγκεκριμένο προϊόν έχει υποβληθεί σε τεστ έγκρισης εντός του εργοστασίου και έχει εγκριθεί σύμφωνα με τους ισχύοντες κανονισμούς σε εξωτερικά και ανεξάρτητα εργαστήρια.

ΗΜΕΡΟΜΗΝΙΑ ΚΑΙ ΤΟΠΟΣ ΕΚΔΟΣΗΣ

Ιταλία - 20. 02. 2013

Peg Perego S.p.A.
via A. De Gasperi, 50
20862 - Arcore (MB) - ITALIA

ΚΑΝΟΝΕΣ ΑΣΦΑΛΕΙΑΣ

Τα παιχνίδια μας είναι συμβατά με τα Ευρωπαϊκά Πρότυπα Ασφάλειας για τα παιχνίδια (κριτήρια ασφαλείας που προβλέπονται από το Συμβούλιο της ΕΟΚ) και από την "U.S. Consumer Toy Safety Specification". Είναι εγκεκριμένα από το I.I.S.G. (Ιταλικό Ινστιτούτο Ασφάλειας Παιχνιδιών). Δεν είναι συμβατά με τις διατάξεις των κανόνων οδικής κυκλοφορίας και ως εκ τούτου δεν μπορούν να κυκλοφορούν σε δημόσιους δρόμους.



Η Peg Perego S.p.A. είναι πιστοποιημένη κατά ISO 9001.

Η πιστοποίηση παρέχει στους πελάτες και τους καταναλωτές την εγγύηση μιας διαφάνειας και εμπιστοσύνης στον τρόπο με τον οποίο δουλεύει η εταιρία.

- **ΠΡΟΣΟΧΗ!** Το παιχνίδι αυτό δεν είναι κατάλληλο για παιδιά ηλικίας κάτω των 6 ετών εξαιτίας της υψηλής ταχύτητας.
- **ΠΡΟΣΟΧΗ!** Ακατάλληλο για παιδιά ηλικίας κάτω των 36 μηνών. Μικρά μέρη μπορούν να καταποθούν ή να εισπνευστούν προκαλώντας πνιγμό.
- **ΠΡΟΣΟΧΗ!** Η χρήση του οχήματος σε δημόσιους δρόμους ή κοντά σε τρεχούμενα νερά ή πσίνες ή σε περιορισμένους χώρους, μπορεί να προκαλέσει κίνδυνο τραυματισμών στους χρήστες και / ή σε τρίτους. Είναι πάντα απαραίτητη η επίβλεψη ενός ενήλικου.
- Τα παιδιά πρέπει πάντα να φορούν παπούτσια κατά τη διάρκεια της χρήσης του οχήματος.
- Όταν το όχημα λειτουργεί προσέξτε να μην βάζουν τα παιδιά χέρια, πόδια ή άλλα μέρη του σώματος τους, ρούχα ή άλλα πράγματα, κοντά στα μέρη που κινούνται.
- Μην βρέχετε ποτέ τα εξαρτήματα του οχήματος όπως κινητήρες, μονάδες, πλήκτρα, κλπ.
- Κοντά στο όχημα μην χρησιμοποιείτε βενζίνες ή άλλες εύφλεκτες ουσίες.
- Το όχημα πρέπει να χρησιμοποιείται αποκλειστικά από ένα μόνο παιδί εφόσον δεν εντάσσεται στην κατηγορία των οχημάτων δύο θέσεων.

ΟΔΗΓΙΑ ΑΗΗΣ (μόνο ΕΕ)

- Το προϊόν αυτό στο τέλος της ζωής του αποτελεί απόβλητο ταξινομημένο ΑΗΣΣ και ως εκ τούτου δεν πρέπει να διατεθεί ως αστικό απόβλητο, αλλά πρέπει να υπόκειται σε διαφοροποιημένη συλλογή
- Παραδώστε το απόβλητο στον ειδικές, αρμόδιες οικολογικές ζώνες
- Η παρουσία επικινδύνων ουσιών που περιέχονται στα ηλεκτρικά μέρη του προϊόντος αυτού αποτελούν πηγή πιθανού κινδύνου για την ανθρώπινη υγεία και για το περιβάλλον εάν τα προϊόντα δεν διατεθούν σωστά ως απόβλητα
- Ο διαγραμμένος κάδος δείχνει ότι το προϊόν πρέπει να υποβληθεί σε διαφοροποιημένη συλλογή.



ΔΙΑΘΕΣΗ ΤΗΣ ΜΠΑΤΑΡΙΑΣ

- Συμβάλλετε στην προστασία του περιβάλλοντος.
- Η μεταχειρισμένη μπαταρία, δεν πρέπει να απορρίπτεται μαζί με τα οικιακά απορρίμματα.
- Μπορείτε να την αφήσετε σε ένα κέντρο συλλογής μεταχειρισμένων μπαταριών ή διάθεσης ειδικών απορριμμάτων ή να πληροφορηθείτε σχετικά από το δήμο σας.



ΠΡΟΕΙΔΟΠΟΙΗΣΕΙΣ ΜΠΑΤΑΡΙΑΣ

Η φόρτιση της μπαταρίας πρέπει να γίνεται και να επιβλέπεται μόνον από ενήλικες. Μην αφήνετε τα παιδιά να παίζουν με τη μπαταρία.

ΦΟΡΤΙΣΗ ΤΗΣ ΜΠΑΤΑΡΙΑΣ

- Φορτίστε τη μπαταρία ακολουθώντας τις οδηγίες που επισυνάπτονται με το φορτιστή μπαταριών και σε κάθε περίπτωση μην υπερβαίνετε τις 24 ώρες.
- Επαναφορτίστε εγκαίρως τη μπαταρία μόλις το όχημα χάσει ταχύτητα, θα αποφύγετε ζημιές.
- Εάν αφήσετε σταματημένο το όχημα σας για μία μεγάλη περίοδο, να θυμάστε να φορτίζετε τη μπαταρία και να την κρατάτε αποσυνδεδεμένη από την εγκατάσταση επαναλάβετε το χειρισμό επαναφόρτισης τουλάχιστον κάθε τρεις μήνες.
- Η μπαταρία δεν πρέπει να φορτίζεται αναποδογυρισμένη.
- Μην ξεχνάτε τη μπαταρία σε κατάσταση φόρτισης! Ελέγχετε περιοδικά.
- Χρησιμοποιείτε μόνο το φορτιστή μπαταριών που παρέχεται και τις γνήσιες μπαταρίες PEG PEREGO.
- Η μπαταρία είναι στεγανή και δεν χρειάζεται συντήρηση.

ΠΡΟΣΟΧΗ

- Η ΜΠΑΤΑΡΙΑ ΠΕΡΙΕΧΕΙ ΔΙΑΒΡΩΤΙΚΕΣ ΤΟΞΙΚΕΣ ΟΥΣΙΕΣ. ΜΗΝ ΕΠΕΜΒΑΙΝΕΤΕ Σ' ΑΥΤΗ.
- Η μπαταρία περιέχει ηλεκτρολύτη όξινης βάσης. Μην προκαλείτε άμεση επαφή μεταξú των τερματικών της μπαταρίας, αποφύγετε τα δυνατά χτυπήματα: κίνδυνος έκρηξης και ή πυρκαγιάς.
- Κατά τη διάρκεια της φόρτισης η μπαταρία παράγει αέριο. Φορτίστε τη μπαταρία σε έναν καλά αεριζόμενο χώρο, μακριά από πηγές θερμότητας και εύφλεκτα υλικά.
- Η μπαταρία που έχει εξαντληθεί πρέπει να απομακρύνεται από το όχημα.
- Δεν συνιστάται να ακουμπάτε τη μπαταρία στα ρούχα μπορεί να καταστραφούν.
- Χρησιμοποιείτε μόνο μπαταρίες ή συσσωρευτές συνιστώμενου τύπου.

ΕΑΝ ΥΠΑΡΧΕΙ ΑΓΩΛΕΙΑ

Προστατεύστε τα μάτια σας αποφύγετε την άμεση επαφή με τον ηλεκτρολύτη: προστατέψτε τα χέρια σας. Βάλτε τη μπαταρία σε μία πλαστική τσάντα και ακολουθήστε τις οδηγίες για τη διάθεση των μπαταριών.

ΕΑΝ ΤΟ ΔΕΡΜΑ Ή ΤΑ ΜΑΤΙΑ ΕΛΘΟΥΝ ΣΕ ΕΠΑΦΗ ΜΕ ΤΟΝ ΗΛΕΚΤΡΟΛΥΤΗ

Πλύνετε με άφθονο τρεχούμενο νερό το μέρος που έχει προσβληθεί. Συμβουλευτείτε το γιατρό αμέσως.

ΕΑΝ ΚΑΤΑΠΙΕΙΤΕ ΤΟΝ ΗΛΕΚΤΡΟΛΥΤΗ

Ξεπλύνετε το στόμα και φτύστε. Συμβουλευτείτε αμέσως το γιατρό.

ΣΥΝΤΗΡΗΣΗ ΚΑΙ ΦΡΟΝΤΙΔΑ ΤΟΥ ΟΧΗΜΑΤΟΣ

- Δεν συνιστάται να αφήνετε το παιχνίδι σε χώρους με θερμοκρασίες κάτω του μηδενός. Εάν χρησιμοποιηθεί χωρίς να βρίσκεται σε χώρους με θερμοκρασία πάνω από το μηδέν μπορούν να προκληθούν μη αναστρέψιμες ζημιές σε κινητήρες και μπαταρίες.
- Ελέγχετε τακτικά την κατάσταση του οχήματος, ειδικότερα το ηλεκτρικό σύστημα, τις συνδέσεις των βυσμάτων, τα καπάκια προστασίας και το φορτιστή μπαταριών. Σε περίπτωση που διαπιστωθούν ελαττώματα, το ηλεκτρικό όχημα και ο φορτιστής μπαταριών δεν πρέπει να χρησιμοποιούνται. Για επισκευές χρησιμοποιείτε μόνον γνήσια ανταλλακτικά PEG PEREGO.
- Η PEG PEREGO δεν φέρει καμία ευθύνη σε περίπτωση που επέμβετε στο ηλεκτρικό σύστημα.
- Μην αφήνετε τις μπαταρίες ή το όχημα κοντά σε πηγές θερμότητας όπως καλοριφέρ, τζάκια, κλπ.
- Προστατέψτε το όχημα από νερό, βροχή, χιόνι κλπ. Εάν χρησιμοποιηθεί επάνω σε άμμο ή λάσπη μπορεί να προκαλέσει βλάβες σε πλήκτρα, κινητήρες και μειωτήρες.
- Λιπάνετε περιοδικά (με ελαφρύ λάδι) τα

κινούμενα μέρη όπως κουζινέτα, τιμόνι κλπ.

- Οι επιφάνειες του οχήματος μπορούν να καθαριστούν με ένα υγρό πανί και, εάν είναι απαραίτητο, με μη διαβρωτικά προϊόντα οικιακής χρήσης.
- Οι εργασίες καθαρισμού πρέπει να εκτελούνται μόνον από ενήλικες.
- Μην αποσυναρμολογείτε ποτέ τους μηχανισμούς του οχήματος ή τους κινητήρες, εάν δεν είστε εξουσιοδοτημένοι από την PEG PEREGO.

ΚΑΝΟΝΕΣ ΑΣΦΑΛΟΥΣ ΟΔΗΓΗΣΗΣ

- Για την ασφάλεια του παιδιού: πριν να ενεργοποιήσετε το όχημα, διαβάστε και ακολουθήστε προσεκτικά τις ακόλουθες οδηγίες.
- Μάθετε στο παιδί σας τη σωστή χρήση του οχήματος για μία ασφαλή και διασκεδαστική οδήγηση.
 - Το παιχνίδι πρέπει να χρησιμοποιείται με προσοχή, καθώς απαιτεί μεγάλη ικανότητα, έτσι ώστε να αποφευχθούν πτώσεις ή συγκρούσεις που μπορούν να προκαλέσουν τραυματισμούς στο χρήστη και σε τρίτους.
 - Πριν να ξεκινήσετε βεβαιωθείτε ότι η διαδρομή είναι ελεύθερη από ανθρώπους ή πράγματα.
 - Να οδηγείτε με τα χέρια στο τιμόνι/βολάν και να βλέπετε πάντα το δρόμο.
 - Φρενάρτε εγκαίρως για να αποφύγετε συγκρούσεις.

ΠΡΟΣΟΧΗ! Το προϊόν διαθέτει σύστημα πέδησης που απαιτεί κατάλληλη εκπαίδευση του παιδιού από έναν ενήλικο.

2η ΤΑΧΥΤΗΤΑ (εάν υπάρχει)

αρχικά συνιστάται η χρήση της 1ης ταχύτητας. Πριν να βάλετε τη 2η ταχύτητα, βεβαιωθείτε ότι το παιδί έχει μάθει σωστά τη χρήση του τιμονιού/βολάν, της 1ης ταχύτητας, του φρένου, και έχει εξοικειωθεί με το όχημα.

ΠΡΟΣΟΧΗ!

- Ελέγξτε ότι οι όλοι κρίκοι/παξιμάδια στερέωσης των τροχών είναι καλά ασφαλισμένοι.
- Εάν το όχημα λειτουργεί σε συνθήκες υπερφόρτισης, όπως μαλακή άμμος, λάσπη ή σε έδαφος χωρίς συνοχή, ο διακόπτης υπερφόρτισης θα αφαιρέσει αμέσως ισχύ. Η παροχή ισχύος θα συνεχίσει μετά από ορισμένα δευτερόλεπτα.
- Εάν το όχημα λειτουργήσει σε συνθήκες υπερφόρτισης σε απότομες κλίσεις, ο διακόπτης υπερφόρτισης θα αφαιρέσει αμέσως ισχύ από το όχημα. Εάν συμβεί αυτό ΒΓΑΛΤΕ ΤΟ ΠΟΔΙ ΑΠΟ ΤΟ ΠΕΝΤΑΛ ΤΟΥ ΕΠΙΤΑΧΥΝΤΗ· το ηλεκτρικό φρένο θα μπει σε λειτουργία επιβραδύνοντας την κάθοδο του οχήματος.
- Μόνο για οχήματα 12 και 24 Volt: στην πρώτη ταχύτητα, το όχημα διαθέτει διαφορική ενέργεια όπως τα πραγματικά αυτοκίνητα: επάνω σε λεία εδάφη και με ένα μόνο παιδί, οι δύο τροχοί μπορούν να έχουν διαφορετικές ταχύτητες με δυνατότητα ολισθησης/επιβράδυνσης αυτών.

ΔΙΑΣΚΕΔΑΣΗ ΧΩΡΙΣ ΔΙΑΚΟΠΕΣ: κρατάτε ένα σετ-μπαταριών φορτισμένο για ανταλλακτικό έτοιμο προς χρήση.

ΠΡΟΒΛΗΜΑΤΑ;

ΤΟ ΟΧΗΜΑ ΔΕΝ ΛΕΙΤΟΥΡΓΕΙ;

- Ελέγξτε ότι δεν υπάρχουν αποσυνδεδεμένα καλώδια κάτω από την πλάκα του επιταχυντή.
- Ελέγξτε τη λειτουργία του πλήκτρου του επιταχυντή και ενδεχομένως αντικαταστήστε το.
- Ελέγξτε ότι η μπαταρία είναι συνδεδεμένη με το ηλεκτρικό σύστημα.

ΤΟ ΟΧΗΜΑ ΔΕΝ ΕΧΕΙ ΙΣΧΥ;

- Φορτίστε τις μπαταρίες. Εάν μετά την επαναφόρτιση το πρόβλημα συνεχίζει ελέγξτε τις μπαταρίες και το φορτιστή μπαταριών σε ένα κέντρο υποστήριξης.

ΥΠΗΡΕΣΙΑ ΥΠΟΣΤΗΡΙΞΗΣ

Η PEG PEREGO προσφέρει μία υπηρεσία υποστήριξης μετά την πώληση, απ' ευθείας ή μέσω ενός δικτύου εξουσιοδοτημένων κέντρων υποστήριξης, για ενδεχόμενες επισκευές ή αντικαταστάσεις και πώληση γνήσιων ανταλλακτικών. Για να επικοινωνήσετε με ένα κέντρο υποστήριξης επισκεφθείτε την ιστοσελίδα μας

<http://global.pegperego.com/toys-site/support/>

Για οποιαδήποτε επισήμανση, είναι απαραίτητο να έχετε το σειριακό αριθμό που αντιστοιχεί στο προϊόν. Για να εντοπίσετε το σειριακό αριθμό συμβουλευτείτε τη σελίδα που αναφέρεται στα ανταλλακτικά.

Η Peg Perego είναι στη διάθεση των Καταναλωτών της για να ικανοποιήσει όσο το δυνατόν καλύτερα κάθε ανάγκη τους. Για το λόγο αυτό είναι εξαιρετικά σημαντικό για μας να γνωρίζουμε τη γνώμη των Πελατών μας. Θα σας είμαστε λοιπόν ευγνώμονες εάν, αφού χρησιμοποιήσετε ένα προϊόν μας, συμπληρώσετε το ΕΡΩΤΗΜΑΤΟΛΟΓΙΟ ΙΚΑΝΟΠΟΙΗΣΗΣ ΚΑΤΑΝΑΛΩΤΗ που θα βρείτε στο Internet στην ακόλουθη διεύθυνση: www.pegperego.com επισημαίνοντας ενδεχόμενες παρατηρήσεις ή υποδείξεις.

ΠΑΙΔΙΚΑ ΕΙΔΗ ΒΡΕΦΑΝΑΠΤΥΞΗΣ ΚΑΙ ΠΑΙΧΝΙΔΙΑ

ΕΓΓΥΗΣΗ

Η Εγγύηση για τυχόν εργοστασιακά ελαττώματα των προϊόντων της Peg – Peregó ορίζεται για διάστημα έξι μηνών από την ημερομηνία αγοράς. Ο καταναλωτής πρέπει να απευθύνει πάντα το αίτημα προς τον πωλητή, από τον οποίο έχει την απόδειξη αγοράς ή οποιοδήποτε άλλο έγγραφο ισχύονα.

Η παρούσα εγγύηση ισχύει μόνο εφ' όσον το προϊόν χρησιμοποιείται σωστά και βάσει των οδηγιών χρήσεως. Ο κατασκευαστής και οι εντεταλμένοι συνεργάτες του διατηρούν το δικαίωμα του τεχνικού ελέγχου.

Ο κατασκευαστής δεν μπορεί να θεωρηθεί υπεύθυνος εφ' όσον:

- Δεν τηρηθούν οι αναλογίες οδηγιών χρήσεως του κάθε προϊόντος.
- Καταστραφεί τυχαία το προϊόν ή προκληθούν βλάβες από τη κακή χρήση αυτού.
- Υπάρξει τεχνική παρέμβαση ξένου προς την εταιρεία μας τεχνικού, πράγμα το οποίο απαγορεύεται και αποτελεί κίνδυνο για την ασφάλεια του παιδιού.
- Φυσιολογική φθορά η οποία δεν επηρεάζει την λειτουργία του προϊόντος.

Διατηρείτε την εγγύηση και τις οδηγίες χρήσεως και για μελλοντική χρήση.

ΕΓΓΥΗΣΗ

ΟΝΟΜΑΤΕΠΩΝΥΜΟ ΑΓΟΡΑΣΤΟΥ :

ΔΙΕΥΘΥΝΣΗ :

ΤΗΛΕΦΩΝΟ :

E-MAIL :

ΣΕΙΡΙΑΚΟΣ ΑΡΙΘΜΟΣ ΠΡΟΪΝΤΟΣ :

ΚΩΔΙΚΟΣ ΠΡΟΪΝΤΟΣ :

ΗΜΕΡΟΜΗΝΙΑ ΑΓΟΡΑΣ

ΣΦΡΑΓΙΔΑ ΚΑΤΑΣΤΗΜΑΤΟΣ

Προσοχή: Η εγγύηση ισχύει μόνο εφ' όσον έχει συμπληρωθεί και σφραγιστεί από τον πωλητή με την ημερομηνία αγοράς. Ζητείστε το από το κατάστημα τη στιγμή της αγοράς. Αν χαθεί ή καταστραφεί το απόκομμα της εγγύησης δεν μπορεί να αντικατασταθεί.

ΟΔΗΓΙΕΣ ΣΥΝΑΡΜΟΛΟΓΗΣΗΣ

ΠΡΟΣΟΧΗ

ΟΙ ΕΡΓΑΣΙΕΣ ΣΥΝΑΡΜΟΛΟΓΗΣΗΣ ΠΡΕΠΕΙ ΝΑ ΕΚΤΕΛΟΥΝΤΑΙ ΜΟΝΟΝ ΑΠΟ ΕΝΗΛΙΚΕΣ. ΠΡΟΣΟΧΗ ΟΤΑΝ ΘΑ ΒΓΑΛΕΤΕ ΤΟ ΟΧΗΜΑ ΑΠΟ ΤΗ ΣΥΣΚΕΥΑΣΙΑ. ΟΛΕΣ ΟΙ ΒΙΔΕΣ ΚΑΙ ΤΑ ΜΙΚΡΑ ΤΕΜΑΧΙΑ ΒΡΙΣΚΟΝΤΑΙ ΣΕ ΕΝΑ ΣΑΚΟΥΛΛΑΚΙ ΣΤΟ ΕΣΩΤΕΡΙΚΟ ΤΗΣ ΣΥΣΚΕΥΑΣΙΑΣ. Η ΜΠΑΤΑΡΙΑ ΜΠΟΡΕΙ ΝΑ ΕΙΝΑΙ ΗΔΗ ΤΟΠΟΘΕΤΗΜΕΝΗ ΣΤΟ ΠΡΟΪΟΝ.

ΣΥΝΑΡΜΟΛΟΓΗΣΗ

- 1 • Κουμπώστε μαζί τα 2 μισά του μπρούτζινου ομοιώματος του κινητήρα.
- 2 • Εισάγετε το ομοίωμα του κινητήρα μέσα στο όχημα, όπως φαίνεται στην εικόνα.
- 3 • Πιέστε στα σημεία που υποδεικνύονται από τα τόξα επάνω στο παιχνίδι κινητήρα (επάνω σε κάθε πλευρά), για να στερεώσετε τον κινητήρα.
- 4 • Σηκώστε και τα δύο πίσω αμορτισέρ, και ευθυγραμμίστε τα με τα ανοίγματα στο σασί.
- 5 • Για να στερεώσετε τα αμορτισέρ στο σασί, εισάγετε τους πείρους στις επάνω οπές των αμορτισέρ, με τα ασφαλιστικά πτερυγία γυρισμένα κάθετα (βλέπε λεπτομέρεια).
- 6 • Ολοκληρώστε τη στερέωση των αμορτισέρ τοποθετώντας το πλαστικό εξάρτημα επάνω στους πείρους και χτυπώντας με ένα σφυρί τους πείρους για να μπουν μέσα.
- 7 • Τοποθετήστε πιέζοντας το καπάκι του περικόχλιου στη θέση του, και επαναλάβετε την ενέργεια και στους άλλους τρεις τροχούς.
- 8 • Συνδέστε το κάθισμα εισάγοντας τα ασφαλιστικά πτερυγία του καθίσματος μέσα στις σχισμές του σώματος. Στη συνέχεια γυρίστε το προς τα κάτω στη θέση του.
- 9 • Συνδέστε την κόκκινη κλειδαριά του καθίσματος εισάγοντάς την ανάμεσα στο κάθισμα και μέσα στο σώμα.
- 10 • Συνδέστε το μαύρο ψυγείο εισάγοντας πρώτα τα ασφαλιστικά πτερυγία μέσα στις αντίστοιχες ορθογώνιες σχισμές (α). Στη συνέχεια πιέστε σταθερά στα επάνω ασφαλιστικά πτερυγία (β) έτσι ώστε να αγκιστρωθούν πλήρως μέσα στις σχισμές τους.
- 11 • Τοποθετήστε τη μπροστινή σχάρα επάνω στα στηρίγματα όπως φαίνεται στην εικόνα και ασφαλίστε με τις 4 παρεχόμενες βίδες.
- 12 • Τοποθετήστε τη χαλκομανία του ψυγείου.
- 13 • Τοποθετήστε τα δύο άγκιστρα μέσα στα ανοίγματα επάνω στο ψυγείο, όπως φαίνεται στην εικόνα.
- 14 • Συνδέστε το μπροστινό πλαίσιο στη μπροστινή σχάρα ευθυγραμμίζοντας τα σημεία σύνδεσης και πιέζοντάς το στη θέση του.
- 15 • Συνδέστε τον ασημί μπροστινό προφυλακτήρα ευθυγραμμίζοντας τα σημεία σύνδεσης και πιέζοντάς τον στη θέση του.
- 16 • Στερεώστε το πλαίσιο με 2 βίδες.
- 17 • Συνδέστε τις δύο χαλκομανίες χρωμίου στις θέσεις των φαναριών επάνω στο πλαίσιο.
- 18 • Πιέστε τα δύο φανάρια επάνω στο πλαίσιο.
- 19 • Συνδέστε την χαλκομανία χρωμίου στο σασί, όπως φαίνεται στην εικόνα.
- 20 • Τοποθετήστε το πίσω φως στη θέση του εισάγοντάς το από το επάνω μέρος.
- 21 • Για να συνδέσετε το αναδιπλούμενο έξτρα πίσω κάθισμα, εισάγετε τον ένα από τους στύλους στην πίσω σχάρα.
- 22 • Τοποθετήστε το πίσω κάθισμα με τη λαβή προς τα κάτω και ωθήστε τον πείρο μέσα στην οπή που υπάρχει επάνω στον στύλο.
- 23 • Ωθήστε τον δεύτερο στύλο επάνω στον πείρο στο πίσω κάθισμα (α) και στη συνέχεια πιέστε προς τα κάτω τον στύλο στη θέση του (β).
- 24 • Αναδιπλούμενο έξτρα πίσω κάθισμα με στύλους στη θέση τους.
- 25 • Ενώ κρατάτε το πίσω κάθισμα και τους στύλους στη θέση τους, στερεώστε τους στύλους χρησιμοποιώντας τις παρεχόμενες βίδες.
- 26 • Συνδέστε την πίσω ράγα στην πίσω σχάρα εισάγοντάς τα ασφαλιστικά πτερυγία επάνω στη ράγα μέσα στις σχισμές της σχάρας, γυρίζοντάς την στη θέση της και στερεώνοντάς την χρησιμοποιώντας τις παρεχόμενες βίδες.
- 27 • Τοποθετήστε την πίσω σχάρα επάνω στα στηρίγματα όπως φαίνεται στην εικόνα και ασφαλίστε με τις 4 παρεχόμενες βίδες.
- 28 • Πιέστε το καπάκι παιχνιδιού του καυσίμου στη θέση του επάνω στο όχημα.
- 29 • Συναρμολογήστε το σύστημα τιμόνι/φανάρι όπως φαίνεται στην εικόνα.

- 30 • Τοποθετήστε τη χαλκομανία χρωμίου όπως φαίνεται στην εικόνα.
- 31 • Συνδέστε τον καθαρό φακό του φαναριού.
- 32 • Συνδέστε το μαύρο ταχύμετρο στην έδρα του φαναριού. Στη συνέχεια τοποθετήστε την χαλκομανία του ταχύμετρου.
- 33 • Συνδέστε τον καθαρό φακό του ταχύμετρου και στερεώστε τον χρησιμοποιώντας τις μικρές παρεχόμενες βίδες.
- 34 • Εισάγετε τα δύο προστατευτικά των χεριών επάνω στις χειρολαβές, ευθυγραμμίζοντας τις οπές των προστατευτικών των χεριών με τις οπές των χειρολαβών.
- 35 • Στερεώστε τα προστατευτικά των χεριών με τις δύο βίδες.
- 36 • Περάστε τις λαβές για τα χέρια στις λαβές του τιμονιού όπως φαίνεται.
- 37 • Τοποθετήστε το τιμόνι στη θέση του επάνω στο όχημα.
- 38 • Γυρίστε το κλειδί του καθίσματος στη θέση "ξεκλειδώτο" που φαίνεται στο σχέδιο, και σηκώστε το κάθισμα. ΣΗΜΕΙΩΣΗ: Το κάθισμα έχει μία θέση κλειδώματος και ξεκλειδώματος.
- 39 • Αφαίρεστε το εξάρτημα συγκράτησης της μπαταρίας πιέζοντας στα πλαϊνά και ολισθαίνοντας το ελεύθερο από το πτερύγιο μέσα στο σώμα.
- 40 • Τοποθετήστε τη μπαταρία μέσα στο χώρο που προορίζεται για την μπαταρία.
- 41 • Συνδέστε το σύστημα καλωδίωσης του οχήματος (βύσμα Α) στη μπαταρία (βύσμα Β).
- 42 • Επανατοποθετήστε το εξάρτημα συγκράτησης της μπαταρίας.
- 43 • Κλείστε το κάθισμα. ΠΡΟΣΟΧΗ: Να βεβαιώνετε πάντα ότι το κάθισμα έχει κλείσει και είναι κλειδωμένο μετά από οποιαδήποτε ενέργεια μέσα σ' αυτό.

ΧΑΡΑΚΤΗΡΙΣΤΙΚΑ ΚΑΙ ΧΡΗΣΗ ΤΟΥ ΟΧΗΜΑΤΟΣ

- 44 • Τα χαρακτηριστικά της αποκλειστικής τεχνολογίας **SmartPedal Technology™** επιτρέπουν μεγαλύτερη χρονική περίοδο λειτουργίας και περισσότερο ρεαλιστική οδήγηση. Στη "LOW" (ΧΑΜΗΛΗ) ρύθμιση, όταν ο επιταχυντής είναι πατημένος τελείως κάτω, ενεργοποιείται η μπροστινή κίνηση στα 5,2 km/h. Στη "HIGH" (ΥΨΗΛΗ) ρύθμιση, όταν το πεντάλ είναι πατημένο τελείως κάτω, η μπροστινή κίνηση αρχίζει στα 5,2 km/h για λίγα δευτερόλεπτα και στη συνέχεια αυτόματα επιταχύνει στα 10 km/h. Στη "HIGH" (ΥΨΗΛΗ) ρύθμιση, όταν το πεντάλ αφεθεί στη μέση της διαδρομής του, το όχημα αυτόματα "κατεβάζει ταχύτητα" στα 5,2 km/h. Το φρένο ενεργοποιείται αυτόματα όταν το παιδί πάρει το πόδι του από τον επιταχυντή.
- 45 • ΠΡΟΣΟΧΗ: Για ασφάλεια του παιδιού, όταν το όχημα βγει για πρώτη φορά από τη συσκευασία του, είναι στη LOW (ΧΑΜΗΛΗ) ρύθμιση. Η Peg Peregó προτείνει να χρησιμοποιείται η LOW (ΧΑΜΗΛΗ) ρύθμιση μέχρι να εξοικειωθεί το παιδί σας με τη λειτουργία του οχήματος. Για να ρυθμίσετε το ξεκλειδώμα της υψηλής ταχύτητας, χαλαρώστε τη βίδα.
- 46 • Στη συνέχεια ωθήστε το κολάρο ασφαλείας προς τα κάτω στη HIGH (ΥΨΗΛΗ) ρύθμιση και επανατοποθετήστε τη βίδα.
- 47 • ΛΕΒΙΕ ΣΥΣΤΗΜΑΤΟΣ ΕΠΙΛΟΓΗΣ ΤΑΧΥΤΗΤΑΣ: Το όχημα έχει δύο κατευθύνσεις. Για να χρησιμοποιήσετε την ταχύτητα ΣΕΧΕΣΤΕ (R) (ΟΠΙΣΘΕΝ), τραβήξτε πίσω και συγκρατήστε το λεβιέ του συστήματος επιλογής ταχύτητας. ΣΗΜΕΙΩΣΗ: Για ασφάλεια, το σύστημα επιλογής ταχύτητας πρέπει να συγκρατηθεί στην θέση όπισθεν.
- 48 • Αποκλειστικό **Red Line Nitrile Traction™**: Οι τροχοί αυτού του οχήματος έχουν ένα έξτρα βαθύ πέλαμα ΚΑΙ μία ειδική ελαστική ζώνη έλξης που προσφέρουν μία απίστευτη έλξη επάνω σε περισσότερες επιφάνειες και ήρεμη κίνηση πορείας.
- 49 • Για να σηκώσετε και να κατεβάσετε το αναδιπλούμενο έξτρα πίσω κάθισμα, σηκώστε το επάνω από τη λαβή στο πίσω μέρος του πίσω καθίσματος.

ΑΝΤΙΚΑΤΑΣΤΑΣΗ ΤΗΣ ΜΠΑΤΑΡΙΑΣ

ΠΡΟΣΟΧΗ: ΤΑ ΣΧΕΔΙΑ ΤΩΝ ΜΠΑΤΑΡΙΩΝ ΕΙΝΑΙ ΜΟΝΟ ΕΝΔΕΙΚΤΙΚΑ. Η ΜΠΑΤΑΡΙΑ ΣΑΣ ΜΠΟΡΕΙ ΝΑ ΔΙΑΦΕΡΕΙ ΑΠΟ ΤΟ ΜΟΝΤΕΛΟ ΠΟΥ ΑΠΕΙΚΟΝΙΖΕΤΑΙ. ΑΥΤΟ ΔΕΝ ΑΛΛΑΖΕΙ ΤΗ ΣΕΙΡΑ ΑΝΤΙΚΑΤΑΣΤΑΣΗΣ ΚΑΙ ΦΟΡΤΙΣΗΣ ΠΟΥ ΑΠΕΙΚΟΝΙΖΟΝΤΑΙ.

50 • Κατ' αρχήν ξεκλειδώστε και σηκώστε το κάθισμα.

- 51 • Αποσυνδέστε το βύσμα ηλεκτρικού συστήματος **(A)** από το βύσμα της μπαταρίας **(B)** πιέζοντας επάνω στα πλαϊνά των βυσμάτων και διαχωρίζοντάς τα.
- 52 • Αφαιρέστε το εξάρτημα συγκράτησης της μπαταρίας πιέζοντας στα πλαϊνά και ολισθαίνοντάς το ελεύθερο από πτερύγιο μέσα στο σώμα.
- 53 • Αφαιρέστε την παλιά μπαταρία και αντικαταστήστε την με μία καινούργια μπαταρία.
- 54 • Επανατοποθετήστε το εξάρτημα συγκράτησης της μπαταρίας.
- 55 • Κλείστε το κάθισμα. ΠΡΟΣΟΧΗ: Να βεβαιώνετε πάντα ότι το κάθισμα έχει κλείσει και είναι κλειδωμένο μετά από οποιαδήποτε ενέργεια μέσα σ' αυτό.

ΦΟΡΤΙΣΗ ΤΗΣ ΜΠΑΤΑΡΙΑΣ

ΠΡΟΣΟΧΗ: Η ΦΟΡΤΙΣΗ ΤΗΣ ΜΠΑΤΑΡΙΑΣ ΚΑΙ ΟΠΟΙΑΔΗΠΟΤΕ ΕΠΕΜΒΑΣΗ ΣΤΟ ΗΛΕΚΤΡΙΚΟ ΣΥΣΤΗΜΑ ΠΡΕΠΕΙ ΝΑ ΓΙΝΟΝΤΑΙ ΑΠΟ ΕΝΗΛΙΚΕΣ. Η ΜΠΑΤΑΡΙΑ ΜΠΟΡΕΙ ΝΑ ΕΠΑΝΑΦΟΡΤΙΣΤΕΙ ΚΑΙ ΧΩΡΙΣ ΝΑ ΤΗΝ ΑΦΑΙΡΕΣΕΤΕ ΑΠΟ ΤΟ ΠΑΙΧΝΙΔΙ.

- 56 • Κατ' αρχήν ξεκλειδώστε και σηκώστε το κάθισμα.
- 57 • Αποσυνδέστε το βύσμα ηλεκτρικού συστήματος **(A)** από το βύσμα της μπαταρίας **(B)** πιέζοντας επάνω στα πλαϊνά των βυσμάτων και διαχωρίζοντάς τα.
- 58 • Συνδέστε το φορτιστή της μπαταρίας σε μία κοινή ηλεκτρική πρίζα. Συνδέστε το βύσμα της μπαταρίας **(B)** στο βύσμα του φορτιστή **C**. ΣΗΜΕΙΩΣΗ: Πιέστε σταθερά μέχρι να μπει στη θέση του.
- 59 • Αφού ολοκληρωθεί η φόρτιση της μπαταρίας (για την πλήρη φόρτιση απαιτούνται 18-24 ώρες), αποσυνδέστε το φορτιστή της μπαταρίας από την ηλεκτρική έξοδο και στη συνέχεια αποσυνδέστε το βύσμα της μπαταρίας **(B)** από το βύσμα του φορτιστή **(C)**.
- 60 • Επανασυνδέστε το βύσμα του ηλεκτρικού συστήματος **(A)** στο βύσμα της μπαταρίας **(B)**. ΣΗΜΕΙΩΣΗ: Πιέστε σταθερά μέχρι να μπει στη θέση του.
- 61 • Κλείστε το κάθισμα. ΠΡΟΣΟΧΗ: Να βεβαιώνετε πάντα ότι το κάθισμα έχει κλείσει και είναι κλειδωμένο μετά από οποιαδήποτε ενέργεια μέσα σ' αυτό.

قواعد للقيادة الآمنة

أمان الطفل: قبل تشغيل العربة، اقرأ و اتبع التعليمات التالية بعناية.

- **قم بتعليم طفلك الاستخدام الصحيح للعربة لقيادة آمنة و ممتعة.**
- **يجب استخدام لعبة الأطفال بحذر، بما أنها تتطلب مهارة كبيرة لتفادي السقوط أو التصادم الذي قد يسبب ضرراً للمستخدم وللآخرين.**
- **قبل التحرك تأكد أن الطريق خال من الأشخاص أو الأشياء.**
- **قد يوضع بيديك على المقود/عجلة القيادة و انظر دائماً إلى الطريق.**
- **قم بالكبح في الوقت المناسب لتجنب التصادمات.**

تنبيه! المنتج مزود بنظام فرامل يتطلب أن يوجه شخص بالغ تعليمياً مناسباً للطفل.

السرعة المثالية (إذا كنت متوقفاً)

في البداية ننصح باستخدام السرعة الأولى. قبل تشغيل السرعة الثانية، تأكد من أن الطفل قد تعلم استخدام المقود/عجلة القيادة بشكل صحيح، السرعة الأولى، المكبح، و انه قد تألف مع العربة.

تنبيه!

تأكد أن جميع مسامير/ صواميل تثبيت العجلات محكمة جيداً. إذا تم استخدام العربة بتحميل مفرط، مثل القيادة فوق الرمال الناعمة أو الأوحال أو الأراضي المفككة جداً، فإن قاطع التيار الخاص بالتحميل المفرط سوف يقطع القدرة فوراً. و سوف يتجدد توزيع القدرة بعد بضعة تواء. إذا تم استخدام العربة بتحميل مفرط فوق المنحدرات الوعرة، فإن قاطع التيار الخاص بالتحميل المفرط سوف يقطع القدرة فوراً عن العربة.

إذا حدث ذلك ارفع قدمك من فوق دواسة الإسراع؛ سوف يعمل المكبح الكهربائي على إبطاء هبوط العربة. بالنسبة للعربات قدرة 12 و 24 فولت فقط: في السرعة الأولى، تكون العربة مزودة بعامل الاختلاف مثل السيارات الحقيقية؛ فوق الأراضي المساء و في وجود طفل واحد فقط، يمكن أن يكون للجلتين سرعات مختلفة مع إمكانية انزلاقها / إبطانها.

مشكلات؟

استمتاع مستمر

احتفظ بمجموعة بطاريات مشحونة جاهزة للاستخدام.

العربة لا تعمل؟

- تأكد من عدم وجود كبلات مفصولة تحت شريحة الإسراع.
- تأكد من عمل زر الإسراع و قم بتغييره عند اللزوم.
- تأكد أن البطارية مثبتة في الجهاز الكهربائي.

فقدت العربة قدرتها؟

• شحن البطاريات. إذا استمرت المشكلة بعد الشحن افحص البطاريات و شاحن البطاريات في أحد مراكز الخدمة.

خدمة العملاء

تقدم شركة Peg Perego خدمة ما بعد البيع، بشكل مباشر أو من خلال شبكة من مراكز الخدمة المفوضة، للقيام بأية إصلاحات أو تبديلات و بيع قطع الغيار الأصلية. للاتصال بأحد مركز الخدمة قم بزيارة موقعنا <http://global.pegperego.com/toys-site/support/>

للقيام بأي طلب يجب أن يكون في حوزتك الرقم التسلسلي الخاص بالمنتج. ولتحديد الرقم التسلسلي، قم بالاطلاع على الصفحة المخصصة لقطع الغيار . .

إن شركة Peg Perego مستعدة لتلبية احتياجات مستهلكيها و إرضائهم بأفضل شكل. و لهذا، فمعرفة رأي عملائنا بشكل أهمية كبيرة و قيمة بالنسبة لنا. و من ثم فسوف تكون شاكرين إذا قمنا بعد استخدام أحد منتجاتنا، بملء استبسان إرضاء المستهلك الذي سوف تجده على شبكة الإنترنت في العنوان التالي:

www.pegperego.com

مع الإشارة إلى أية ملاحظات أو اقتراحات.

تعليمات التركيب

تنبيه

عمليات التركيب يجب أن يقوم بها البالغون فقط. انتبه عندما تقوم بإخراج العربة من التغليف. جميع المسامير و الأجزاء الصغيرة توجد في كيس داخل الصندوق. البطارية قد تكون مركبة داخل المنتج.

التركيب

- 1 • جمع نصفي المحرك ذو اللون البرونزي.
- 2 • تركيب المحرك في هيكل العربة، كما هو موضح في الشكل.
- 3 • ادفع محرك اللب في الأماكن الموضحة من الأسهم (على كلا الجانبين) لتثبيته.
- 4 • ارفع وحدتي تخفيف الاهتزاز الخلفية وضعها على محاذاة فتحات الهيكل.
- 5 • لتثبيت وحدتي تخفيف الاهتزاز في فتحات الهيكل، ادخل المحاور في الثقوب العلوية لوحدة تخفيف الاهتزاز، مع الأطراف الموضوعية.
- 6 • انتهي من تثبيت وحدتي تخفيف الاهتزاز واضعاً الوحدة البلاستيكية على المحاور، و الطرق عليها حتى إدخالها بالكامل.
- 7 • ضع غطاء الصامولة وكرر العملية في العجلات الثلاثة الأخرى.
- 8 • ثبت المقعد بإدخال الطرفين ذات اللون الأسود في هيكل العربة و قم بإدراجه إلى أسفل لوضعه في المقعد.
- 9 • ثبت المزلاج الأحمر للمقعد واضعاً أيده من خلال المقعد و هيكل العربة.
- 10 • قم بتثبيت مبرد الحرارة الأسود اللون، بإدخال الأطراف أولاً في الأماكن المستطيلة المناسبة (a)، ثم اضغط بقوة على الأطراف العلوية.
- 11 • (b) بحيث يتم تثبيتها بالكامل في الأماكن الخاصة بها. ادخل الشبكة الأمامية في الدعامات كما هو موضح في الشكل و ثبتها بال4 مسامير اللولبية المرفقة.
- 12 • وضع لاصقة مبرد الحرارة.
- 13 • ادخل الدعامتين في فتحات مبرد الحرارة، كما هو موضح في الشكل.
- 14 • مثبت الغطاء الأمامي لمبرد الحرارة، رماي اللون (لون الفحم)، في الشبكة الأمامية بمحاذاة نقاط الربط ووضعه في محلهما.
- 15 • مثبت الشبكة الأمامية الواقية الضبية اللون، بمحاذاتها لنقاط الربط ووضعهما في محلهما.
- 16 • مثبت الشبكة بمسامير لولبيين.
- 17 • وضع اللاصقتين في الأماكن المخصصة للمصابيح الأمامية على الغطاء.
- 18 • تركيب المصابيح الأمامية في الغطاء.
- 19 • وضع اللاصقة على هيكل العربة، كما هو موضح في الشكل.
- 20 • وضع المصباح الخلفي بإدخاله من أعلى.
- 21 • لتثبيت متكا الظهر الاختياري القابل للطي، ادخل واحد في المزلاج في الشبكة الخلفية.
- 22 • وضع متكا الظهر بواسطة المقويس الموجه إلى أسفل و قم بانزلاق القابس في ثقب المزلاج.
- 23 • قم بانزلاق الدعامات الثانية على قابس متكا الظهر (a)، ثم اضغط على المزلاج إلى أسفل حتى يتم تثبيته في المقعد (b).
- 24 • متكا الظهر الاختياري القابل للطي مع مزلاج في المقعد.
- 25 • ملحوظ على متكا الظهر و المزلاج في مكانه، قم بتثبيت الدعامات بالمسامير اللولبية المرفقة.
- 26 • وصل وحدة الإرشاد الخلفية بالشبكة الخلفية بإدخال أطراف الوحدة في الأماكن المخصصة لها في الشبكة، ثم قم بإدراجها و تثبيتها في مكانها بالمسامير اللولبية المرفقة.
- 27 • وضع الشبكة الخلفية على الدعامات كما هو موضح في الشكل و ثبتها بال4 مسامير اللولبية المرفقة.
- 28 • وضع غطاء خزان اللعبة في المقعد في العربة.
- 29 • قم بتجميع وحدة المقود/ المصباح الأمامي كما هو موضح في الشكل.
- 30 • وضع اللاصقة، كما هو موضح في الشكل.
- 31 • مثبت عدسة و اقي المصباح الشفافة.
- 32 • مثبت وحدة عداد المسافات، الأسود، في المكان المخصص له في الثقب الأمامي، ثم ضع لاصقة عداد المسافات (عداد الكيلومتر).
- 33 • وضع الزجاج الشفاف لعداد المسافات و ثبته بالمسامير اللولبية الصغيرة المرفقة.
- 34 • قم بإدخال وحدتي حماية اليدين في المقود، بمحاذاة ثقوب وحدتي حماية اليدين مع ثقوب المقود.
- 35 • قم بتثبيت وحدتي حماية اليدين باستخدام المسامير اللولبيين.
- 36 • وضع المقابض على المقود كما هو موضح في الشكل.
- 37 • تركيب مقود العربة.
- 38 • قم بإدارة مزلاج المقعد على الوضعية "مفتوح" كما هو موضح في الشكل و ارفع المقعد.
- 39 • ملحوظة: للمقعد وضعيتين واحدة مفتوحة و الأخرى مغلقة.
- 39 • فك قفل البطارية بسحبه من الأجناب و قم بإخراجه من الهيكل.
- 40 • وضع البطارية في خزان البطارية.
- 41 • وصل كبلات العربة (القابس (A) بالبطارية (القابس (B).
- 42 • أعد وضع قفل البطارية.
- 43 • وضع المقعد على الوضعية المغلقة: تحذير: تأكد دائماً أن المقعد مغلق و ثابت بعد القيام بأي عملية بداخله.

خصائص و استخدام العربة

- 44 • **متيح لك العربة الفريدة SmartPedal Technology™** فترات تشغيل أطول وتجربة قيادة أكثر واقعية. على الوضعية "LOW"، بالضغط الكامل على دواسة البنزين يتم تشغيل سير

العربة إلى الأمام بسرعة 5,2 كم/ساعة. على الوضعية "HIGH"، بالضغط الكامل على الدواسة، يتم تشغيل سير العربة إلى الأمام بضع نوان بسرعة 5,2 كم/ساعة، ثم تسريع العربة أوتوماتيكياً حتى سرعة 10 كم/الساعة. على الوضعية "HIGH"، عند ترك الدواسة في المنتصف، ترتفع سرعة العربة تلقائياً إلى سرعة 5,2 كم/ساعة. يتم تشغيل الفرامل أوتوماتيكياً عند رفع الطفل قدمه عن دواسة البنزين.

- 45 • **تحذير:** لدواعي السلامة، تكون وضعية العربة التي يتم ضبطها مسبقاً عند إخراجها لأول مرة من التغليف هي الوضعية "LOW". تقترح شركة بيج بيريجو "Peg Perego" استخدام الوضعية "LOW" حتى يقوم الطفل بالتعرف بثقة على كيفية استخدام العربة. لضبط وقف السرعة العالية، قم بإرخاء المسامير اللولبية.
- 46 • **ضع طوق السلامة على الوضعية HIGH** وأعد وضع المسامير اللولبية.
- 47 • **ذراع تغيير السرعة:** تتحرك العربة في اتجاهين. لاستخدام الرجوع إلى الخلف (R)، اسحب للخلف ذراع تغيير السرعة و اتركها في الخلف. ملحوظة: لدواعي أمنية، يتم الاحتفاظ بذراع تغيير السرعة على وضعية الرجوع إلى الخلف.
- 48 • **نظام فريد Red Line Nitrile Traction™:** تم تزويد هذه العربة بعجلات ووجه خارجي للإطارات عميق للغاية و شريط جر مطاطي فريد يسمح بأداء منهل في الجر على معظم الأسطح و انخفاض مستوى الضجيج.
- 49 • **ارفع وخفض المقعد القابل للطي اختياريًا،** شد أعلى المقعد الموضوع على الجزء الخلفي من متكا الظهر.

استبدال البطارية

- تنبيه: رسومات البطاريات إرشادية فقط. قد تختلف البطارية الخاصة بك عن النموذج المصور. لا يؤثر ذلك على متواليات عمليات الاستبدال و الشحن الموضحة.
- 50 • **قم بتحرير ورفع المقعد.**
- 51 • **افصل قابس (A) المنظومة الكهربائية من قابس (B) البطارية** بالضغط من الجانب وشده في الاتجاه المعاكس.
- 52 • **فك قفل البطارية** بالضغط على الأجناب وأخرجه من مكانه في هيكل العربة.
- 53 • **أزل البطارية القديمة** و قم بوضع البطارية الجديدة.
- 54 • **أعد وضع قفل البطارية.**
- 55 • **ضع المقعد على الوضعية المغلقة:** تحذير: تأكد دائماً أن المقعد مغلق و ثابت بعد القيام بأي عملية بداخله.

شحن البطارية

- **تنبيه:** يجب القيام بشحن البطارية و أية تدخلات في الجهاز الكهربائي من قبل البالغين فقط.
- يمكن شحن البطارية أيضاً بدون تحريكها من اللعبة.
- 56 • **قم بتحرير ورفع المقعد.**
- 57 • **افصل قابس (A) المنظومة الكهربائية من قابس (B) البطارية** بالضغط من الجانب وشده في الاتجاه المعاكس.
- 58 • **ادخل قابس شاحن البطاريات في مأخذ تيار منزلي.** قم بتوصيل القابس (B) بالقابس (C) الخاص بشاحن البطاريات. ملحوظة: اضغط بقوة حتى تمام التشعيق.
- 59 • **عند انتهاء الشحن (عملية شحن كاملة قد تستغرق من 18-24 ساعة)،** افصل شاحن البطارية عن المأخذ المنزلي، و افصل قابس البطارية (B) عن قابس الشاحن (C).
- 60 • **أعد توصيل قابس النظام الكهربائي (A) بقابس البطارية (B).** ملحوظة: اضغط بقوة حتى تمام التشعيق.
- 61 • **ضع المقعد على الوضعية المغلقة:** تحذير: تأكد دائماً أن المقعد مغلق و ثابت بعد القيام بأي عملية بداخله.

نشكركم شركة PEG PEREGO® لتفضيلكم هذا المنتج. تقوم شركة PEG PEREGO بالعناية بخروج الأطفال للتنزه منذ أكثر من 60 عام. فبمجرد ولادتهم تقدم لهم عربات الأطفال الصغيرة، ثم تقدم لهم عربات التنزه و أيضاً بعد ذلك تقدم الألعاب التي تعمل بالبطاريات والبلاستيك.

اكتشف المجموعة الكاملة للمنتجات، المنتجات الجديدة والمعلومات الأخرى لعالم PEG PEREGO من خلال موقعنا الإلكتروني

www.pegperego.com

معلومات هامة

اقرأ بعناية هذا الكتيب الخاص بالتعليمات لتطلع على كيفية استخدام الموديل بشكل جيد ولتعليم طفلك القيادة السليمة والأمنة والمنتعة. احتفظ بالكتيب لأي استفسار لاحق.

قبل استخدام العربة لأول مرة، اشحن البطارية لمدة 18 ساعة. عدم اتباع هذا الإجراء يمكن أن يسبب أضراراً للبطارية لا يمكن معالجتها.

- **الأعوام + 6**
- عربة مجهزة بمكانين
- عدد 1 بطارية قابلة للشحن قدرة 24 فولت / 12 أمبير - ساعة من الرصاص مقفولة
- عدد 2 عجلة محرك
- عدد 2 محرك قدرة 340 وات
- السرعة الأولى 5,2 كم/الساعة
- السرعة الثانية 10 كم/الساعة
- السرعة عند الرجوع للوراء 5,2 كم/الساعة

تحتفظ شركة خلتنجد لثد بحقها في إجراء تعديلات في الموديلات و البيانات المحددة في هذا الكتيب في أية لحظة، لأسباب تقنية أو تجارية.

لوائح الأمان

إن لعبنا مطابقة للوائح الأمان الأوروبية الخاصة بالألعاب (متطلبات الأمان المحددة من قبل مجلس EEC) و "U.S. Consumer Toy Safety Specification". قد تم التصديق عليها من قبل I.I.S.G. (المعهد الإيطالي لأمن الألعاب). هذه الألعاب غير مطابقة للوائح المرور في الطرق و لذلك فلا يمكنها السير في الطرق العامة.

Peg Perego S.p.A. هي شركة حاصلة على شهادة **ISO 9001**. تقدم الشهادة إلى العملاء و المستهلكين ضمان الشفافية و الثقة في أداء عمل الشركة.



- **تنبيه!** اللعبة غير ملائمة للأطفال الأقل من 6 سنوات من العمر نظراً للسرعة العالية.
- **تنبيه!** غير ملائم للأطفال غير البالغين 36 شهر من العمر. نظراً لتواجد أجزاء صغيرة يمكن ابتلاعها أو استنشاقها مسببة خطر الاختناق.
- **تنبيه!** إن استخدام العربة في الطرق العامة أو بالقرب من مجاري الماء أو حمامات السباحة أو المساحات الضيقة، قد يمثل خطر حدوث إصابات للمستخدمين و/أو أشخاص أخرى.
- يجب على الأطفال دائماً ارتداء الأحذية أثناء استخدام العربة.
- عندما تعمل العربة انتبه حتى لا يضع الأطفال أيديهم أو أقدامهم أو أجزاء أخرى من الجسم أو الملابس أو أشياء أخرى بالقرب من الأجزاء المتحركة.
- لا تبتل أبداً مكونات العربة مثل المحركات، الأجزاء، الأزرار، الخ.
- لا تستخدم البنزين أو مواد أخرى قابلة للاشتعال بالقرب من العربة.
- يجب استخدام العربة من قبل طفل واحد فقط في حالة عدم إدراجها ضمن فئة العربات المجهزة بمكانين.

التوجيهات الأوروبية (فقط للاتحاد الأوروبي)

- يعد هذا المنتج عند انتهاء عمره الافتراضي قمامة مصنفة تبعاً للتوجيهات RAEE و لذلك لا يجب التخلص منه مع القمامة المنزلية، بل يجب أن يخضع لعملية التجميع المنفصل؛
- قم بتسليم القمامة في النقاط المناسبة للصديقة للبيئة المجهزة لعملية التجميع؛
- يشكل وجود مواد خطرة في المكونات الكهربائية لهذا المنتج مصدر لخطر بالغ على صحة الإنسان و على البيئة أيضاً إذا لم يتم التخلص من المنتجات بشكل صحيح؛
- يشير صندوق القمامة المشطوب عليه أن المنتج يجب أن يخضع لعملية التجميع المنفصل.



التخلص من البطارية

- ساهم في إنقاذ البيئة.
- البطارية المستعملة، لا يجب رميها في القمامة المنزلية.
- يمكنك تسليمها إلى أحد مراكز تجميع البطاريات المستعملة أو مراكز تجميع القمامة الخاصة؛ قم بالاستعلام لدى بلدية محل سكنك.



تحذيرات خاصة بالبطارية

يجب أن يتم شحن البطاريات و فحصها من قبل البالغين فقط. لا تترك الأطفال يلعبون بالبطاريات.

شحن البطارية

- اشحن البطارية باتباع التعليمات المرفقة بشاحن البطاريات و على أية حال لا يجب للشحن أن يتجاوز 24 ساعة.
- بمجرد أن تقفد العربة سرعتها اشحن البطارية لبعض الوقت، بذلك ستجنب الأضرار.
- إذا تركزت عريتك بدون استخدام لفترة طويلة، تذكر أن تشحن البطارية و أن تفصلها عن الجهاز؛ كرر عملية الشحن كل ثلاثة شهور على الأقل.
- لا يجب شحن البطارية و هي مقفولة.
- لا تتسبب البطارية في الشاحن! قم بفحصها بشكل دوري.
- استخدم فقط شاحن البطاريات المرفق مع العربة و البطاريات الأصلية من شركة خلتنجد لثد.
- تم قفل البطاريات و هي لا تحتاج للصيانة.

تنبيه

- تحتوي البطاريات على مواد سامة و تؤدي إلى التآكل. لا تعذب بها.
- تحتوي البطاريات على مادة حمضية قابلة للتحليل الكهربائي. لا تقم بملامسة مباشرة بين أطراف البطارية، تجنب الصدمات الشديدة: خطر الانفجار و/أو الحريق.
- أثناء شحن البطارية يتم انبعاث غاز. اشحن البطارية في مكان جيد التهوية و بعيداً عن مصادر الحرارة و المواد القابلة للاشتعال.
- يجب إزالة البطاريات الفارغة من العربة.
- منصح بعدم إسناد البطاريات على الملابس؛ من الممكن الإضرار بها.
- استخدم فقط بطاريات أو مراكز طاقة من النوع الموصى به.

في حالة وجود تسرب

قم بحماية عينيك؛ تجنب الملامسة المباشرة مع المادة القابلة للتحليل الكهربائي. قم بحماية يديك. ضع البطارية في حقيبة بلاستيكية و اتبع التعليمات الخاصة بالتخلص من البطاريات.

في حالة ملامسة الجلد أو العينين للمادة القابلة للتحليل الكهربائي. اغسل الجزء المصاب بالماء الجاري و الغزير. قم باستشارة الطبيب فوراً.

في حالة ابتلاع المادة القابلة للتحليل الكهربائي.

اشطف فمك و ابصق.

قم باستشارة الطبيب فوراً.

صيحة و أمان العربة

- الا ينصح بترك اللعبة في بيئات تقل درجة حرارتها عن الصفر المنوي. في حالة استخدام اللعبة في بيئة تقترب درجة حرارتها من صفر مئوية فمن الممكن أن تحدث تلفيات غير قابلة للإصلاح في المحرك و البطارية.
- افحص بشكل دوري حالة العربة، و بشكل خاص الجهاز الكهربائي، التوصيلات بين المقابس، أغطية الحماية و شاحن البطاريات. في حالة وجود عيوب أكيدة، لا يجب استخدام العربة الكهربائية و شاحن البطاريات. للقيام بالإصلاحات استخدم فقط قطع الغيار الأصلية من شركة خلتنجد لثد.
- شركة خلتنجد لثد لا تتحمل أية مسؤولية في حالة العبث في الجهاز الكهربائي
- لا تترك البطاريات أو العربة بالقرب من مصادر الحرارة مثل أجهزة التدفئة أو مولدات الحرارة، الخ.
- احمي العربة من الماء، الأمطار، الجليد، الخ؛ إن استخدامها فوق الرمال أو الأوحال يمكن أن يسبب أضراراً في الأزرار، المحركات و المحولات.
- قم بتشحم الأجزاء القابلة للتحرك بشكل جزئي مثل الحشيات، عامود القيادة و ذلك بشكل دوري (بزيوت خفيفة).
- يمكن تنظيف أسطح العربة بقطعة قماش مذدة و، عند اللزوم، باستخدام منتجات منزلية غير كاشطة.
- يجب القيام بعمليات التنظيف من قبل البالغين فقط.
- لا تفك أبداً المكونات الميكانيكية للعربة أو المحركات، إذا لم تصرح بذلك شركة خلتنجد لثد.

بيان المطابقة

تسمية المنتج

Polaris Sportsman 850

الكود التعريفي للمنتج

IGOD05150

اللوائح التي يتم الرجوع إليها (الأصل)

التوجيهات الأوروبية العامة لأمان الألعاب CE/2009/48
المعايير القياسية 3 - 2 - 1 / EN 71
المعايير القياسية EN62115

التوجيهات الأوروبية الخاصة بالتوافق الكهرومغناطيسي

2004/108/CE

المعايير القياسية EN55022 - EN55014

التوجيهات الأوروبية الخاصة بالقمامة المحتوية على الأجهزة

الكهربائية و الإلكترونية RAEE 03/108/CE

التوجيهات الأوروبية الخاصة بحظر و تقليص استخدام المواد

الخطرة RoHS 2002/95/CE

التوجيهات الأوروبية الخاصة باللدائن البلاستيكية

Ftalati 2005/84/CE

هذا المنتج غير مطابق للوائح المرور الخاصة بالطرق و لذلك فلا يمكنه السير في الطرق العامة.

بيان المطابقة

تصرح شركة PegPerego S.p.A تحت مسؤوليتها الخاصة أن هذا المنتج المتكور قد خضع للاختبارات و الفحوصات الداخلية و المصادقة عليه من قبل معامل خارجية و مستقلة طبقاً للقوانين السارية.

تاريخ و مكان الإصدار

إيطاليا - بتاريخ 20.02.2013

Peg Perego S.p.A.
via .A De Gasperi, 50
20862 Arcore (MB) - ITALIA

Polaris SPORTSMAN 850

cod. IGOD05150

PEG PEREGO S.p.A.

via DE GASPERI 50 20862 ARCORE (MB) ITALIA
tel. 039-60881 fax 039-615869-616454
assistenza: tel. 039-6088213 fax 039-3309992
numero verde (solo da telefono fisso):



PEG PEREGO U.S.A Inc.

3625 INDEPENDENCE Dr. FORT WAYNE IN 46808
phone 260-4828191 fax 260-4842940
call us toll free 1-800-728-2108
llame USA gratis 1-800-225-1558

PEG PEREGO CANADA Inc.

585 GRANITE COURT PICKERING ONT. CANADA L1W3K1
phone 905-8393371 fax 905-8399542
call us toll free 1-800-661-5050

BURIGOTTO S.A. INDUSTRIA E COMERCIO

RUA MARTINO DRAGONE, 280 - JD. SANTA BARBARA -
13480-308 LIMEIRA (SP) - BRASIL -
TEL (19) 3404 2000 - FAX (19) 3451 6994
WWW.BURIGOTTO.COM.BR e-mail: info@burigotto.com.br



www.pegperego.com